

# TAD

## TAD-D1000TX

DISC PLAYER  
LECTEUR DE DISQUE  
DISC-PLAYER  
LETTORE CD/SACD  
REPRODUCTOR DE DISCOS  
光碟播放機

OWNER'S MANUAL  
MODE D'EMPLOI  
BEDIENUNGSANLEITUNG  
MANUALE D'ISTRUZIONI  
MANUAL DE INSTRUCCIONES  
用戶手冊



## CAUTION

TO PREVENT THE RISK OF ELECTRIC SHOCK, DO NOT REMOVE COVER (OR BACK). NO USER-SERVICEABLE PARTS INSIDE. REFER SERVICING TO QUALIFIED SERVICE PERSONNEL.

D3-4-2-1-1\_B1\_En

## WARNING

This equipment is not waterproof. To prevent a fire or shock hazard, do not place any container filled with liquid near this equipment (such as a vase or flower pot) or expose it to dripping, splashing, rain or moisture.

D3-4-2-1-3\_A1\_En

## WARNING

To prevent a fire hazard, do not place any naked flame sources (such as a lighted candle) on the equipment.

D3-4-2-1-7a\_A1\_En

## VENTILATION CAUTION

When installing this unit, make sure to leave space around the unit for ventilation to improve heat radiation (at least 10 cm at top, 10 cm at rear, and 10 cm at each side).

## WARNING

Slots and openings in the cabinet are provided for ventilation to ensure reliable operation of the product, and to protect it from overheating. To prevent fire hazard, the openings should never be blocked or covered with items (such as newspapers, table-cloths, curtains) or by operating the equipment on thick carpet or a bed.

D3-4-2-1-7b\*\_A1\_En

## Operating Environment

Operating environment temperature and humidity:  
+5 °C to +35 °C (+41 °F to +95 °F); less than 85 %RH  
(cooling vents not blocked)

Do not install this unit in a poorly ventilated area, or in locations exposed to high humidity or direct sunlight (or strong artificial light)

D3-4-2-1-7c\*\_A1\_En

## CAUTION

The  switch on this unit will not completely shut off all power from the AC outlet. Since the power plug serves as the main disconnect device for the unit, you will need to unplug it from the AC outlet to shut down all power. Therefore, make sure the unit has been installed so that the power plug can be easily disconnect from the AC outlet in case of an accident. To avoid fire hazard, the power plug should also be disconnect from the AC outlet when left unused for a long period of time (for example, when on vacation).

D3-4-2-2a\*\_A1\_En

## CAUTION

This product is a class 1 laser product classified under the Safety of laser products, IEC 60825-1:2007.



CLASS 1 LASER PRODUCT

D58-5-2-2a\_A1\_En

This product is for general household purposes. Any failure due to use for other than household purposes (such as long-term use for business purposes in a restaurant or use in a car or ship) and which requires repair will be charged for even during the warranty period.

K041\_A1\_En

## POWER-CORD CAUTION

Handle the power cord by the plug. Do not pull out the plug by tugging the cord and never touch the power cord when your hands are wet as this could cause a short circuit or electric shock. Do not place the unit, a piece of furniture, etc., on the power cord, or pinch the cord. Never make a knot in the cord or tie it with other cords. The power cords should be routed such that they are not likely to be stepped on. A damaged power cord can cause a fire or give you an electrical shock. Check the power cord once in a while. When you find it damaged, ask your nearest PIONEER authorized service center or your dealer for a replacement.

S002\*\_A1\_En

U.S. model only

## IMPORTANT



The lightning flash with arrowhead symbol, within an equilateral triangle, is intended to alert the user to the presence of uninsulated "dangerous voltage" within the product's enclosure that may be of sufficient magnitude to constitute a risk of electric shock to persons.

### CAUTION

**RISK OF ELECTRIC SHOCK  
DO NOT OPEN**

**CAUTION:**  
TO PREVENT THE RISK OF ELECTRIC SHOCK, DO NOT REMOVE COVER (OR BACK). NO USER-SERVICEABLE PARTS INSIDE. REFER SERVICING TO QUALIFIED SERVICE PERSONNEL.



The exclamation point within an equilateral triangle is intended to alert the user to the presence of important operating and maintenance (servicing) instructions in the literature accompanying the appliance.

D3-4-2-1-1b\_A1\_En

## IMPORTANT SAFETY INSTRUCTIONS

- 1) Read these instructions.
- 2) Keep these instructions.
- 3) Heed all warnings.
- 4) Follow all instructions.
- 5) Do not use this apparatus near water.
- 6) Clean only with dry cloth.
- 7) Do not block any ventilation openings. Install in accordance with the manufacturer's instructions.
- 8) Do not install near any heat sources such as radiators, heat registers, stoves, or other apparatus (including amplifiers) that produce heat.
- 9) Do not defeat the safety purpose of the polarized or grounding-type plug. A polarized plug has two blades with one wider than the other. A grounding type plug has two blades and a third grounding prong. The wide blade or the third prong are provided for your safety. If the provided plug does not fit into your outlet, consult an electrician for replacement of the obsolete outlet.
- 10) Protect the power cord from being walked on or pinched particularly at plugs, convenience receptacles, and the point where they exit from the apparatus.
- 11) Only use attachments/accessories specified by the manufacturer.
- 12) Use only with the cart, stand, tripod, bracket, or table specified by the manufacturer, or sold with the apparatus. When a cart is used, use caution when moving the cart/apparatus combination to avoid injury from tip-over.



- 13) Unplug this apparatus during lightning storms or when unused for long periods of time.
- 14) Refer all servicing to qualified service personnel. Servicing is required when the apparatus has been damaged in any way, such as power-supply cord or plug is damaged, liquid has been spilled or objects have fallen into the apparatus, the apparatus has been exposed to rain or moisture, does not operate normally, or has been dropped.

D3-7-13-69\_En

## U.S. model only

### NOTE:

This equipment has been tested and found to comply with the limits for a Class B digital device, pursuant to Part 15 of the FCC Rules. These limits are designed to provide reasonable protection against harmful interference in a residential installation. This equipment generates, uses, and can radiate radio frequency energy and, if not installed and used in accordance with the instructions, may cause harmful interference to radio communications. However, there is no guarantee that interference will not occur in a particular installation. If this equipment does cause harmful interference to radio or television reception, which can be determined by turning the equipment off and on, the user is encouraged to try to correct the interference by one or more of the following measures:

- Reorient or relocate the receiving antenna.
- Increase the separation between the equipment and receiver.
- Connect the equipment into an outlet on a circuit different from that to which the receiver is connected.
- Consult the dealer or an experienced radio/TV technician for help.

D8-10-1-2\_A1\_En

### CAUTION

This product satisfies FCC regulations when shielded cables and connectors are used to connect the unit to other equipment. To prevent electromagnetic interference with electric appliances such as radios and televisions, use shielded cables and connectors for connections.

D8-10-3a\_A1\_En

### Information to User

Alterations or modifications carried out without appropriate authorization may invalidate the user's right to operate the equipment.

D8-10-2\_A1\_En

### IMPORTANT NOTICE

THE MODEL NUMBER AND SERIAL NUMBER OF THIS EQUIPMENT ARE ON THE REAR OR BOTTOM. RECORD THESE NUMBERS IN THE SPACE BELOW FOR FUTURE REFERENCE.

MODEL NO. TAD-D1000TX  
SERIAL NO. \_\_\_\_\_

D36-AP9-2\_A1\_En

**CAUTION:** USE OF CONTROLS OR ADJUSTMENTS OR PERFORMANCE OF PROCEDURES OTHER THAN THOSE SPECIFIED HEREIN MAY RESULT IN HAZARDOUS RADIATION EXPOSURE.

**CAUTION:** THE USE OF OPTICAL INSTRUMENTS WITH THIS PRODUCT WILL INCREASE EYE HAZARD.

D58-5-1-2a\_A1\_En

## U.S., Canada model only

### The Safety of Your Ears is in Your Hands

Get the most out of your equipment by playing it at a safe level – a level that lets the sound come through clearly without annoying blaring or distortion and, most importantly, without affecting your sensitive hearing. Sound can be deceiving. Over time, your hearing “comfort level” adapts to higher volumes of sound, so what sounds “normal” can actually be loud and harmful to your hearing. Guard against this by setting your equipment at a safe level BEFORE your hearing adapts.

#### ESTABLISH A SAFE LEVEL:

- Set your volume control at a low setting.
- Slowly increase the sound until you can hear it comfortably and clearly, without distortion.
- Once you have established a comfortable sound level, set the dial and leave it there.

### BE SURE TO OBSERVE THE FOLLOWING GUIDELINES:

- Do not turn up the volume so high that you can't hear what's around you.
- Use caution or temporarily discontinue use in potentially hazardous situations.
- Do not use headphones while operating a motorized vehicle; the use of headphones may create a traffic hazard and is illegal in many areas.

S001a\_A1\_En

## European model only

### Information for users on collection and disposal of old equipment and used batteries

(Symbol for  
equipment)



These symbols on the products, packaging, and/or accompanying documents mean that used electrical and electronic products and batteries should not be mixed with general household waste.

For proper treatment, recovery and recycling of old products and used batteries, please take them to applicable collection points in accordance with your national legislation.

By disposing of these products and batteries correctly, you will help to save valuable resources and prevent any potential negative effects on human health and the environment which could otherwise arise from inappropriate waste handling.

(Symbol examples  
for batteries)



For more information about collection and recycling of old products and batteries, please contact your local municipality, your waste disposal service or the point of sale where you purchased the items.

**These symbols are only valid in the European Union.**

**For countries outside the European Union:**

If you wish to discard these items, please contact your local authorities or dealer and ask for the correct method of disposal.



K058a\_A1\_En

# PRECAUTIONS IN USE

## Installation Location

For installation, select a stable location near the television or stereo system with which the unit will be used.

### To ensure long product life, avoid installing this unit in the following locations:



- Locations exposed to direct sunlight
- Humid or poorly ventilated areas
- Areas of extreme temperatures
- Areas with vibration
- Dusty or smoky areas
- Areas exposed to grease fumes, steam or heat (such as a kitchen)

### Do not place objects on top of the unit

Do not place objects on top of the unit.



### To prevent adverse affects of heat

Do not install the unit on top of amplifiers or other components that generate heat. When installing in a rack, try by all means to install the unit in a position below amplifiers or other components that generate heat.

### Turn off power when not in use

Depending on the signal condition of television broadcasts, if the television is turned on when the unit is already on, a noise may appear on the television screen. Audible noise may likewise occur when listening to the radio when unit is already turned on. This phenomenon does not indicate a malfunction of either the television, radio tuner, or the unit. In this event, turn off the power to the unit.

## Moving the unit

If you must move the unit, first remove any disc loaded and close the disc tray. Press the main unit's  power button (or the remote control unit's  **DISC PLAYER** button) so that the **[OFF]** indicator in the display goes out, then unplug the power cord. Never move the unit with a disc loaded, since damage may result.

### Caution for when the unit is installed in a rack with a glass door

Do not press the  **OPEN/CLOSE** button on the remote control to open the disc tray while the glass door is closed. The door will hamper the movement of the disc tray, and the unit could be damaged.

## Maintenance

To clean the unit, use a polishing cloth to gently wipe the unit's surface to remove dust. If the surface is extremely dirty, wipe with a soft cloth dipped in neutral cleanser diluted five to six times with water and wrung out well. Do not use volatile chemicals such as paint thinner or benzenes, as these may corrode the surface of the panels. Do not use sprays such as insecticides around the unit. If you plan on using a chemical cleaning cloth, read the precautionary statements of the chemical cleaning cloth before using.

## Regarding condensation

During the winter or cool seasons, condensation may form inside the player if it is brought into a warm room from outside or other cold location, or if the temperature of the room where the player is installed is raised too quickly. When condensation forms inside the player, it may not operate properly or at all. In this event, turn on the unit's power and allow it to stand for 1 to 2 hours so that the condensation evaporates as the player acclimatizes to the room's temperature, and the unit will become playable again. Condensation may also form in the summer if a room's air conditioner is directed directly at the unit. In this event, change the location of the player away from the airstream of the air conditioner.

Thank you for buying this TAD product. Please read through these operating instructions so you will know how to operate your model properly. After you have finished reading the instructions, put them away in a safe place for future reference.

<b>PRECAUTIONS IN USE .....</b>	<b>6</b>
Installation Location .....	6
Maintenance .....	6
Regarding condensation.....	6
<b>INTRODUCTION .....</b>	<b>8</b>
Inspiring the joy of listening .....	8
Features.....	8
<b>BEFORE YOU START .....</b>	<b>9</b>
Checking what's in the box.....	9
Inserting the battery .....	9
<b>USABLE DISCS.....</b>	<b>10</b>
Types of discs that can be played on this unit.....	10
Taking care of your player and discs .....	11
<b>NAMES OF PARTS AND THEIR FUNCTIONS .....</b>	<b>12</b>
Main unit front panel.....	12
Main unit rear panel.....	13
Remote Control Unit .....	14
<b>INSTALLATION AND CONNECTIONS .....</b>	<b>15</b>
Installation.....	15
Connecting up .....	15
<b>PLAYING.....</b>	<b>17</b>
To play a disc.....	17
Using the unit as a D/A converter.....	17
<b>SPECIAL SETTINGS.....</b>	<b>18</b>
Adjust the sound volume .....	18
To fix the line output levels at their maximum .....	18
USB connections (default settings).....	18
U1 (AudioClass 1.0) .....	18
U2 (AudioClass 2.0) .....	18
Suppressing the output level of SACD and USB format DSD signals .....	19
ECO (power saving) mode .....	19
ALL RESET.....	19
<b>TROUBLESHOOTING.....</b>	<b>20</b>
<b>SPECIFICATIONS .....</b>	<b>22</b>

# INTRODUCTION

## Inspiring the joy of listening

Technical Audio Devices Laboratories, Inc. (TADL) grew from the spirit to discover technologies to perfectly recreate the pure sound of live performances with uncompromising craftsmanship. We have inherited our philosophy from Bart Locanthi—recognized across the globe as the ultimate sound technologist—who believed that genuine technology is true to the basics and that genuine technology places greater importance on sound quality than on technology for its own sake.

At TADL, we are honing our technology to create equipment that reproduces musical sounds that evoke both the energy and impact of live music.

## Features

### Adopting the newly developed 3rd generation USB engine

The operating delay of the FPGA internal circuit was significantly reduced, the low-level distortion characteristic was improved and moreover the PCM signal responds to the sampling frequency up to 384 kHz and the bit count up to 32 bits. The DSD signal DoP system transmission responds to the maximum sampling frequency of 11.2 MHz.

### Equipped with the line output volume as the digital media center

As the line output volume is mounted, a simple system can be configured only by connecting a power amplifier. With a variety of media supported, it is recommended to use this device as a digital media center dedicated to pursuing the pleasure of enjoying the finest sound quality.

### Ultra-high C/N\* ratio Master Clock featuring UPCG\*\*

Reduction of the total amount of master clock jitter has been previously suggested as a means of attaining even higher levels of sound quality, TAD Labs has taken this a step further, focusing on reduction of jitter in the low-frequency sideband ranges relative to the center frequencies, and to that end, a new Ultra-high-Precision Crystal Generator (UPCG) has been developed. Based on technologies developed for high-speed digital base-station relay facilities, the master clock with its dedicated oscillators and high-purity conductivity deliver the ultimate performance demanded by a CD player, allowing it to reproduce to perfection the signals engraved on the disc.

\*C/N: Carrier-to-Noise ratio

\*\*UPCG: Ultra-high-Precision Crystal Generator

### Twin Differential D/A Converters

Twin Burr-Brown digital-audio converters are connected in parallel for improved audio performance in all metrics, including S/N ratio, linearity, dynamic range, and distortion. These features allow even delicate audio signals to be played back faithfully, creating a greater degree of breadth in musical reproduction.

### Power unit

This unit has the analog unit and digital unit, each of which is equipped with a specialized large-scale toroidal transformer characterized by high response performance, combining strong dynamism and low noise.

Also, this unit incorporates the power circuit with lower impedance.

By reducing the power impedance, the power can be supplied more smoothly. Stronger dynamism and flexibility were achieved.

### High-Rigidity Construction with Low Center of Gravity

Placement of the massive heavy base has been designed to lower the center of gravity, thus further reducing vibrations. These design elements have made it possible to reproduce music signals with great stability while avoiding the vibration caused by speaker pressure and other sources.

### DAC Mode

With its high-precision D/A converters and high-purity master clock oscillators, the unit demonstrates equally high performance as a D/A converter unit. The sampling rate converter and ultra-high-purity master clock execute reclocking with highly precise D/A conversion.

### ISO mount technology

This unit has adopted an insulator with the spike structure inherited from the reference series.

Thus, another level of vibration control was implemented.

Experience the fusion of a high-dimensional sound image and acoustic field with unparalleled resolution.



## Checking what's in the box

Please check that you have received the following supplied accessories in the accessory box.

- Remote control unit x 1

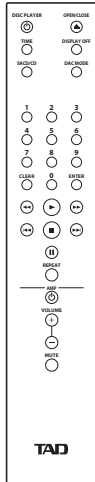

- Operating Instructions (this document)

- Sheet x 3 (This sheet is for preventing scratches on floors, etc. by the insulator. Please use it if necessary.)

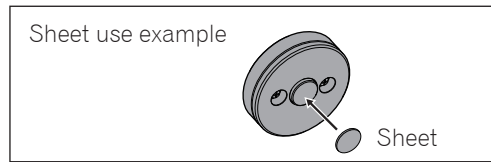

- Power cord (U.S., Canada model)

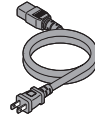

- Power cord (Europe, Asia model)  
2 pins plug type (For use in Europe except in the UK)



- Power cord (For use in the UK, Singapore, Malaysia, Hong Kong)

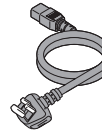

## Inserting the battery

Use type AAA (SUM-4) Manganese (R03) or Alkaline (LR03) dry cell batteries.

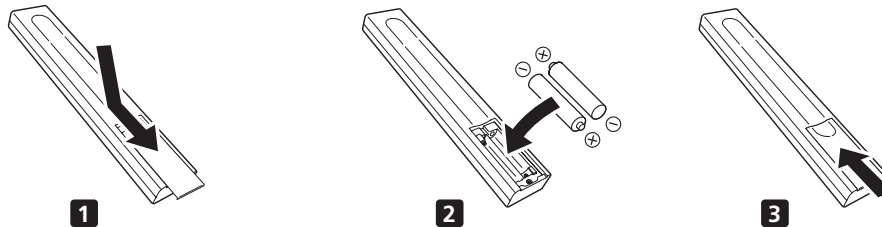

Replace the batteries when you notice a reduction in the operating range of the remote control unit.

### ! WARNING

- Do not use or store batteries in direct sunlight or other excessively hot place, such as inside a car or near a heater. This can cause batteries to leak, overheat, explode or catch fire. It can also reduce the life or performance of batteries.
- Do not place batteries in locations accessible to infants or small children. If accidentally swallowed, consult medical attention immediately.

### ! CAUTION

Incorrect use of batteries may result in such hazards as leakage and bursting. Observe the following precautions:

- Never use new and old batteries together.
- When loading batteries into the battery case, do not bend the battery case's minus (-) terminal with the end of the battery, since it could cause a short circuit, leakage of battery fluid, and/or unnatural heating.
- Insert the plus and minus sides of the batteries properly according to the marks in the battery case.
- Use type AAA (SUM-4) Manganese (R03) or Alkaline (LR03) dry cell batteries.
- When not using the remote control for a long period of time (1 month or more), remove the batteries from the remote control, to prevent damage from inadvertent leakage. If battery leakage occurs, wipe up any battery exudate from inside the case and replace with new fresh batteries.
- When disposing of used batteries, please comply with governmental regulations or environmental public institution's rules that apply in your country or area.

# USABLE DISCS

## Types of discs that can be played on this unit

Playable discs will feature one of the following marks either on the disc label, package, or jacket.

SACD



CD



CD-R



CD-RW



"Super Audio CD" is a registered trademark.

### About SACD play

SACD can be played in 2 channel sound only.

### Copy control CDs

This player is designed to comply with music CD standards. No warranty is made for proper operation or performance when playing discs not in compliance with music CD standards.

### About DualDisc playback

A DualDisc is a new two-sided disc, one side of which contains DVD content video, audio, etc. while the other side contains non-DVD content such as digital audio material.

The non-DVD, audio side of the disc is not compliant with the CD Audio specification and therefore may not play. For more detailed information on the DualDisc specification, please refer to the disc manufacturer or disc retailer.

### Playing CD-R/CD-RW discs

The unit can play CD-R/CD-RW discs formatted in music CD format and containing musical data. Depending on the disc, however, some may not be playable, or may exhibit noise or distortion.

The unit is a dedicated disc player, and cannot record on CD-R/CD-RW discs.

CD-R/CD-RW discs that have not been finalized cannot be played on this player.

\* For details, consult the operating instructions for your disc recorder.

### CAUTION

- Some CD-R/CD-RW discs recorded on a disc recorder or personal computer may not be playable on this player. Reasons may include disc characteristics, scratches, dirt, dirt on the player's lens, condensation, etc.
- Discs recorded on a personal computer may not be playable due to vagaries in the recording settings or system environment. Be sure to record discs with the correct format (for details, consult the vendor of your disc recording application).
- Discs recorded with packet-write format cannot be played on this player.

### Discs that cannot be played on the unit:

BD, BD-ROM, DVD, CD-G, video CD, 8 cm CD, DSD disc

## Taking care of your player and discs

### General

- Hold discs by the edge or by the center hole and edge.
- When you're not using a disc, return it to its case and store upright. Avoid leaving discs in excessively cold, humid, or hot environments (including under direct sunlight).
- Don't glue paper or put stickers on to discs. Do not use a pencil, ball-point pen or other sharp-tipped writing instrument to write on the disc.
- Don't use self-adhesive disc labels on discs as these can cause the disc to warp slightly during playback causing distortion in the sound.



### Damaged and shaped discs

- Do not use cracked, chipped, warped, or otherwise damaged discs as they may damage the player.
- This player is designed to be used only with conventional, fully circular discs. Do not use shaped discs. TAD disclaims all liability arising in connection with the use of shaped discs.

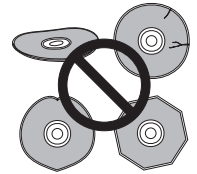

### Cleaning discs

- Fingerprints and dust on discs can affect playback performance. Clean using a soft, dry cloth, wiping the disc lightly from the center to the outside edge as shown below.
- If necessary, use a cloth soaked in alcohol, or a commercially available CD/DVD cleaning kit to clean a disc more thoroughly. Never use benzine, thinner or other cleaning agents, including products designed for cleaning vinyl records.

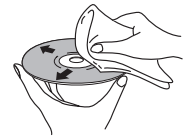

### Cleaning the pickup lens

- The player's lens should not become dirty in normal use, but if for some reason it should malfunction due to dust or dirt, consult your dealer. We do not recommend using commercially available lens cleaners for CD players.

# NAMES OF PARTS AND THEIR FUNCTIONS

## Main unit front panel

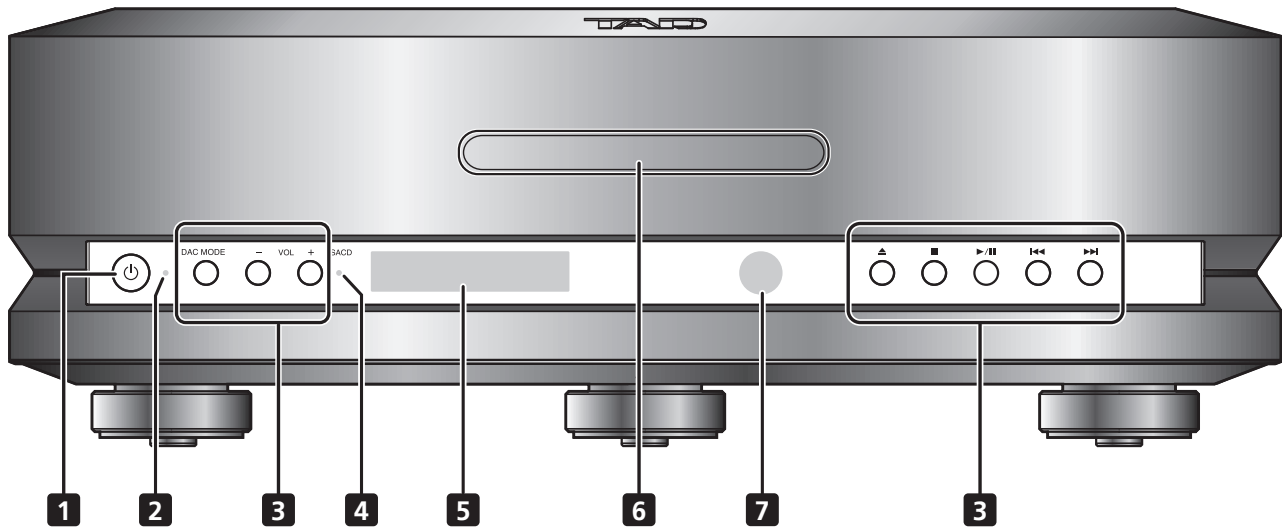

### 1 Power button

Use to set power to ON/standby mode.

### 2 Power indicator

Lights to indicate the unit's power status.

Lighted yellow: ON (unit can be operated).

Off: Standby (indicates power cord is connected and unit is in standby mode).

### 3 Operating buttons

Use to operate the player.

#### DAC MODE

Press to switch to digital/analog converter input. This operation can be performed when disc play is stopped.

#### VOL (-/+ ) button

The line output sound volume of this device is adjusted.

### Note

- To fix the maximum output at the max. value for use, hold the **VOL (+)** button pressed with the output maintained at **78 (max. value)**.



Press to open and close the disc tray.



Press to stop playback.



Press to play or pause disc. When pressed during playback, enters pause mode.



Press to return to beginning of currently playing track.



Press to advance to beginning of next track.

### 4 SACD indicator

This indicator lights when an SACD disc has been inserted, or when the SACD layer of an SACD/CD hybrid disc has been selected.

### 5 Display

The display provides graphic information about the unit's many operations and functions.

### 6 Disc tray

Load discs here.

### 7 Remote control sensor

Point remote control unit at this sensor to operate. Effective distance is within about 7 meters (23 ft.).

### Note

- Repeat mode is canceled if the disc play is stopped.

## CAUTION

- When using the volume function and connecting directly to a power amplifier (without using a pre-amplifier), be sure to make the connection only after setting the volume to **"0" (zero)**. If the connection is made with the volume set to a large value, an excessive sound volume is generated to damage the speaker or your hearing ability.
- All the displays are turned off by controlling the switches on the main unit or remote controller (if attached). But, the power supply is not stopped. To completely block the device from the power supply, it is necessary to disconnect the power plug (breaker) from the power outlet. Place this device near the power outlet by allowing the power plug (breaker) to be easily accessible.
- When going on vacation, or otherwise leaving the unit unused for an extended period of time, the power plug should be disconnected from its power outlet.

## Main unit rear panel

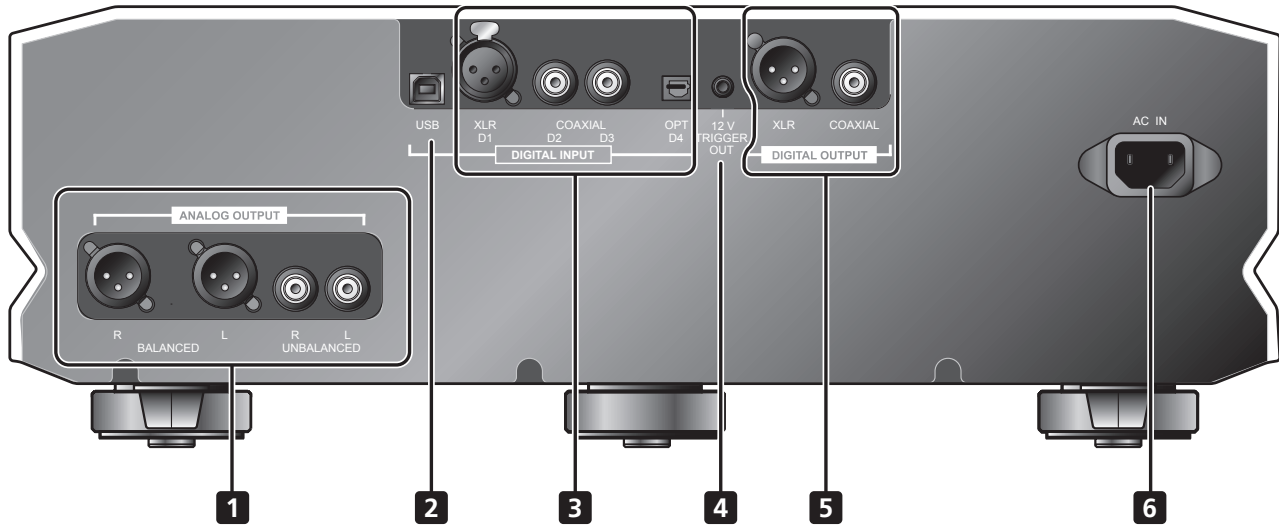

### 1 ANALOG OUTPUT connectors

Connect to Pre-Amplifier.

- BALANCED XLR type
- UNBALANCED RCA type

### 2 USB port

Use to connect a USB cable to computer.

### 3 DIGITAL INPUT connectors

Connect to a component equipped with a digital output connector.

- XLR (balanced) type (D1)
- COAXIAL type (D2, D3)
- OPT (optical) type (D4)

### 4 12 V TRIGGER OUT connector

If this device is connected with an external device with a 12V trigger input terminal, the external device can be switched over between "Power ON" and "Standby" by switching over this device between "Power ON" and "Standby."

**Connector:** Ø 3.5 mm monaural mini-jack

#### Operating conditions:

When this device is turned ON, "H" is output. When this device is in the standby mode, "L" is output.

### 5 DIGITAL OUTPUT connectors

Connect to a component equipped with a digital input connector.

- XLR (balanced) type
- COAXIAL type

#### Note

- Digital output is disabled when playing SACD.
- When playing a CD, the signals are output at 44.1 kHz/16 bits.

### 6 AC IN connector

Connect the supplied power cord here.

# Remote control unit

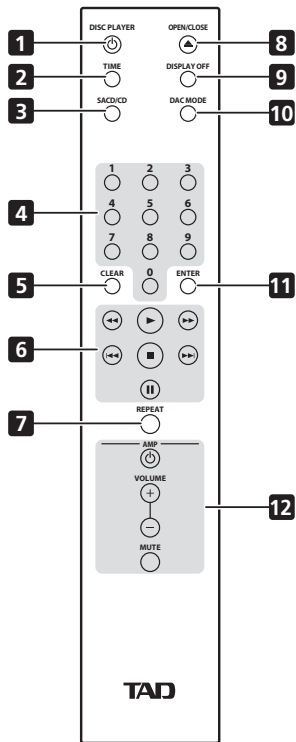

- 1** **DISC PLAYER button**  
Use to set power to ON/standby mode.
- 2** **TIME button**  
Press to display the disc's elapsed and remaining playing time. Each time the button is pressed, the display alternates as follows: **[track remaining time] / [disc remaining time] / [elapsed time]**.
- 3** **SACD/CD button**  
Press to switch between play areas of hybrid discs. If this button is pressed when disc play is stopped, switching can be performed between the disc's **CD area** and **SACD area**.
- 4** **Number buttons**  
Use to designate specific tracks for playback. Press the desired number button to select, followed by the **ENTER** button to confirm the selection.
- 5** **CLEAR button**  
Press to cancel a currently input item. For example, this is useful when an improper track number has been input.

- 6** **Play operation buttons**
  - ▶ – Play disc.
  - – Stop disc play.
  - ⏸ – Press to temporarily pause disc playback. Press the button again to resume playback.
  - ◀◀ – Press during playback to perform quick reverse.
  - ◀◀ – Press during playback to return to the beginning of the currently playing track.
  - ▶▶ – Press during playback to perform fast forward.
  - ▶▶ – Press to advance to beginning of next track.

- 7** **REPEAT button**  
Each time the button is pressed the repeat play mode alternates in the following order:

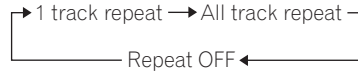

A track is repeated.

### Note

- Repeat mode is canceled if the disc play is stopped.

- 8** **OPEN/CLOSE button**  
Press to open and close the disc tray.
- 9** **DISPLAY OFF button**  
Press to turn off display.
- 10** **DAC MODE button**  
Press to switch DAC mode.  
Each time you press this button, the mode is switched over between **[U1(U2) Input]**, **[D1 Input (XLR)]**, **[D2 Input (Coaxial)]** and **[Disk play mode]**.  
This operation can be performed when disc play is stopped.
- 11** **ENTER button**  
Press to confirm settings and selections.
- 12** **Amplifier operation buttons**  
These buttons can be used to operate a TAD amplifier.
  - ⏻ **AMP** – Amplifier power ON/standby
  - VOLUME (+/-)** – Use to adjust sound volume.
  - MUTE** – Press to temporarily mute the sound.
  - VOLUME (+/-)** and **MUTE** are available also for adjusting the line output sound volume of this device. This button is disabled if the output is fixed at the max. value with the main unit.
 To enable the remote controller, hold the VOL (–) button on the main unit pressed until the volume function is activated.

## Remote control operating range

When using the remote control unit to operate the unit, point the remote control at the main unit's remote sensor within the ranges shown in the accompanying illustration.

- The remote control may not operate properly if obstructions exist between the remote control unit and the remote sensor, or if the angle between the remote control and the remote sensor is poor.
- Malfunctions may occur if the unit is used nearby other appliances that emit infrared light, or if remote control units for other devices utilizing infrared light are used nearby. Alternately, using this remote control unit near other appliances that also utilize infrared light may cause those appliances to malfunction.
- Replace the batteries when you notice a reduction in the operating range of the remote control unit.
- The remote control may not operate correctly if strong sunlight or light from fluorescent lamps is allowed to strike the remote sensor directly. In such cases, change the installation location, or remove the fluorescent lamps to a more distant location.

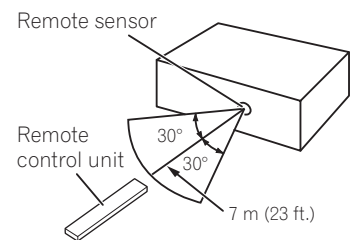

## Installation

### ⚠ WARNING

- Install the unit in a flat, level and stable location that provides fully sufficient strength to support the unit's weight, since damage or personal injury may occur if the unit falls from its installation. When installing on a bookshelf or similar structure, be sure to confirm first that the shelf structure has sufficient strength.
- Never set other items on top of the unit, or cover the unit with cloths or sheets, since heat dispersion may be impaired, leading to unnatural heat buildup and potential damage.

### ⚠ CAUTION

- When installing the unit, allow a minimum 10 cm clearance from adjacent walls or barriers. In order to facilitate heat dispersion, the unit should be installed at some distance from other electric components. When installing the unit on a rack, a minimum of 10 cm clearance should be provided above, behind, and to the sides of the unit. Leaving insufficient ventilation space around the unit may lead to excessive heat buildup and the potential for fire.
- Never install the unit on a rug, cushion or other soft surface, or in a narrow location that may interfere with natural air flow around the unit.
- The inside of this device comprises a round-type spike structure. To allow the insulator function to be fully fulfilled, the protrusion at the lower center of the insulator, which is not fixed, slightly moves. Note that this unfixed protrusion is not damaged or broken but normal.

## Connecting up

### ⚠ CAUTION

- Do not turn on the power switch to the unit or the other components until all connections have been completed.
- When connecting components or changing connections, always set the power switch to OFF and disconnect the power cord from its AC outlet. When making connections, connect the power cord last.

1. **Connect other components.**
2. **Connect the supplied power cord to the unit's AC IN connector.**
3. **Connect the power cord to a standard electrical outlet.**

### When connecting a device equipped with the pre-amplification feature

1. Turn on power to both the unit and computer.
2. Switch the unit's input to U1.
3. Using a USB cable, connect the computer and unit; when this is done the proper driver will be automatically installed (page 18).

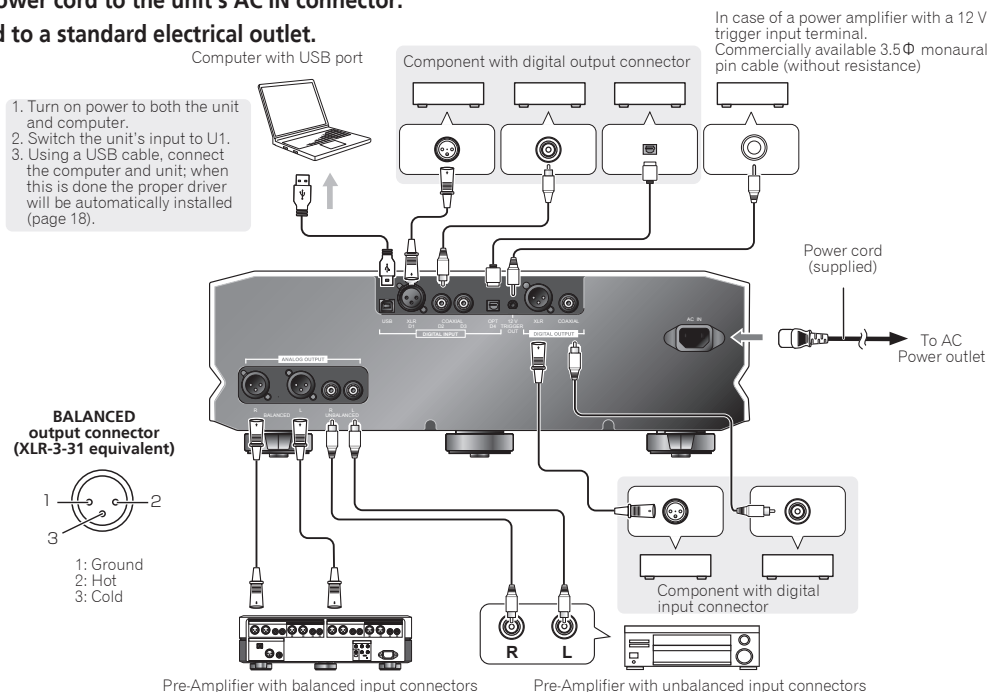

### 📌 Note

#### About the balance/unbalance line output level

- The initial value for the line output is set at 30. For details, refer to *To fix the line output levels at their maximum* on page 18.

## When connecting with a power amplifier

1. Turn on power to both the unit and computer.
2. Switch the unit's input to U1.
3. Using a USB cable, connect the computer and unit; when this is done the proper driver will be automatically installed (page 18).

### BALANCED output connector (XLR-3-31 equivalent)

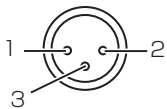

- 1: Ground
- 2: Hot
- 3: Cold

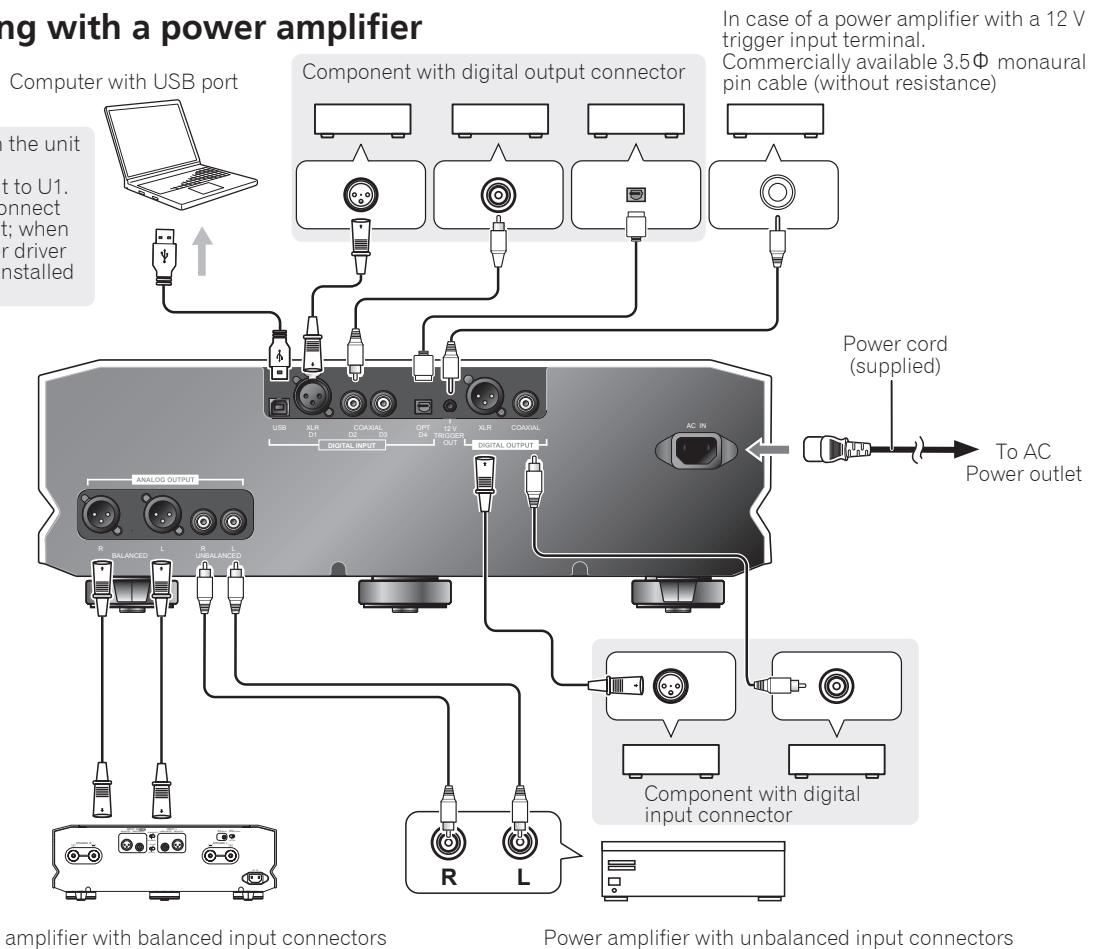

### Line output volume

As the line output volume is mounted, a simple system can be configured only by connecting a power amplifier.

### About the balance/unbalance line output level

- The initial value for the line output is set at 30. For details, refer to *Adjust the sound volume* on page 18.

## ! WARNING

- When using the volume function and connecting directly to a power amplifier (without using a pre-amplifier), be sure to make the connection only after setting the volume to **"0" (zero)**. If the connection is made with the volume set to a large value, an excessive sound volume is generated to damage the speaker or your hearing ability.



## To play a disc

To play a disc on the unit, operate the unit as instructed below:

- **Turn on the power by pressing the main unit's front-panel  power button (or the  DISC PLAYER button on the remote control unit).**

Confirm that the main unit's front-panel power indicator lights.





1. **Press the  button.**

When the disc tray opens, load a disc on the tray.

With the disc in place, press the  button again to close the disc tray.

2. **Press the main unit's front-panel /|| button (or the  button on the remote control unit).**

Disc playback will begin.

- To pause playback, press the main unit's front-panel /|| button (or the || button on the remote control unit) during playback.
- To stop play, press the  button during playback.
- To turn off the main unit (set to standby mode), press the main unit's front-panel  power button (or the  DISC PLAYER button on the remote control unit).

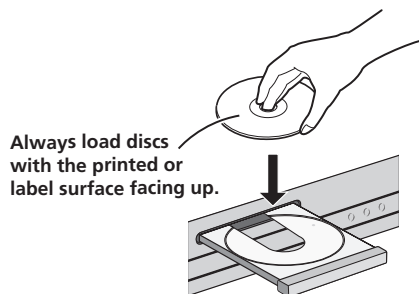

## Using the unit as a D/A converter

- **With disc playback stopped, press the DAC MODE button on the main unit's front-panel (or remote control unit).**

Each time the button is pressed, the input mode will be switched as follows:



- The sampling rate is displayed whenever an input signal is received. When no input signal is detected, the display will show [ - - - ].
- The sampling rate display is in units of kHz; fractional decimal points are omitted.
- In case of DSD signals, [d5d] is indicated for 2.8 MHz modulation, [d5d2] is indicated for 5.6 MHz modulation and [d5d4] is indicated for 11.2 MHz modulation.
- With D1, D2 or D3 inputs, supported sampling rates include 44.1 kHz, 48 kHz, 88.2 kHz, 96 kHz, 176.4 kHz, and 192 kHz. With D4 inputs, supported sampling rates include 44.1 kHz, 48 kHz, 88.2 kHz, and 96 kHz.

# SPECIAL SETTINGS

## Adjust the sound volume

### Adjust the balanced/unbalanced line output level

Used when connecting with a power amplifier.

The initial value for the line output is set at **30**.

- **Make adjustment by using the VOL (-/+) button on the main unit and the VOLUME (+/-) button at the center of the remote controller.**

During operations, the time display or sampling frequency display is switched to the line output sound volume display.

#### **Note**

- When using the volume function and connecting directly to a power amplifier (without using a pre-amplifier), be sure to make the connection only after setting the volume to **"0" (zero)**. If the connection is made with the volume set to a large value, an excessive sound volume is generated to damage the speaker or your hearing ability.

## To fix the line output levels at their maximum

Used when connecting a device, recorder, etc. equipped with the pre-amplification feature.

1. **Press the main unit's VOL (+) button until the display indicates the maximum value of 78.**
2. **With the value set to its maximum, press and hold the VOL (+) button.**

The line output level will be fixed at the maximum value, and the main unit's **VOL (-/+)** buttons and the remote control's center **VOLUME (+/-)** buttons will be disabled.

At this time, the line output sound volume display is switched to the time display or sampling frequency display.

Hold the **VOL (-)** button pressed to activate again the volume function from the status fixed at the max. value.

The line output level is set at 30 (initial value) and the volume function is activated.

## USB connections (default settings)

By connecting this device and your computer with a USB cable, this device can play the music by using the software which is playable on your computer. The default USB input is the U1 (USB AudioClass 1.0) mode. Set the U2 (USB AudioClass 2.0) mode if you enjoy the transmission of the sample rate greater than 176.4 kHz or the DSD signal.

1. **Press the DAC MODE button on the main unit or remote control unit, then select U1 input.**
2. **Turn on power to the computer.**
3. **Use a USB cable to connect the unit to the computer; the proper driver will automatically be installed.**

### U1 (AudioClass 1.0)

- Supported sampling rates include 44.1 kHz, 48 kHz, 88.2 kHz, and 96 kHz.
- Supports USB 2.0 High-speed.

#### **Note**

- Functionality has been confirmed with Windows 8 (64 bit), Windows 7, Windows Vista (32 bit), Mac OS 10.8, Mac OS 10.7, Mac OS 10.6. Functionality has not been confirmed for other operating systems and versions.
- To play music with high sampling rates (96 kHz/24 bit, 88.2 kHz/24 bit, etc.), it may be necessary to adjust software settings on your computer. For details, consult the specifications for the playback software used on your computer.



### U2 (AudioClass 2.0)

- In addition to the USB default mode, the U2 (AudioClass 2.0 DoP) mode, supporting DoP format with 176.4 kHz, 192 kHz, 352.8 kHz, 384 kHz, and DSD signal transmission may be used.
- PCM data is transmitted up to 384 kHz sampling, and DSD data up to 11.2 MHz sampling (as of August, 2021).
- To transfer to the settings for Audio Class 2.0, follow the subsequent notes.

#### **Note**

- Functionality has been confirmed with Windows10 (32bit/64bit), Mac OS 11, Mac OS 10.15, Mac OS 10.8, Mac OS 10.7, Mac OS 10.6.
- When using a Mac computer, set the unit's input to U2, then use a USB cable to connect the unit to a computer; the proper driver will then be automatically installed.
  1. **When using a Windows terminal device, consult the TAD website (<http://tad-labs.com>) and download the proper driver.**

**Consult the TAD website for driver installation instructions.**

- Manual driver installation is unnecessary for Mac users. The driver will be installed automatically when the unit is connected to a computer via USB cable.
  - To make use of internet connections, users must conclude a contract with an internet service provider and pay whatever fees are required.
2. **With the unit in standby mode, press the  power button while holding the main unit's DAC MODE button depressed.**  
The USB input display will change from [ U1 ] to [ U2 ].
  3. **Turn on power to the computer.**
  4. **Connect this device and your computer with a USB cable.**
  5. **To cancel the current mode, switch the unit to standby mode, then press the  power button while holding the main unit's DAC MODE button depressed.**  
The USB input display will change from [ U2 ] to [ U1 ]. The current mode can also be canceled by using ALL RESET.

** CAUTION**

- If a Windows terminal device is used without the unit driver installed, or if a Mac OS version (10.5, etc.) is used without support for the U2 mode, do not set the unit for U2 mode and connect the unit to the computer, since the computer may lock up.
- When this unit is used in CD/SACD mode, if the unit is connected to a computer via USB cable, the USB connection will be interrupted. Settings on the computer may be changed automatically, so when not actually using a USB input, the USB cable should be disconnected from the unit.

** Note****Digital output with USB input**

- When the input is a DSD signal, the signal will be converted to PCM 88.2 kHz and output.
- When the input signal has a sampling rate of 384 kHz or 354.8 kHz, the signal will be output after being converted to 192 kHz and 176.4 kHz respectively.
- Signals with other sampling rates will be output at the same rates as input.

**Suppressing the output level of SACD and USB format DSD signals**

When playing DSD signals (from SACD and USB inputs) if the audible output is excessively loud and distorted, the output level can be suppressed to improve listening quality. Initial value for the DSD modulation rate is factory preset to **50 %** (high output level).

- **While holding the main unit's front-panel  button depressed, press the VOL+ button.**  
Each time the button is pressed, the DSD modulation rate alternates between **50 %** (high output level) and **100 %** (low output level).

** Note**





- This setting can be made when the SACD indicator is lighted and USB input has been selected.

**ECO (power saving) mode**

In this mode, if no playback occurs or no input signal is detected for 30 minutes, the unit will automatically enter the standby mode.

U.S. model : **ECO OFF** (factory default setting)

European model: **ECO ON** (factory default setting)

1. **With the unit in standby mode, hold the main unit's  button depressed and then press the  power button. When this is done, the ECO ON mode will be enabled.**  
The display will then show the [ ECO ON ] message.
2. **With the unit in standby mode, hold the main unit's  button depressed and then press the  power button. When this is done, the ECO OFF mode will be disabled.**  
The display will then show the [ ECO OFF ] message.

**ALL RESET**

The line output is set at 30.

The default USB mode is U1 (AudioClass 1.0).

European model only: this setting sets the ECO (power saving) mode to **ECO OFF**.

- **With the unit in standby mode, press the  power button while holding the  button depressed.**

# TROUBLESHOOTING

Incorrect operations are often mistaken for trouble and malfunctions. If you think that there is something wrong with this component, check the points below. Sometimes the trouble may lie in another component. Investigate the other components and electrical appliances being used. For information regarding computer settings, consult the TAD website (<http://tad-labs.com>). If the trouble cannot be rectified even after exercising the checks listed below, ask your dealer.

Symptom	Possible cause	Remedy
No sound	Confirm that the audio cable plugs are connected securely.	Connect audio cables securely.
	Are the connected audio cables broken or cut? Or is there soiling on the connectors?	Check the plugs and jacks on the audio cables and the unit's audio output connectors, as well as on the audio input connectors of the amplifier to which it is connected. Clean the connectors if necessary.
	Is the disc dirty?	Clean the disc.
	Is the play operation set to pause?	Set to play.
	Is the sound volume of the connected amplifier set too low?	When connecting to an amplifier, check the input settings and speaker settings.
	The line output volume level of this device is low.	Adjust the sound volume.
	This device is muted (The bar "—" is blinking).	Press the MUTE button of the remote controller to cancel the mute status.
No sound is produced even when input is correctly set.	Input connector is not connected correctly.	Check the connection.
	Amplifier's mute function is ON.	Press the amplifier's mute button to disengage it.
	Sound is too low.	Adjust the volume.
Noise is audible even when no input is selected.	Noise is present in the power source itself.	Check your computer's power wiring; are too many plugs connected to the same power outlet?
Sound is distorted.	Is the unit connected to the amplifier's PHONO connector?	Do not connect the unit to an amplifier's PHONO connector.
	In the case of a SACD disc, the recording level is set higher than proper ratings.	Lower the SACD output level (page 19).
Volume level is different when playing SACD compared to CDs.	A difference may occur due to different recording formats for the two kinds of discs.	This is not a malfunction of this unit.
No sound is produced for digital input.	Digital connection is not correct.	Check the digital connection.
	On a CD player equipped with digital output level adjustment, the output level is set too low.	Adjust the player's digital output level to an appropriate level.
	The file format is not supported by the computer's digital playback software.	If the output device is set to a non-PCM audio signal format (Dolby Digital, DTS, etc.), set it to PCM.
Digital recording can't be performed from digital outputs.		Can't record.

Symptom	Possible cause	Remedy
No sound is produced for USB input.	<ul style="list-style-type: none"> <li>● The computer is set to a different input component.</li> <li>● The computer's mute function is ON.</li> </ul>	Check the computer's sound settings.
	<ul style="list-style-type: none"> <li>● Connections are wrong.</li> <li>● The unit is not detected by the computer.</li> </ul>	<ul style="list-style-type: none"> <li>● After the unit is connected to the computer, if the unit's input is switched to USB, the computer's sound setting may switch to a different input component. In this case, reselect TAD-USB1 ver2 or TAD-USB2 ver2 as the input.</li> <li>● Check the connections again.</li> </ul>
	The file format, OS, or playback software is not supported.	Confirm that the OS, software, and file sampling rate are supported (page 18).
The USB input's sampling rate is always the same.	Depending on the computer's setting, the sampling rate may remain the same even when playback files have different sampling rates.	Check the computer settings.
Computer sounds (other than music sounds) are audible from the USB input.	Depending on computer settings, the computer's boot-up beeps or error sounds may be audible from the unit.	Check the computer settings.
When input is set to something other than USB, the unit can't play music files on the computer's playback software.	When not set to USB input, the computer doesn't recognize the unit.	Switch to USB input, and reset the computer's sound setting to TAD-USB1 ver2 or TAD-USB2 ver2.
The power turns off by itself.	If the ECO (power-saving) mode is turned ON, the unit will automatically enter standby mode if no operation is performed on the unit for 30 minutes.	Set the ECO (power-saving) mode to OFF (page 19).
Display is not visible.	The display viewing angle is within 45° to right/left from the front of the unit.	View the display from immediately in front of the unit.
	The unit is set to display off.	Press the <b>DISP OFF</b> button on the main unit (or the <b>DISPLAY OFF</b> button on remote control) to cancel the display off function.
The remote control doesn't work.	<ul style="list-style-type: none"> <li>● The remote control's batteries are expended.</li> <li>● The remote control is being used too far away from the main unit.</li> <li>● Angle is bad.</li> <li>● Line of sight to the main unit is blocked.</li> <li>● Strong light from a fluorescent lamp or other light source is directly striking the signal receiver.</li> </ul>	<ul style="list-style-type: none"> <li>● Replace the batteries with new ones.</li> <li>● Use the remote control from within a distance of 7 meters (23 ft.), and within an 30° arc to right/left of the unit's front panel.</li> <li>● Remove obstacles between the main unit and remote control, or change to a different location when operating the remote control.</li> <li>● Readjust the position of lamps or other light sources so that strong light does not strike the signal receiver.</li> </ul>

Static electricity or other external influences may cause malfunctioning of this unit. In this case, unplug the power cord and then plug back in. This will usually reset the unit for proper operation. If this does not correct the problem, please consult your dealer.

This unit is designed as a consumer audio product (audio/video component). It is not designed for long continuous use as a commercial BGM source, nor for use in automobiles, ships, or outdoors.

# SPECIFICATIONS

## ■ Body

Model type..... Disc player

Input connectors:

Digital .....XLR x 1; Coaxial x 2; Optical x 1; USB (Standard B type) x 1  
Supported sampling frequency (XLR/Coaxial) .....44.1 kHz, 48 kHz, 88.2 kHz, 96 kHz, 176.4 kHz, 192 kHz  
Supported sampling frequency (Optical) ..... 44.1 kHz, 48 kHz, 88.2 kHz, 96 kHz  
Supported sampling frequency (USB)..... 44.1 kHz<sup>\*1</sup>, 48 kHz<sup>\*1</sup>, 88.2 kHz<sup>\*1</sup>, 96 kHz<sup>\*1</sup>  
176.4 kHz<sup>\*1</sup>, 192 kHz<sup>\*1</sup>, 352.8 kHz<sup>\*2</sup>, 384 kHz<sup>\*2</sup>  
DSD64<sup>\*2</sup>, DSD128<sup>\*2</sup>, DSD256<sup>\*2</sup>

\*1 Windows 8, Windows 7, Windows Vista, Mac OS 10.6 or later

\*2 Windows 10, Mac OS 10.6 or later

USB operating environment:

USB port.....USB 2.0 High-speed

Output connectors:

Digital ..... XLR x 1; Coaxial x 1  
Analog .....Balanced x 1, Unbalanced x 1  
Rated output voltage ..... Balanced 4 V; Unbalanced 2 V (1 kHz 0 dB)  
S/N ratio ..... 115 dB  
Frequency response (Sampling rate 88.2 kHz or more) ..... 10 Hz to 40 kHz, -1 dB  
Frequency response (Sampling rate 44.1 kHz) ..... 10 Hz to 20 kHz, -1 dB

Power requirements:

U.S., Canada model..... AC 120 V, 60 Hz

Europe, Asia model .....AC 220 V to 240 V, 50 Hz/60 Hz

Power consumption ..... 43 W (Power consumption on Standby: 0.5 W or less)

External dimensions..... 440 mm (W) × 150 mm (H) × 406 mm (D) (maximum external dimensions)  
17 11/32 in. (W) × 5 29/32 in. (H) × 16 in. (D)

Weight ..... 18.5 kg (40.8 lb)

## ■ Accessories

Remote control unit..... 1

Sheet.....3

Power cord

Operating Instructions (This document)

## Note

- Specifications and the design are subject to possible modifications without notice, due to improvements.

- Microsoft, Windows and Windows Vista are either registered trademarks or trademarks of Microsoft Corporation in the United States and/or other countries.
- This document uses the following abbreviations:  
Microsoft Windows 10 operating system: Windows 10  
Microsoft Windows 8 operating system: Windows 8  
Microsoft Windows 7 operating system: Windows 7  
Microsoft Windows Vista operating system: Windows Vista
- Apple, Macintosh and Mac OS are trademarks of Apple Inc., registered in the U.S. and other countries.



## ATTENTION

POUR ÉVITER TOUT RISQUE D'ÉLECTROCUTION, NE PAS ENLEVER LE COUVERCLE (NI LE PANNEAU ARRIÈRE). AUCUNE PIÈCE RÉPARABLE PAR L'UTILISATEUR NE SE TROUVE À L'INTÉRIEUR. CONFIER TOUT ENTRETIEN À UN PERSONNEL QUALIFIÉ UNIQUEMENT.

D3-4-2-1-1\_B1\_Fr

## AVERTISSEMENT

Cet appareil n'est pas étanche. Pour éviter les risques d'incendie et de décharge électrique, ne placez près de lui un récipient rempli d'eau, tel qu'un vase ou un pot de fleurs, et ne l'exposez pas à des gouttes d'eau, des éclaboussures, de la pluie ou de l'humidité.

D3-4-2-1-3\_A1\_Fr

## AVERTISSEMENT

Pour éviter les risques d'incendie, ne placez aucune flamme nue (telle qu'une bougie allumée) sur l'appareil.

D3-4-2-1-7a\_A1\_Fr

## PRÉCAUTION DE VENTILATION

Lors de l'installation de l'appareil, veillez à laisser un espace suffisant autour de ses parois de manière à améliorer la dissipation de chaleur (au moins 10 cm sur le dessus, 10 cm à l'arrière et 10 cm de chaque côté).

## AVERTISSEMENT

Les fentes et ouvertures du coffret sont prévues pour la ventilation, pour assurer un fonctionnement stable de l'appareil et pour éviter sa surchauffe. Pour éviter les risques d'incendie, ne bouchez jamais les ouvertures et ne les recouvrez pas d'objets, tels que journaux, nappes ou rideaux, et n'utilisez pas l'appareil posé sur un tapis épais ou un lit.

D3-4-2-1-7b\*\_A1\_Fr

## Milieu de fonctionnement

Température et humidité du milieu de fonctionnement : De +5 °C à +35 °C ; Humidité relative inférieure à 85 % (orifices de ventilation non obstrués)

N'installez pas l'appareil dans un endroit mal ventilé ou un lieu soumis à une forte humidité ou en plein soleil (ou à une forte lumière artificielle).

D3-4-2-1-7c\*\_A1\_Fr

## ATTENTION

L'interrupteur d'alimentation  $\text{⏻}$  de cet appareil ne coupe pas complètement le courant provenant de la prise secteur. Comme la prise d'alimentation fait office de dispositif de déconnexion du secteur, il devra être débranché au niveau de la prise secteur pour que l'appareil soit complètement hors tension. Par conséquent, veillez à installer l'appareil de telle manière que sa prise d'alimentation puisse être facilement débranchée de la prise secteur en cas d'accident. Pour éviter tout risque d'incendie, la prise d'alimentation doit aussi être débranchée au niveau de la prise secteur si vous prévoyez une période prolongée de non utilisation (par exemple avant un départ en vacances).

D3-4-2-2-2a\*\_A1\_Fr

## ATTENTION

Cet appareil est un produit laser de Classe 1, classé selon l'article IEC 60825-1:2007 relatif à la Sécurité des produits laser.

APPAREIL À LASER DE CLASSE 1

D58-5-2-2a\_A2\_Fr

Ce produit est destiné à une utilisation domestique générale. Toute panne due à une utilisation autre qu'à des fins privées (comme une utilisation à des fins commerciales dans un restaurant, dans un autocar ou sur un bateau) et qui nécessite une réparation sera aux frais du client, même pendant la période de garantie.

K041\_A1\_Fr

## NOTE IMPORTANTE SUR LE CÂBLE D'ALIMENTATION

Tenir le câble d'alimentation par la fiche. Ne pas débrancher la prise en tirant sur le câble et ne pas toucher le câble avec les mains mouillées. Cela risque de provoquer un court-circuit ou un choc électrique. Ne pas poser l'appareil ou un meuble sur le câble. Ne pas pincer le câble. Ne pas faire de noeud avec le câble ou l'attacher à d'autres câbles. Les câbles d'alimentation doivent être posés de façon à ne pas être écrasés. Un câble abîmé peut provoquer un risque d'incendie ou un choc électrique. Vérifier le câble d'alimentation de temps en temps. Contacter le service après-vente PIONEER le plus proche ou le revendeur pour un remplacement.

S002\*\_A1\_Fr



## Modèle pour Etats-Unis et Canada seulement

### La protection de votre ouïe est entre vos mains

Pour assurer le rendement optimal de votre matériel et – plus important encore – la protection de votre ouïe, réglez le volume à un niveau raisonnable. Pour ne pas altérer votre sens de la perception, le son doit être clair mais ne produire aucun vacarme et être exempt de toute distorsion. Votre ouïe peut vous jouer des tours. Avec le temps, votre système auditif peut en effet s'adapter à des volumes supérieurs, et ce qui vous semble un « niveau de confort normal » pourrait au contraire être excessif et contribuer à endommager votre ouïe de façon permanente. Le réglage de votre matériel à un volume sécuritaire AVANT que votre ouïe s'adapte vous permettra de mieux vous protéger.

### CHOISISSEZ UN VOLUME SÉCURITAIRE:

- Réglez d'abord le volume à un niveau inférieur.
- Montez progressivement le volume jusqu'à un niveau d'écoute confortable ; le son doit être clair et exempt de distorsions.
- Une fois que le son est à un niveau confortable, ne touchez plus au bouton du volume.

### N'OUBLIEZ PAS DE RESPECTER LES DIRECTIVES SUIVANTES:

- Lorsque vous montez le volume, assurez-vous de pouvoir quand même entendre ce qui se passe autour de vous.
- Faites très attention ou cessez temporairement l'utilisation dans les situations pouvant s'avérer dangereuses.
- N'utilisez pas des écouteurs ou un casque d'écoute lorsque vous opérez un véhicule motorisé ; une telle utilisation peut créer des dangers sur la route et est illégale à de nombreux endroits.

S001a\_A1\_Fr

## Modèle pour Europe seulement

### Information à destination des utilisateurs sur la collecte et l'élimination des équipements et batteries usagés

(Marquage pour les équipements)



Ces symboles qui figurent sur les produits, les emballages et/ou les documents d'accompagnement signifient que les équipements électriques et électroniques et batteries usagés ne doivent pas être jetés avec les déchets ménagers et font l'objet d'une collecte sélective.

Pour assurer l'enlèvement et le traitement appropriés des produits et batteries usagés, merci de les retourner dans les points de collecte sélective habilités conformément à la législation locale en vigueur.

(Exemples de marquage pour les batteries)



En respectant les circuits de collecte sélective mis en place pour ces produits, vous contribuerez à économiser des ressources précieuses et à prévenir les impacts négatifs éventuels sur la santé humaine et l'environnement qui pourraient résulter d'une mauvaise gestion des déchets.

Pour plus d'information sur la collecte et le traitement des produits et batteries usagés, veuillez contacter votre municipalité, votre service de gestion des déchets ou le point de vente chez qui vous avez acheté ces produits.



**Ces symboles ne sont valables que dans les pays de l'Union Européenne.**  
**Pour les pays n'appartenant pas à l'Union Européenne :**

Si vous souhaitez jeter ces articles, veuillez contacter les autorités ou revendeurs locaux pour connaître les méthodes d'élimination appropriées.

K058a\_A1\_Fr

# PRÉCAUTIONS À L'EMPLOI

## Emplacement d'installation

Pour l'installation, choisissez un endroit stable, proche du téléviseur ou de la chaîne audio avec lequel cet appareil sera utilisé.

### Pour prolonger la durée de vie du produit, évitez de l'installer dans les endroits suivants :



- Endroits en plein soleil
- Endroits humides ou mal ventilés
- Endroits aux températures extrêmes
- Endroits subissant des vibrations
- Endroits poussiéreux ou enfumés
- Endroits exposés à des fumées grasses, de la vapeur ou de la chaleur (p.ex. une cuisine)

### Ne posez pas des objets sur le dessus de cet appareil

Ne posez pas des objets sur le dessus du unité.

### Pour éviter les effets négatifs de la chaleur

N'installez pas le unité sur le dessus d'un amplificateur ou d'un autre composant, dégageant de la chaleur. Lors de l'installation dans une étagère, évitez absolument de placer le unité entre un amplificateur et un autre composant qui dégagent de la chaleur.

### Coupez l'alimentation quand l'appareil n'est pas utilisé

Selon les conditions du signal des émissions télévisées, des parasites peuvent apparaître sur l'écran d'un téléviseur lorsque celui-ci est mis sous tension alors que le unité est déjà sous tension. Il se peut que des parasites soient audibles à l'écoute d'une émission radio quand le unité est déjà sous tension. Ce phénomène n'est pas le signe d'une défaillance du téléviseur, du tuner de radio ou du unité. Si des parasites sont perçus, mettez le unité hors tension.

## Déplacement du unité

Si vous devez déplacer le unité, retirez d'abord le disque du logement et refermez le plateau du disque. Appuyez sur le bouton d'alimentation  de l'unité principale (ou sur le bouton **DISC PLAYER** de la télécommande) de sorte que le témoin **[OFF]** s'éteigne, puis débranchez le cordon d'alimentation. Pour éviter de l'endommager, ne déplacez jamais l'appareil si un disque y est installé.

### Précaution à l'installation de l'appareil dans un étagère à porte vitrée

N'appuyez pas sur le bouton  **OPEN/CLOSE** de la télécommande pour ouvrir le plateau de disque, alors que la porte vitrée est fermée. La porte empêcherait l'ouverture du plateau de disque, ce qui pourrait endommager l'appareil.

## Entretien

Pour nettoyer le unité, servez-vous d'un linge propre pour enlever délicatement les poussières sur la surface du disque. Si la surface est extrêmement souillée, frottez-la avec un linge doux trempé dans un produit de nettoyage neutre, dilué dans 5 à 6 fois son volume d'eau, et bien essoré. N'utilisez pas de produits chimiques volatils, tels qu'un diluant pour peinture, ou du benzène, car ils pourraient corroder la surface des panneaux. N'utilisez pas de produits en atomiseur, tels qu'un insecticide, à proximité du unité. Si vous voulez utiliser un chiffon à traitement chimique pour le nettoyage, lisez au préalable les précautions qui accompagnent le chiffon en question.

## A propos d'une condensation d'humidité

Pendant l'hiver ou par temps froid, de l'humidité peut se condenser à l'intérieur du lecteur s'il est transporté de l'extérieur ou d'un endroit froid vers une pièce chaude, ou si la température de la pièce dans laquelle se trouve l'appareil est élevée brusquement. Si de la condensation se forme à l'intérieur du lecteur, il risque de ne pas fonctionner correctement ou pas du tout. Dans ce cas, laissez l'appareil sous tension pendant 1 à 2 heures ; l'humidité s'évaporerait à mesure que le lecteur s'adapte à la température ambiante et vous pourrez alors l'utiliser à nouveau. Il se peut qu'une condensation se forme aussi en été si l'air d'un climatiseur touche directement le unité. Dans ce cas, écarter le lecteur par rapport au courant d'air, provenant du climatiseur.

Nous vous remercions de votre achat de cet appareil TAD. Nous vous demandons de lire soigneusement ce mode d'emploi ; vous serez ainsi à même de faire fonctionner l'appareil correctement. Après avoir bien lu le mode d'emploi, le ranger dans un endroit sûr pour pouvoir s'y référer ultérieurement.

<b>PRÉCAUTIONS À L'EMPLOI .....</b>	<b>4</b>
Emplacement d'installation.....	4
Entretien .....	4
A propos d'une condensation d'humidité .....	4
<b>INTRODUCTION .....</b>	<b>6</b>
Inspirer la joie de l'écoute musicale.....	6
Caractéristiques.....	6
<b>AVANT LA MISE EN SERVICE .....</b>	<b>7</b>
Vérification du contenu de l'emballage.....	7
Mise en place des piles.....	7
<b>DISQUES UTILISABLES.....</b>	<b>8</b>
Types de disques utilisables dans cet appareil.....	8
Entretien du lecteur et des disques .....	9
<b>NOMENCLATURE DES ORGANES ET LEURS FONCTIONS .....</b>	<b>10</b>
Panneau avant de l'unité principale .....	10
Panneau arrière de l'unité principale .....	11
Télécommande .....	12
<b>INSTALLATION ET BRANCHEMENTS .....</b>	<b>13</b>
Installation.....	13
Connexions .....	14
<b>EN COURS DE LECTURE.....</b>	<b>16</b>
Lecture d'un disque.....	16
Utilisation du unité comme convertisseur N/A .....	16
<b>RÉGLAGES SPÉCIAUX.....</b>	<b>17</b>
Réglage du volume sonore .....	17
Pour régler les niveaux de sortie de ligne à leur maximum .....	17
Connexions USB (réglages par défaut) .....	17
U1 (AudioClass 1.0) .....	17
U2 (AudioClass 2.0) .....	17
Suppression du niveau de sortie des signaux SACD et DSD de format USB.....	18
Mode ECO (économie de courant) .....	18
ALL RESET.....	18
<b>GUIDE DE DÉPANNAGE.....</b>	<b>19</b>
<b>SPECIFICATIONS .....</b>	<b>22</b>

# INTRODUCTION

## Inspirer la joie de l'écoute musicale

Technical Audio Devices Laboratories, Inc. (TADL) a eu pour point de départ une volonté de découvrir les technologies qui permettraient de recréer parfaitement les sons purs des représentations en 'live', grâce à un savoir-faire excluant tout compromis. Nous avons hérité notre philosophie de Bart Locanthi—reconnu dans le monde entier comme le meilleur technicien du son—qui affirmait que la véritable technologie consiste à rester fidèle aux principes de base et que la technologie véritable place davantage l'accent sur la qualité sonore que sur la technologie en tant que telle. Chez TADL, nous peaufinons nos technologies afin de créer des équipements capables de restituer les sons musicaux, évoquant l'énergie et l'impact de la musique en direct.

## Caractéristiques

### Adopter le moteur USB de 3ème génération nouvellement développé

Le délai de fonctionnement du circuit interne du FPGA a été considérablement réduit, la caractéristique de distorsion de bas niveau a été améliorée et de plus, le signal PCM répond à une fréquence d'échantillonnage jusqu'à 384 kHz et au nombre de bits jusqu'à 32 bits. La transmission du système DoP du signal DSD répond à la fréquence d'échantillonnage maximale de 11,2 MHz.

### Équipé du volume de sortie de ligne comme centre multimédia numérique

Lorsque le volume de sortie ligne est monté, un système simple peut uniquement être configuré en connectant un amplificateur de puissance. Avec une variété de médias pris en charge, il est recommandé d'utiliser cet appareil comme un centre multimédia numérique pour le plaisir de profiter de la meilleure qualité sonore.

### Horloge maîtresse à rapport P/B\*, dotée d'un UPCG\*\*

La réduction du degré total du scintillement de l'horloge maîtresse a été suggérée auparavant comme moyen d'atteindre des niveaux supérieurs de qualité sonore ; TAD Labs est allé plus loin en se concentrant sur la réduction du scintillement dans les plages de bande latérale à basses fréquences par rapport aux fréquences centrales et, à cette fin, un Générateur à cristal d'ultra-haute précision (UPCG) a été mis au point.

Grâce aux technologies mises au point pour les installations relais des stations de base numérique à haute vitesse, l'horloge maîtresse à oscillateurs spécialisés et conductivité d'une haute pureté fournit les performances exceptionnelles exigées par un lecteur CD, ce qui permet de restituer à la perfection les signaux gravés sur le disque.

\*C/N (= P/B) : Rapport Porteuse/Bruit

\*\*UPCG : Générateur à cristal d'ultra-haute précision

### Convertisseurs N/A différentiels jumelés

Deux convertisseurs audio numériques Burr-Brown jumelés sont connectés en parallèle pour améliorer les performances audio sous tous les paramètres : rapport S/B, linéarité, plage dynamique et distorsion. Ces atouts permettent une restitution fidèle, même des signaux audio les plus délicats, ce qui procure un degré d'ampleur plus élevé à la reproduction musicale.

### Unité d'alimentation

Cet appareil dispose d'une unité analogique et d'une unité numérique, chacune étant équipée d'un transformateur toroïdal spécialisé à grande échelle qui se caractérise par des performances élevées de réponse, combinant un dynamisme fort et un bruit faible.

D'autre part, cet appareil intègre le circuit d'alimentation avec une impédance plus faible.

Par la réduction de l'impédance de puissance, la puissance peut être fournie plus aisément. Un dynamisme et une flexibilité supérieurs ont été obtenus.

### Construction très rigide à centre de gravité surbaissé

Cet agencement d'une base pesante et massive a été choisi afin d'abaisser le centre de gravité, ce qui réduit d'autant les vibrations. Ces éléments de la conception permettent de reproduire les signaux musicaux avec une grande stabilité, tout en évitant les vibrations, causées par la pression des haut-parleurs et d'autres sources.

### Mode DAC

Grâce à ses convertisseurs N/A d'une haute précision et à ses oscillateurs d'horloge maîtresse d'une haute pureté, le unité parvient à des performances aussi élevées qu'un convertisseur N/A autonome. Le convertisseur de taux d'échantillonnage et l'horloge maîtresse d'une ultra haute pureté effectuent la régénération d'horloge avec une conversion N/A très précise.

### Technologie de montage ISO

Cet appareil a adopté un isolant avec la structure en pointes héritée de la série de référence.

Ainsi, un autre niveau de contrôle des vibrations est utilisé.

Découvrez la fusion d'une image sonore de grande dimension et un champ acoustique avec une résolution inégalée.

## Vérification du contenu de l'emballage

Veillez vérifier que les accessoires suivants se trouvent dans la boîte que vous avez acquise.

- Télécommande x 1

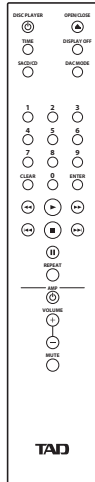

- Mode d'emploi (ce document)
- Patin x 3 (Ce patin permet d'éviter les rayures au sol, etc. causées par le système d'isolation. Utilisez-le dans la mesure requise.)

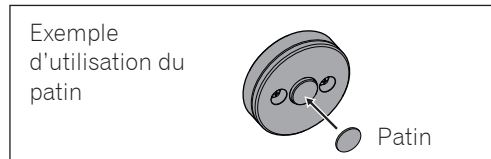

- Cordon d'alimentation (Modèle pour Etats-Unis et Canada)



- Cordon d'alimentation (Modèle pour Europe, Asie)

Type de fiche à 2 broches (Pour utilisation en Europe, sauf Royaume-Uni)



Type de fiche à 3 broches (Pour utilisation au Royaume-Uni, Singapour, Malaisie, Hong Kong)



## Mise en place des piles

Utilisez des piles sèches de type AAA (SUM-4) au manganèse (R03) ou des piles alcalines (LR03).

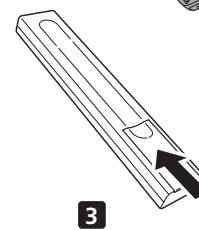
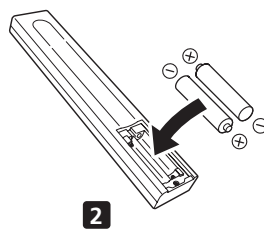
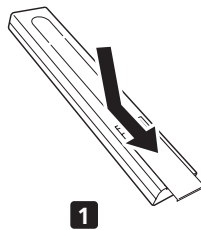

Remplacez les piles lorsque vous constatez une diminution de la portée de la télécommande.

### ⚠ AVERTISSEMENT

- N'utilisez pas et ne rangez pas les piles en plein soleil ou dans un endroit excessivement chaud, comme une voiture ou à proximité d'un appareil de chauffage. Les piles risqueraient de fuir, de surchauffer, d'exploser ou de s'enflammer. Leur durée de vie ou leurs performances pourraient également être réduites.
- Ne laissez pas les piles dans des endroits accessibles aux bébés et aux petits enfants. Si une pile devait être avalée par accident, consultez immédiatement un médecin.

### ⚠ ATTENTION

Une utilisation inadéquate des piles peut provoquer un suintement de leur électrolyte ou leur éclatement. Respectez les précautions suivantes :

- N'utilisez jamais simultanément des piles neuves et usagées.
- Lorsque vous installez les piles dans le logement, ne pliez pas la borne moins (-) du logement avec le bout de la pile, car ceci pourrait provoquer un court-circuit, une fuite du liquide de la pile et/ou une surchauffe artificielle.
- Orientez correctement les pôles positif et négatif de chaque pile en respectant les repères à l'intérieur du logement.
- Utilisez des piles au manganèse (R03) ou alcalines (LR03) de type AAA (SUM-4).
- Si vous prévoyez de ne pas utiliser la télécommande pendant longtemps (1 mois ou davantage), retirez-en les piles pour éviter des dégâts, causés par une fuite éventuelle de leur électrolyte. En cas de suintement de l'électrolyte, essuyez l'intérieur du logement et remplacez les piles par des neuves.
- Lorsque vous vous débarrassez de piles usées, veuillez vous conformer aux réglementations gouvernementales ou environnementales des institutions publiques en vigueur dans votre pays ou votre région.

# DISQUES UTILISABLES

## Types de disques utilisables dans cet appareil

Les disques utilisables portent une des marques suivantes sur leur étiquette, leur emballage ou leur pochette.

SACD



CD



CD-R



CD-RW



“Super Audio CD” est une marque de commerce déposée.

### A propos de la lecture d'un CD Super Audio

Un CD Super Audio est lisible seulement en deux voies.

### CD à contrôle de copie

Ce lecteur est conçu pour respecter les normes de CD musicaux. Nous ne garantissons pas un fonctionnement correct ou les performances à la lecture de disques qui ne respectent pas les normes de CD musicaux.

### A propos de la lecture DualDisc

Un DualDisc est un nouveau type de disque à 2 faces, dont l'une renferme le contenu DVD vidéo, audio, etc. et l'autre le contenu non-DVD, tel que le matériel audionumérique. La face audio non-DVD d'un tel disque n'est pas conforme aux spécifications CD Audio et, par conséquent, il se peut qu'elle ne soit pas lisible. Pour des informations plus détaillées sur les spécifications DualDisc, adressez-vous au fabricant de ces disques ou à un de ses détaillants.

### Lecture de disques CD-R/CD-RW

Le lecteur peut lire des disques CD-R/CD-RW, formatés selon le format de musique CD et contenant des données musicales. Toutefois, il se peut que, selon le disque, certains ne soient pas lisibles ou qu'ils présentent des parasites ou des distorsions. Le lecteur est un lecteur de disque spécialisé et il ne permet pas d'enregistrer sur des disques CD-R/CD-RW. Les disques CD-R/CD-RW non finalisés ne sont pas lisibles sur ce lecteur.

\* Pour plus de détails, consultez le mode d'emploi de votre enregistreur de disque.

### ATTENTION

- Il se peut que certains disques CD-R/CD-RW, enregistrés sur un enregistreur de disque ou un ordinateur personnel, ne soient pas lisibles sur ce lecteur. Cette impossibilité de lecture peut provenir des caractéristiques du disque, de griffes, de poussières, de souillures sur la lentille du lecteur, d'une condensation, etc.
- Il se peut que des disques enregistrés sur un ordinateur personnel ne puissent pas être lus en raison d'inconstances dans les paramètres d'enregistrement ou dans l'environnement du système. Veillez à enregistrer vos disques selon le format correct (pour des détails, consultez le vendeur de votre application d'enregistrement du disque).
- Des disques enregistrés en format “packet-write” ne sont pas lisibles sur ce lecteur.

### Disques non lisibles sur le unité :

Disque BD, BD-ROM, DVD, CD-G, CD vidéo, CD de 8 cm, DSD

## Entretien du lecteur et des disques

### Généralités

- Tenez les disques par leur bord ou par leur orifice centrale et leur bord.
- Lorsque vous n'utilisez pas un disque, remplacez-le dans son étui et rangez-le verticalement. Evitez de laisser des disques dans un endroit très froid, humide ou chaud (notamment en plein soleil).
- Ne collez pas de papier ou des étiquettes sur les disques. N'utilisez pas un crayon, un stylo-bille ou un autre objet pointu pour écrire sur le disque.
- Ne collez pas des étiquettes auto-adhésives sur les disques, car ceci pourrait les faire gondoler légèrement pendant la lecture, ce qui distordrait les sons.



### Disques endommagés et de forme spéciale

- N'utilisez pas des disques fissurés, écaillés, gondolés ou endommagés, car ils pourraient endommager le lecteur.
- Ce lecteur est conçu pour reproduire uniquement des disques ordinaires parfaitement circulaires. N'utilisez pas de disques de forme spéciale. TAD décline toute responsabilité en cas de problèmes, découlant de l'emploi de disques d'une forme particulière.

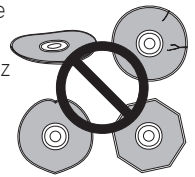

### Nettoyage des disques

- Des traces de doigts et de la poussière sur les disques peuvent réduire la qualité de la lecture. Servez-vous d'un linge doux et sec et frottez délicatement du centre vers la périphérie du disque comme illustré ci-contre.
- Au besoin, servez-vous d'un linge trempé dans de l'alcool ou d'un kit de nettoyage pour CD/DVD, disponible dans le commerce, pour nettoyer un disque plus à fond. N'utilisez jamais de benzine, de diluant ou d'autres agents de nettoyage, y compris des produits conçus pour le nettoyage de disques de vinyle.

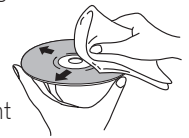

### Nettoyage de la lentille de lecture

- En temps normal, la lentille de lecture ne devrait pas se souiller mais si, pour une raison quelconque, elle devait être encrassée par de la poussière ou des saletés, consultez votre revendeur. Nous ne recommandons pas l'emploi d'un produit de nettoyage disponible dans le commerce pour les lecteurs de CD.

# NOMENCLATURE DES ORGANES ET LEURS FONCTIONS

## Panneau avant de l'unité principale

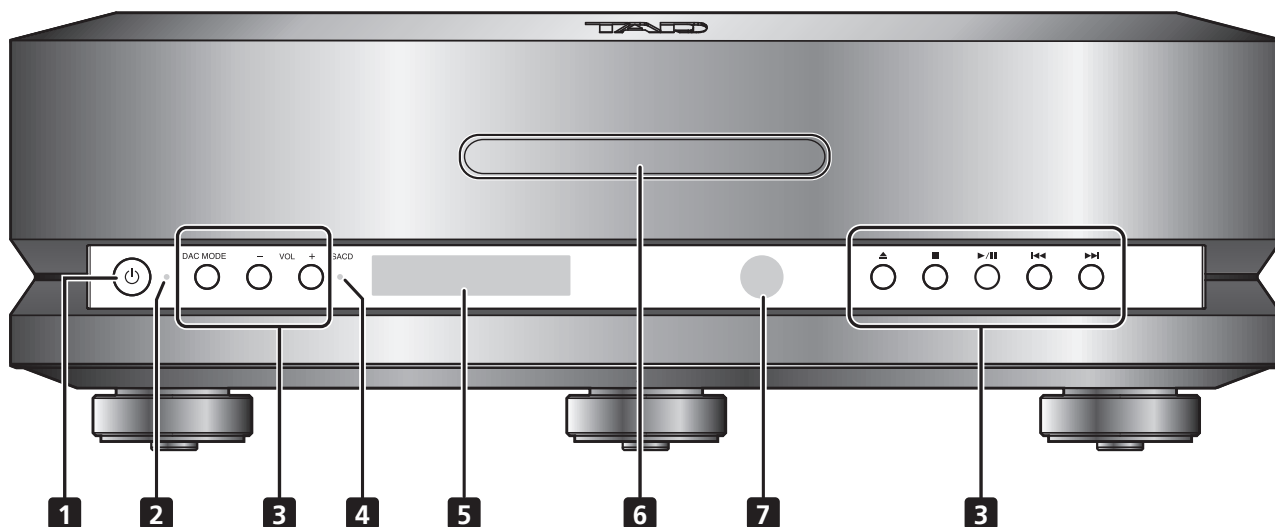

### 1 Bouton d'alimentation

Pour mettre l'appareil sous tension / en mode Veille.

### 2 Voyant d'alimentation

Il s'allume pour indiquer que l'appareil est sous tension.  
Allumé en jaune : ON (l'appareil peut fonctionner).  
Éteint : Mode Veille (indique que le cordon d'alimentation est branché et que l'appareil est en mode Veille).

### 3 Boutons de fonctionnement

A utiliser pour faire fonctionner le lecteur.

#### DAC MODE

Appuyez pour passer à l'entrée de convertisseur numérique/analogique. Cette action est possible quand la lecture du disque est arrêtée.

#### Bouton VOL (-/+)

Le volume sonore de sortie de ligne de cet appareil est réglé.

### Remarque

- Pour régler la sortie maximale à la valeur d'utilisation max., maintenez le bouton **VOL (+)** enfoncé avec la sortie maintenue à **78 (valeur max.)**.



Appuyez pour ouvrir et refermer le plateau du disque.



Appuyez pour arrêter la lecture.



Appuyez pour lancer ou interrompre la lecture du disque. Une pression pendant la lecture fait passer au mode Pause.



Appuyez pour revenir au début de la plage en cours de lecture.



Appuyez pour avancer au début de la plage suivante.

### 4 Voyant SACD

Ce voyant s'allume quand un disque SACD a été inséré ou quand la couche SACD d'un disque SACD/CD hybride a été sélectionnée.

### 5 Afficheur

Cet afficheur fournit des informations graphiques sur les diverses opérations et fonctions de l'unité.

### 6 Plateau du disque

Posez les disques ici.

### 7 Capteur du signal de télécommande

Dirigez la télécommande vers ce capteur pour contrôler l'appareil. La distance opérationnelle est limitée à 7 mètres environ.

### Remarque

- Le mode Répétition est annulé lorsque la lecture du disque est arrêtée.

## ATTENTION

- Pour utiliser la fonction du volume lors d'un branchement direct à un amplificateur de puissance (sans faire appel à un préampli), veillez à effectuer les connexions uniquement après avoir ramené le volume à **"0" (zéro)**. Si la connexion est établie avec un volume réglé sur une valeur élevée, un volume sonore excessif est généré et peut endommager le haut-parleur ou votre capacité auditive.
- Tous les affichages peuvent être éteints par le contrôle des commutateurs de l'unité principale ou par la télécommande (le cas échéant). Mais, l'alimentation n'est pas arrêtée. Pour bloquer complètement l'appareil depuis l'alimentation électrique, il est nécessaire de débrancher la prise d'alimentation (disjoncteur) de la prise de courant. Placez cet appareil près de la prise de courant en permettant à la fiche d'alimentation (disjoncteur) d'être facilement accessible.
- Avant de partir en vacances ou si vous prévoyez de ne pas utiliser l'appareil pendant longtemps, il est conseillé de débrancher le cordon d'alimentation au niveau de la prise du secteur.



## Panneau arrière de l'unité principale

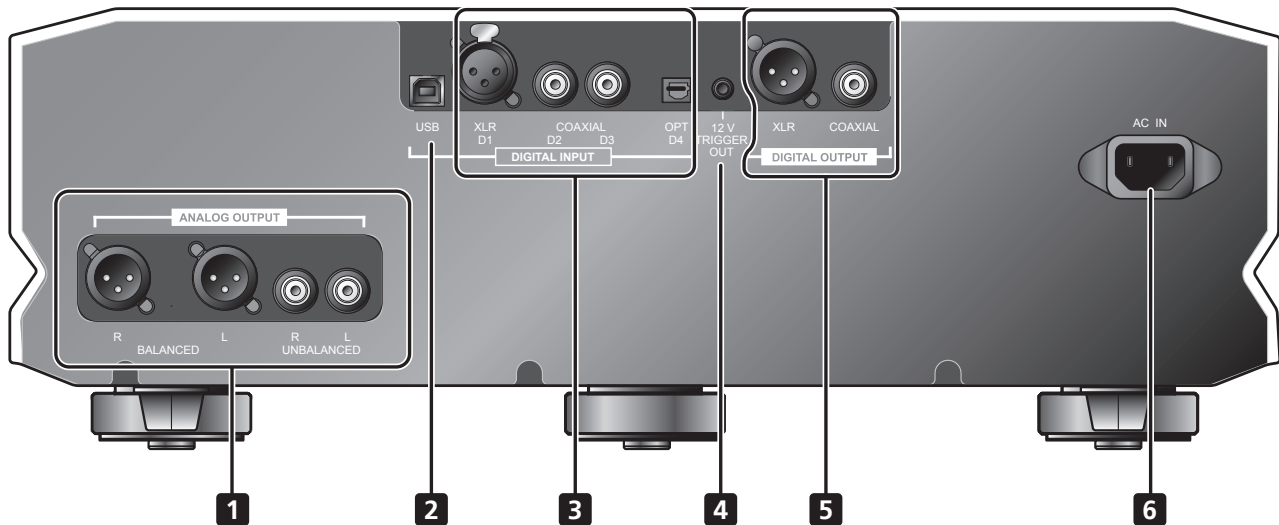

### 1 Connecteurs ANALOG OUTPUT

Raccordez au pré-amplificateur.

- Type BALANCED XLR
- Type UNBALANCED RCA

### 2 Port USB

Pour raccorder un câble USB sur l'ordinateur.

### 3 Connecteurs d'entrée DIGITAL INPUT

Raccordez à un composant doté d'un connecteur de sortie numérique.

- Type XLR (symétrique) (D1)
- Type COAXIAL (D2, D3)
- Type OPT (optique) (D4)

### 4 Connecteur d'entrée 12 V TRIGGER OUT

Si cet appareil est connecté à un appareil externe avec une borne d'entrée à déclenchement de 12 V, l'appareil externe peut être commuté entre « Power ON » et « Standby » en basculant cet appareil entre « Power ON » et « Standby ».

**Connecteur :** Minijack monaural de Ø 3,5 mm

#### Conditions de fonctionnement :

Lorsque cet appareil est allumé, « H » est émis. Lorsque cet appareil est en mode de veille, « L » est émis.

### 5 Connecteurs DIGITAL OUTPUT

Raccordez à un composant doté d'un connecteur d'entrée numérique.

- Type XLR (symétrique)
- Type COAXIAL

#### Remarque

- La sortie numérique est désactivée à la lecture d'un disque SACD.
- Durant la lecture d'un CD, les signaux de sortie sont de 44,1 kHz / 16 bits.

### 6 Connecteur AC IN

Branchez ici le cordon d'alimentation fourni comme accessoire.

# Télécommande

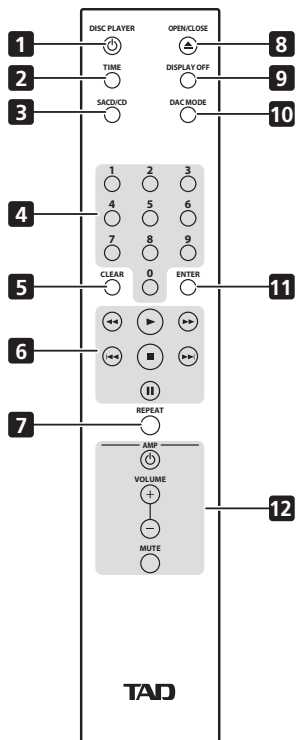

## 1 Bouton DISC PLAYER

Pour mettre l'appareil sous tension / en mode Veille.

## 2 Bouton TIME

Appuyez pour afficher la durée de lecture écoulée et la durée restante sur le disque. A chaque pression sur le bouton, l'affichage change comme suit : [track remaining time] / [disc remaining time] / [elapsed time].

## 3 Bouton SACD/CD

Appuyez pour passer d'une zone de lecture à l'autre sur un disque hybride. Une pression sur ce bouton pendant l'arrêt du disque permet de commuter entre la zone CD (CD area) et la zone SACD (SACD area) du disque.

## 4 Touches numériques

Pour désigner les plages que vous souhaitez lire. Appuyez sur la touche numérique appropriée pour sélectionner une plage, puis sur le bouton **ENTER** pour valider votre choix.

## 5 Bouton CLEAR

Pour annuler le poste d'entrée actuel. Cette touche s'avère utile, par exemple, si vous avez saisi un numéro de plage inadéquat.

## 6 Touches d'exécution de lecture

- ▶ – Pour lancer la lecture.
- – Pour arrêter la lecture.
- || – Appuyez pour interrompre temporairement la lecture. Une nouvelle pression sur le bouton relance la lecture.
- ◀◀ – Une pression pendant la lecture déclenche une inversion rapide.
- ◀◀◀ – Appuyez pendant la lecture pour repasser au début de la plage en cours de lecture.
- ▶▶ – Une pression pendant la lecture déclenche une avance rapide.
- ▶▶▶ – Appuyez pour avancer jusqu'au début de la plage suivante.

## 7 Bouton REPEAT

A chaque pression de ce bouton, le mode de lecture répétée change dans l'ordre suivant :



Une piste est répétée.

### Remarque

- Le mode Répétition est annulé lorsque la lecture du disque est arrêtée.

## 8 Bouton OPEN/CLOSE

Appuyez pour ouvrir et refermer le plateau du disque.

## 9 Bouton DISPLAY OFF

Appuyez pour éteindre l'afficheur.

## 10 Bouton DAC MODE

Appuyez pour passer au mode DAC.

Chaque fois que vous appuyez sur ce bouton, le mode bascule entre [U1(U2) Input], [D1 Input (XLR)], [D2 Input (Coaxial)] et [Disk play mode].

Cette action est possible quand la lecture du disque est arrêtée.

## 11 Bouton ENTER

Appuyez pour valider les réglages et les sélections.

## 12 Boutons d'utilisation d'amplificateur

Ils permettent de contrôler un amplificateur TAD.

**AMP** – Mise sous tension/Veille d'amplificateur

**VOLUME (+/-)** – Pour ajuster le volume sonore.

**MUTE** – Appuyez pour mettre temporairement le son en sourdine.

VOLUME (+/-) et MUTE sont également disponibles pour régler le volume sonore de la sortie ligne de cet appareil. Ce bouton est désactivé si la sortie est réglée à la valeur max. avec l'unité principale.

Pour activer la télécommande, maintenez le bouton VOL (-) de l'unité principale enfoncé jusqu'à ce que la fonction de volume soit activée.

## Plage d'action de la télécommande

Quand vous utilisez la télécommande pour contrôler l'unité, orientez-la vers le capteur du signal de télécommande sur l'unité principale dans les plages indiquées sur cette illustration.

- La télécommande ne fonctionnera pas correctement si un obstacle se trouve entre la télécommande et le capteur de son signal, ou si l'angle entre la télécommande et le capteur n'est pas approprié.
- Des défaillances peuvent se produire si l'unité est utilisée à proximité d'autres appareils, émettant des rayons infrarouges, ou si la télécommande d'autres appareils utilisant des rayons infrarouges est utilisée à proximité. Par ailleurs, l'emploi de cette télécommande à proximité d'autres appareils, utilisant aussi des rayons infrarouges, pourrait perturber le fonctionnement de ceux-ci.
- Remplacez les piles lorsque vous constatez une diminution de la portée de la télécommande.
- Il se peut que la télécommande ne fonctionne pas correctement si les rayons du soleil ou la lumière de lampes fluorescentes frappent directement le capteur du signal de télécommande. Dans ces cas, changez l'endroit de l'installation ou placez les lampes fluorescentes à un endroit plus éloigné.

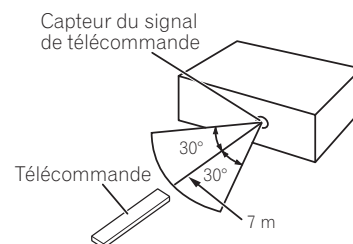

## Installation

### ⚠ AVERTISSEMENT

- Installez l'appareil dans un endroit plat, stable, à niveau et qui soit suffisamment solide pour supporter son poids ; des dégâts, voire des blessures pourraient résulter si l'appareil devait tomber de l'endroit où il est installé. Lors de l'installation sur une étagère ou un endroit comparable, assurez-vous que sa structure est suffisamment résistante.
- Ne posez rien sur le dessus de l'appareil et ne le recouvrez pas avec des tissus ou du papier, car une baisse de la dispersion de la chaleur pourrait entraîner des dégâts.

### ⚠ ATTENTION

- Lors de l'installation de l'appareil, laissez un espace d'au-moins 10 cm par rapport aux parois ou murs adjacents. Pour faciliter la dispersion de la chaleur, l'appareil doit être installé à une certaine distance des autres composants électriques. Si vous installez l'appareil dans un rack, un espace d'au-moins 10 cm doit être laissé sur le dessus, à l'arrière et sur les côtés de l'appareil. Si un espace insuffisant est laissé autour de l'appareil, de la chaleur risque de s'y accumuler, ce qui présente un risque d'incendie.
- N'installez jamais l'appareil sur un tapis, un coussin, une surface souple ou dans un espace restreint, car ceci pourrait empêcher une circulation naturelle de l'air autour de celui-ci.
- L'intérieur de cet appareil comprend une structure à pointes rondes. Pour permettre à la fonction d'isolateur d'être totalement remplie, la protubérance au centre inférieure de l'isolateur, qui n'est pas fixe, se déplace légèrement. Notez que cette protubérance non fixe n'est pas endommagée ou cassée mais qu'elle est normale.

# Connexions

## ⚠ ATTENTION

- N'allumez pas l'interrupteur d'alimentation du unité ou d'autres composants avant que tous les branchements ne soient terminés.
- Lors du branchement de composants ou d'un changement des connexions, réglez toujours l'interrupteur d'alimentation sur OFF (hors tension) et débranchez le cordon d'alimentation au niveau de la prise secteur. Lorsque vous effectuez les connexions, branchez le cordon d'alimentation en dernier lieu.
  1. Raccordez les autres composants.
  2. Branchez le cordon d'alimentation fourni sur le connecteur AC IN du unité.
  3. Branchez le cordon d'alimentation sur une prise électrique ordinaire.

## Lors de la connexion d'un appareil équipé de la fonction de préamplification

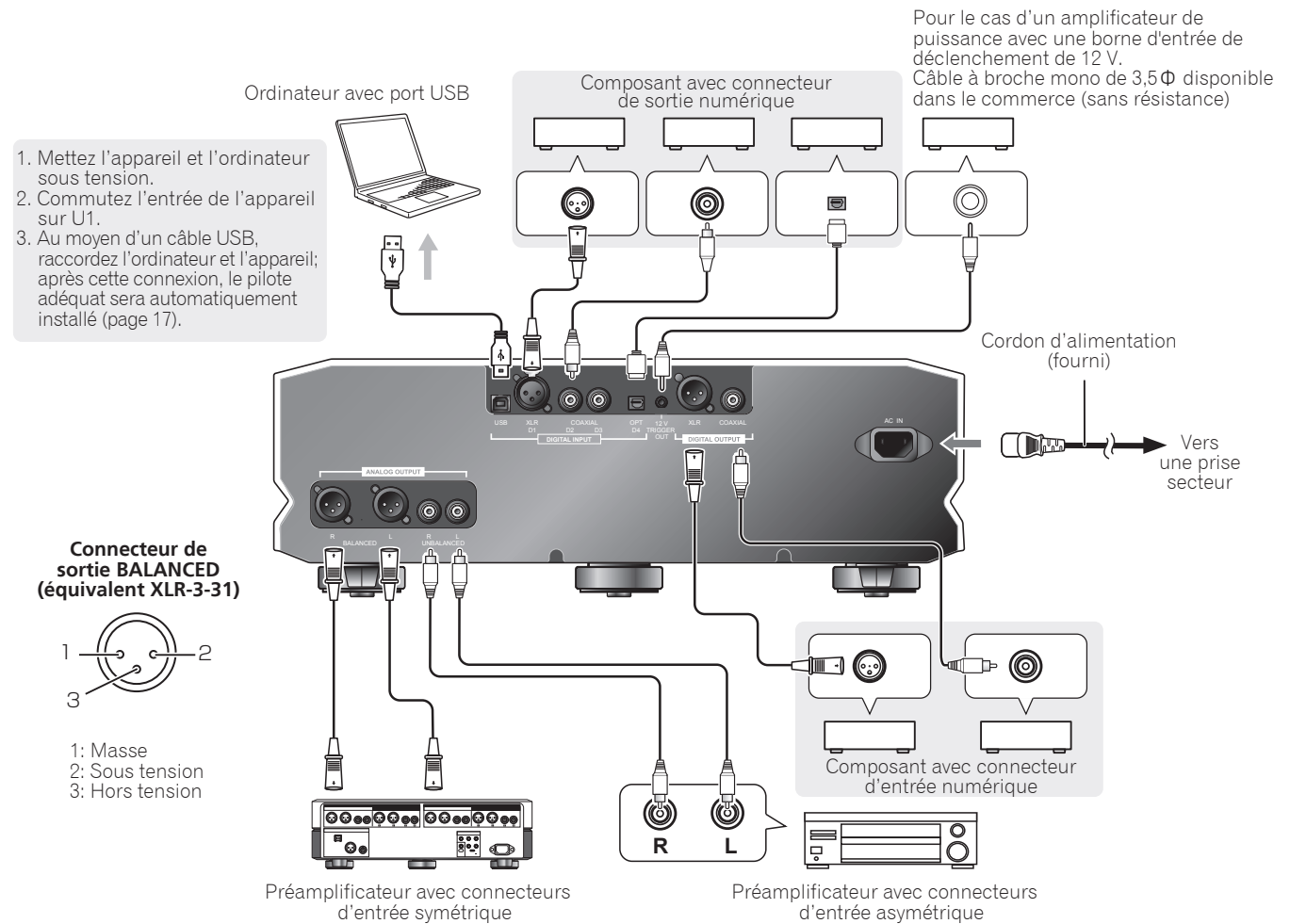

### ✎ Remarque

#### À propos du niveau de sortie ligne symétrique / asymétrique

- La valeur initiale de la sortie ligne est fixée à 30. Pour davantage de détails, veuillez vous reporter à *Pour régler les niveaux de sortie de ligne à leur maximum* en page 17.

## Durant la connexion avec un amplificateur de puissance

1. Mettez l'appareil et l'ordinateur sous tension.
2. Commutez l'entrée de l'appareil sur U1.
3. Au moyen d'un câble USB, raccordez l'ordinateur et l'appareil; après cette connexion, le pilote adéquat sera automatiquement installé (page 17).

Ordinateur avec port USB

Composant avec connecteur de sortie numérique

Pour le cas d'un amplificateur de puissance avec une borne d'entrée de déclenchement de 12 V. Câble à broche mono de 3,5Φ disponible dans le commerce (sans résistance)

**Connecteur de sortie BALANCED (équivalent XLR-3-31)**



- 1: Masse
- 2: Sous tension
- 3: Hors tension

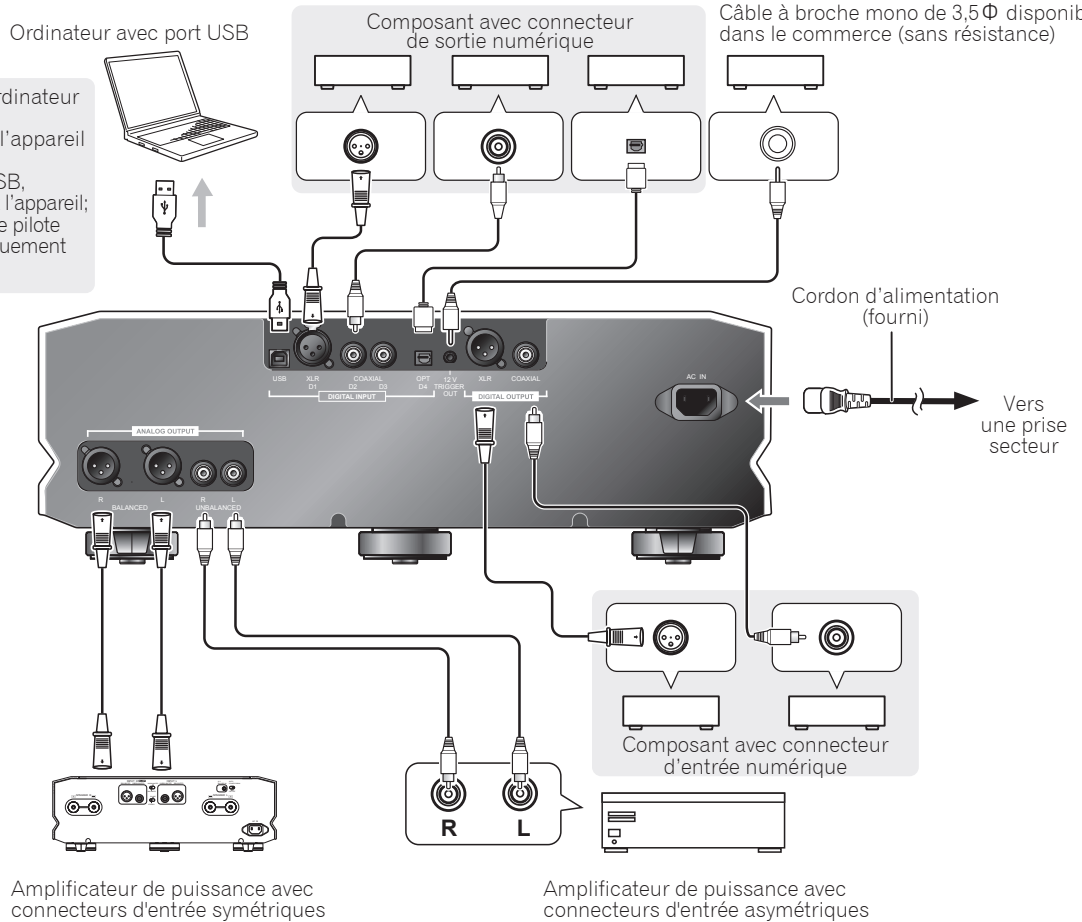

Amplificateur de puissance avec connecteurs d'entrée symétriques

Amplificateur de puissance avec connecteurs d'entrée asymétriques

### Volume de sortie de ligne

Lorsque le volume de sortie ligne est monté, un système simple peut uniquement être configuré en connectant un amplificateur de puissance.

### À propos du niveau de sortie ligne symétrique / asymétrique

- La valeur initiale de la sortie ligne est fixée à 30. Pour davantage de détails, veuillez vous reporter à *Réglage du volume sonore* en page 17.



## ⚠ ATTENTION

- Pour utiliser la fonction du volume lors d'un branchement direct à un amplificateur de puissance (sans faire appel à un préampli), veuillez à effectuer les connexions uniquement après avoir ramené le volume à **"0" (zéro)**. Si la connexion est établie avec un volume réglé sur une valeur élevée, un volume sonore excessif est généré et peut endommager le haut-parleur ou votre capacité auditive.

# EN COURS DE LECTURE

## Lecture d'un disque

Pour lire un disque sur le unité, utilisez l'appareil comme expliqué ci-après :

- **Mettez l'appareil sous tension en appuyant sur le bouton  de son panneau avant (ou sur le bouton  DISC PLAYER de la télécommande).**

Confirmez que le voyant d'alimentation du panneau avant s'est allumé.





1. **Appuyez sur le bouton .**

Quand le plateau du disque s'ouvre, déposez-y un disque.

Une fois que le disque est en place, appuyez à nouveau sur le bouton  pour refermer le plateau.

2. **Appuyez sur le bouton /II du panneau avant (ou sur le bouton  de la télécommande).**

La lecture du disque commence.

- Pour interrompre la lecture, appuyez sur le bouton /II du panneau avant (ou sur le bouton  de la télécommande).
- Pour arrêter la lecture, appuyez sur le bouton  au cours de la lecture.
- Pour mettre l'unité principale hors tension (ou en mode Veille), appuyez sur le bouton  du panneau avant de l'unité principale (ou sur le bouton  DISC PLAYER de la télécommande).

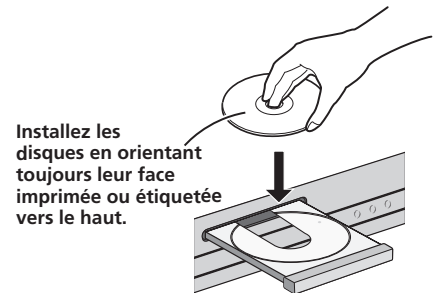

## Utilisation du unité comme convertisseur N/A

- **La lecture du disque étant arrêtée, appuyez sur le bouton DAC MODE du panneau avant de l'unité principale (ou de la télécommande).**

A chaque pression sur le bouton, le mode change comme suit :

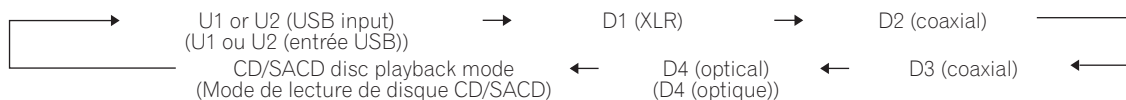

- Le taux d'échantillonnage est affiché chaque fois qu'un signal d'entrée est reçu. Si aucun signal d'entrée n'est détecté, l'affichage indiquera [ - - - ].
- Le taux d'échantillonnage est affiché en kHz et les décimales sont ignorées.
- Pour les signaux DSD, **[dSd]** est indiqué pour une modulation de 2,8 MHz, **[dSd2]** est indiqué pour une modulation de 5,6 MHz et **[dSd4]** est indiqué pour une modulation de 11,2 MHz.
- Avec les entrées D1, D2 ou D3, les taux d'échantillonnage acceptés sont 44,1 kHz, 48 kHz, 88,2 kHz, 96 kHz, 176,4 kHz et 192 kHz. Avec les entrées D4, les taux d'échantillonnage acceptés sont 44,1 kHz, 48 kHz, 88,2 kHz, 96 kHz.

## Réglage du volume sonore

### Réglez le niveau de sortie de ligne symétrique / asymétrique

Utilisé durant la connexion avec un amplificateur de puissance.

The initial value for the line output is set at **30**.

- **Effectuez le réglage en utilisant le bouton VOL (-/+)** de l'unité principale et le bouton **VOLUME (+/-)** au centre de la télécommande.

Durant l'utilisation, l'affichage du temps ou l'affichage de la fréquence d'échantillonnage passe à l'affichage du volume sonore de sortie de ligne.

#### Remarque

- Pour utiliser la fonction du volume lors d'un branchement direct à un amplificateur de puissance (sans faire appel à un préampli), veillez à effectuer les connexions uniquement après avoir ramené le volume à **"0" (zéro)**. Si la connexion est établie avec un volume réglé sur une valeur élevée, un volume sonore excessif est généré et peut endommager le haut-parleur ou votre capacité auditive.

## Pour régler les niveaux de sortie de ligne à leur maximum

Utilisé durant la connexion d'un appareil, d'un enregistreur, etc. équipé de la fonction de pré-amplification.

1. **Appuyez sur le bouton VOL (+) de l'unité principale jusqu'à ce que l'affichage indique la valeur maximale de 78.**
2. **Une fois la valeur réglée à son maximum, appuyez et maintenez le bouton VOL (+).**

Le niveau de sortie ligne sera réglé à la valeur maximale, et les boutons **VOL (-/+)** de l'unité principale et les boutons **VOLUME (+/-)** centraux de la télécommande seront désactivés.

A ce moment, l'affichage du volume du son de sortie de ligne bascule vers l'affichage de l'heure ou l'affichage de la fréquence d'échantillonnage.

Maintenez le bouton **VOL (-)** enfoncé pour réactiver la fonction de volume depuis l'état réglé à la valeur max.

Le niveau de sortie de ligne est réglé à 30 (valeur initiale) et la fonction de volume est activée.

## Connexions USB (réglages par défaut)

En connectant cet appareil et votre ordinateur avec un câble USB, cet appareil peut lire la musique en utilisant le logiciel qui est lisible par votre ordinateur. L'entrée USB par défaut est le mode U1 (USB AudioClass 1.0). Réglez le mode U2 (USB AudioClass 2.0) si vous aimez la transmission de la fréquence d'échantillonnage supérieure à 176,4 kHz ou le signal DSD.

1. **Appuyez sur le bouton DAC MODE de l'unité principale ou de la télécommande, puis sélectionnez l'entrée U1.**
2. **Mettez l'ordinateur sous tension.**
3. **Servez-vous d'un câble USB pour raccorder l'appareil à l'ordinateur et le pilote adéquat sera automatiquement installé.**

### U1 (AudioClass 1.0)

- Les taux d'échantillonnage acceptés sont 44,1 kHz, 48 kHz, 88,2 kHz, 96 kHz.
- Accepte USB 2.0 High-speed.

#### Remarque



- Le fonctionnement a été confirmé avec Windows 8 (64 bits), Windows 7, Windows Vista (32 bits), Mac OS 10.8, Mac OS 10.7, Mac OS 10.6. Le fonctionnement n'a pas été confirmé avec d'autres systèmes d'exploitation et d'autres versions.
- Pour lire de la musique à des taux d'échantillonnage élevés (96 kHz/24 bits, 88,2 kHz/24 bits, etc.), il se peut qu'il soit nécessaire d'ajuster les réglages du logiciel sur votre ordinateur. Pour des détails, consultez les spécifications du logiciel de lecture, utilisé sur votre ordinateur.

### U2 (AudioClass 2.0)

- En plus du mode USB par défaut, le mode U2 (AudioClass 2.0 DoP), supportant le format DoP avec la transmission de signal 176,4 kHz, 192 kHz, 352,8 kHz, 384 kHz et DSD, est utilisable.
- Les données PCM sont transmises jusqu'à l'échantillonnage 384 kHz, et les données DSD jusqu'à l'échantillonnage 11,2 MHz (à la date d'août 2021).
- Pour transférer les paramètres de la classe audio 2.0, suivez les instructions suivantes.

#### Remarque

- Le fonctionnement a été confirmé avec Windows 10 (32bit/64bit), Mac OS 11, Mac OS 10.15, Mac OS 10.8, Mac OS 10.7, Mac OS 10.6.
- Si vous utilisez un ordinateur Mac, réglez l'entrée de l'appareil sur U2, puis utilisez un câble USB pour raccorder l'appareil à l'ordinateur ; le pilote adéquat sera alors automatiquement installé.
  1. **Si vous utilisez un terminal Windows, consultez le site web de TAD (<http://tad-labs.com>) et téléchargez le pilote approprié. Consultez le site web de TAD pour les instructions relatives à l'installation du pilote.**
    - Une installation manuelle du pilote n'est pas nécessaire pour les utilisateurs d'un Mac. Le pilote sera installé automatiquement quand l'appareil sera raccordé à l'ordinateur via un câble USB.

- Pour utiliser les connexions internet, l'utilisateur doit conclure un contrat auprès d'un fournisseur de service internet et payer les frais requis.
2. **Quand l'appareil est en mode Veille, appuyez sur le bouton d'alimentation  tout en maintenant enfoncé le bouton DAC MODE de l'unité principale.**  
L'affichage d'entrée USB changera de [ U1 ] à [ U2 ].
  3. **Mettez l'ordinateur sous tension.**
  4. **Connectez cet appareil et votre ordinateur avec un câble USB.**
  5. **Pour annuler le mode actuel, réglez l'appareil en mode Veille, puis appuyez sur le bouton d'alimentation  tout en maintenant enfoncé le bouton DAC MODE de l'unité principale.**  
L'affichage de l'entrée USB passera de [ U2 ] à [ U1 ]. Le mode actuel peut aussi être annulé en utilisant ALL RESET (TOUT REINITIALISER).

## ATTENTION

- Si un terminal Windows est utilisé sans que le pilote ne soit installé, ou si une version Mac OS (10.5, etc.) est utilisée sans support pour le mode U2, ne réglez pas l'appareil pour le mode U2 et ne raccordez pas l'appareil à l'ordinateur, car celui-ci pourrait se bloquer.
- Quand cet appareil est utilisé en mode CD/SACD, s'il est connecté à un ordinateur via un câble USB, la connexion USB sera interrompue. Il se peut que les réglages de l'ordinateur changent automatiquement ; dès lors, si vous n'utilisez pas réellement une entrée USB, il vaut mieux déconnecter le câble USB au niveau de l'appareil.

## Remarque

### Sortie numérique avec entrée USB

- Si l'entrée est un signal DSD, le signal sera converti en PCM 88,2 kHz et fourni.
- Si le signal d'entrée a un taux d'échantillonnage de 384 kHz ou de 354,8 kHz, il sera sorti après avoir été converti en un signal, respectivement, de 192 kHz et de 176,4 kHz.
- Les signaux ayant d'autres taux d'échantillonnage seront sortis aux mêmes taux que l'entrée.

## Suppression du niveau de sortie des signaux SACD et DSD de format USB

A la lecture de signaux DSD (depuis des entrées SACD et USB), si la sortie audible est très bruyante et distordue, le niveau de sortie peut être supprimé pour améliorer la qualité de l'écoute. La valeur initiale du taux de modulation DSD est pré-réglée en usine à **50 %** (niveau de sortie élevé).

- **En maintenant enfoncé le bouton  sur le panneau avant de l'unité principale, appuyez sur le bouton VOL+.**  
A chaque pression sur ce bouton, le taux de modulation DSD alterne entre **50 %** (haut niveau de sortie) et **100 %** (bas niveau de sortie).

## Remarque





- Ce réglage est possible quand le voyant SACD est allumé et que l'entrée USB a été sélectionnée.

## Mode ECO (économie de courant)

Dans ce mode, si aucune lecture n'a lieu ou si aucun signal n'est détecté pendant 30 minutes, l'appareil se place automatiquement en mode Veille.

Modèle Etats-Unis : **ECO OFF** (réglage d'usine par défaut)

Modèle européen : **ECO ON** (réglage d'usine par défaut)

1. **Alors que l'appareil est en mode Veille, maintenez le bouton  enfoncé, puis appuyez sur le bouton d'alimentation .**  
**Après ce réglage, le mode ECO ON (en service) sera validé.**  
L'affichage indique alors le message [ ECO ON ].
2. **Alors que l'appareil est en mode Veille, maintenez le bouton  enfoncé, puis appuyez sur le bouton d'alimentation .**  
**Après ce réglage, le mode ECO OFF (en service) désactivé.**  
L'afficheur indique alors le message [ ECO OFF ].

## ALL RESET

La sortie de ligne est réglée à 30.

Le mode USB par défaut est U1 (AudioClass 1.0).

Modèle européen seulement : ce paramètre fait que le mode ECO (économie de courant) passe à **ECO OFF**.

- **Si l'appareil est en mode Veille, appuyez sur le bouton d'alimentation  tout en maintenant le bouton  enfoncé.**



Des opérations incorrectes sont souvent interprétées comme des problèmes et des mauvais fonctionnements. Si vous pensez qu'il y a un problème avec ce composant, vérifiez les points ci-dessous. Parfois le problème peut provenir d'un autre composant. Examinez les autres composants et les appareils électriques utilisés. Pour des informations relatives aux réglages de l'ordinateur, consultez le site web de TAD (<http://tad-labs.com>). Si le problème ne peut pas être résolu malgré les indications ci-dessous, consultez votre revendeur.

Problème	Cause possible	Solution
Absence de sons	Vérifiez que les fiches des câbles audio sont fermement branchées.	Branchez fermement les câbles audio.
	Les câbles audio raccordés sont-ils cassés ou coupés ? Les connecteurs sont-ils souillés ?	Vérifiez les fiches et les prises des câbles audio, les connecteurs de sortie audio du unité, ainsi que les connecteurs d'entrée audio de l'amplificateur auquel il est raccordé. Au besoin, nettoyez les connecteurs.
	Le disque est-il sale ?	Nettoyez le disque.
	La fonction de lecture est-elle réglée sur Pause ?	Réglez sur Lecture.
	Le volume sonore de l'amplificateur raccordé est-il réglé trop bas ?	Lors du branchement à un amplificateur, vérifiez les réglages d'entrée et les réglages des haut-parleurs.
	Le niveau de volume de la sortie de ligne de cet appareil est faible.	Réglage du volume sonore.
	Cet appareil est en sourdine (la barre « - » clignote).	Appuyez sur le bouton MUTE (SOURDINE) de la télécommande pour annuler le statut de sourdine.
Aucun son n'est obtenu alors que l'entrée est correctement réglée.	Le connecteur d'entrée n'est pas correctement branché.	Vérifiez le branchement.
	La fonction "Mute" (sourdine) de l'amplificateur est en service (ON).	Appuyez sur le bouton "Mute" (sourdine) de l'amplificateur pour le relâcher.
	Le son est trop faible.	Ajustez le volume.
Des parasites sont audibles alors qu'aucune entrée n'est sélectionnée.	Les parasites sont présents dans la source proprement dite.	Vérifiez le câblage d'alimentation de votre ordinateur ; trop de fiches sont-elles branchées sur la même prise secteur ?
Le son est distordu.	L'appareil est-il raccordé au connecteur PHONO de l'amplificateur ?	Ne raccordez pas le unité sur le connecteur PHONO d'un amplificateur.
	Dans le cas d'un disque SACD, le niveau d'enregistrement est réglé plus haut que les valeurs appropriées.	Abaissez le niveau de sortie SACD (page 18).
Le niveau du volume est différent à la lecture d'un SACD et d'un CD.	Cette différence peut provenir des formats d'enregistrement différents, utilisés pour ces deux sortes de disques.	Il ne s'agit pas d'une défaillance de cet appareil.

Problème	Cause possible	Solution
Aucun son n'est obtenu pour une entrée numérique.	La connexion numérique n'est pas correcte.	Vérifiez le branchement numérique.
	Sur un lecteur de CD doté d'un réglage du niveau de sortie numérique, le niveau de sortie est réglé trop bas.	Ajustez le niveau de sortie numérique du lecteur à un niveau adéquat.
	Le format de fichier n'est pas pris en compte par le logiciel de lecture numérique de l'ordinateur.	Si le dispositif de sortie est réglé à un format de signal audio non-PCM (Dolby Digital, DTS, etc.), réglez-le sur PCM.
Un enregistrement numérique n'est pas réalisable par le biais des sorties numériques.		Impossible d'enregistrer.
Aucun son n'est obtenu pour une entrée USB.	<ul style="list-style-type: none"> <li>● L'ordinateur est réglé pour un composant d'entrée différent.</li> <li>● La fonction "Mute" (sourdine) de l'ordinateur est en service (ON).</li> </ul>	Vérifiez les réglages sonores de l'ordinateur.
	<ul style="list-style-type: none"> <li>● Les connexions ne sont pas correctes.</li> <li>● L'appareil n'est pas détecté par l'ordinateur.</li> </ul>	<ul style="list-style-type: none"> <li>● Après que l'appareil a été raccordé à l'ordinateur, si l'entrée de l'appareil est commutée sur USB, il se peut que le réglage sonore de l'ordinateur passe à un composant d'entrée différent. Dans ce cas, sélectionnez à nouveau TAD-USB1 ver2 ou TAD-USB2 ver2 comme entrée.</li> <li>● Vérifiez à nouveau les branchements.</li> </ul>
	Le format de fichier, le système d'exploitation OS ou le logiciel de lecture n'est pas pris en compte.	Confirmez que le système d'exploitation OS, le logiciel et le taux d'échantillonnage de fichier sont pris en compte (page 17).
Le taux d'échantillonnage de l'entrée USB est toujours le même.	Selon le réglage de l'ordinateur, il se peut que le taux d'échantillonnage reste le même, bien que les fichiers de lecture aient des taux d'échantillonnage différents.	Vérifiez les réglages de l'ordinateur.
Des sons informatiques (autres que ceux de la musique) sont audibles au niveau de l'entrée USB.	En fonction des réglages de l'ordinateur, il se peut que des bips d'amorçage de l'ordinateur soient audibles.	Vérifiez les réglages de l'ordinateur.
Si l'entrée est autre que USB, l'appareil ne peut pas lire les fichiers musicaux via le logiciel de lecture de l'ordinateur.	Lorsqu'il n'est pas réglé à l'entrée USB, l'ordinateur ne reconnaît pas l'appareil.	Passez à l'entrée USB et réinitialisez les réglages sonores de l'ordinateur à TAD-USB1 ver2 ou TAD-USB2 ver2.
Le courant électrique se coupe de lui-même.	Si le mode ECO (économie de courant) est en service (ON), l'appareil passe automatiquement au mode Veille si aucune action n'est accomplie sur l'appareil pendant 30 minutes.	Réglez le mode ECO (économie de courant) sur OFF (page 18).

Problème	Cause possible	Solution
L'affichage n'est pas visible.	L'angle de vision de l'affichage doit être inférieur à 45° sur la gauche et la droite en face de l'appareil.	Regardez l'affichage en vous plaçant juste en face de l'appareil.
	L'affichage de l'appareil est désactivé.	Appuyez sur le bouton <b>DISP OFF</b> sur l'appareil principal (ou sur le bouton <b>DISPLAY OFF</b> de la télécommande) pour annuler la fonction d'extinction de l'affichage.
La télécommande ne fonctionne pas.	<ul style="list-style-type: none"> <li>● Les piles de la télécommande sont épuisées.</li> <li>● La télécommande est utilisée trop loin par rapport à l'appareil principal.</li> <li>● L'angle est inadéquat.</li> <li>● L'espace en face à l'appareil est obstrué.</li>   <li>● La lumière puissante d'une lampe fluorescente ou d'une autre source d'éclairage atteint directement le capteur du signal.</li> </ul>	<ul style="list-style-type: none"> <li>● Remplacez les piles par des neuves.</li> <li>● Utilisez la télécommande à une distance inférieure à 7 mètres et à un angle inférieur à 30° sur la gauche ou la droite à l'avant de l'appareil.</li> <li>● Enlevez les obstacles entre l'appareil principal et la télécommande, ou bien déplacez-vous à un autre endroit pour utiliser la télécommande.</li> <li>● Modifiez la position des lampes ou des sources de lumière de sorte qu'une forte lumière n'atteigne pas le capteur du signal.</li> </ul>

De l'électricité statique et d'autres causes externes peuvent empêcher le fonctionnement de cet appareil. Dans cette éventualité, débranchez le cordon d'alimentation, puis rebranchez-le. Ceci rétablira habituellement le bon fonctionnement de l'appareil. Si le problème n'est pas corrigé par cette démarche, consultez votre revendeur.

Cet appareil est conçu comme un produit audio de consommation (composant audio/vidéo). Il n'est pas prévu pour une utilisation en continu, telle qu'une source commerciale de musique d'ambiance (BGM), ni pour une utilisation en automobile, en bateau ou à l'extérieur.

# SPECIFICATIONS

## ■ Coffret

Type de modèle .....Lecteur de disque

Connecteurs d'entrée :

Numérique .....XLR x 1; Coaxial x 2; Optique x 1; USB (type Standard B) x 1  
Fréquence d'échantillonnage acceptée (XLR/Coaxial) .....44,1 kHz, 48 kHz, 88,2 kHz, 96 kHz, 176,4 kHz, 192 kHz  
Fréquence d'échantillonnage acceptée (Optique) ..... 44,1 kHz, 48 kHz, 88,2 kHz, 96 kHz  
Fréquence d'échantillonnage acceptée (USB) ..... 44,1 kHz<sup>\*1</sup>, 48 kHz<sup>\*1</sup>, 88,2 kHz<sup>\*1</sup>, 96 kHz<sup>\*1</sup>  
176,4 kHz<sup>\*1</sup>, 192 kHz<sup>\*1</sup>, 352,8 kHz<sup>\*2</sup>, 384 kHz<sup>\*2</sup>  
DSD64<sup>\*2</sup>, DSD128<sup>\*2</sup>, DSD256<sup>\*2</sup>

\*1 Windows 8, Windows 7, Windows Vista, Mac OS 10.6 ou ultérieur

\*2 Windows 10, Mac OS 10.6 ou ultérieur

Environnement de fonctionnement USB :

Port USB.....USB 2.0 High-speed

Connecteurs de sortie :

Numérique ..... XLR x 1; Coaxial x 1  
Analogique .....Symétrique x 1, Asymétrique x 1  
Tension de sortie nominale.....Symétrique 4 V; Asymétrique 2 V (1 kHz 0 dB)  
Rapport Signal/Bruit ..... 115 dB  
Réponse en fréquence (Taux d'échantillonnage 88,2 kHz ou plus) ..... 10 Hz à 40 kHz, -1 dB  
Réponse en fréquence (Taux d'échantillonnage 44,1 kHz) ..... 10 Hz à 20 kHz, -1 dB

Alimentation électrique :

Modèle Etats-Unis, Canada .....Secteur 120 V, 60 Hz

Modèle Europe, Asie .....Secteur 220 V à 240 V, 50 Hz / 60 Hz

Consommation ..... 43 W (Alimentation réglée sur Veille : 0,5 W ou moins)

Dimensions externes..... 440 mm (L) x 150 mm (H) x 406 mm (P) (dimensions maximales hors tout)

Poids ..... 18,5 kg

## ■ Accessories

Télécommande ..... 1

Patin.....3

Cordon d'alimentation

Mode d'emploi (ce document)

## Note

- Spécifications et conception sujettes à d'éventuelles modifications sans préavis en raison d'améliorations.

● Microsoft, Windows et Windows Vista sont soit des marques déposées ou des marques de commerce de Microsoft Corporation aux Etats-Unis et/ou dans d'autres pays.

● Ce document utilise les abréviations suivantes :

Système d'exploitation Microsoft Windows 10 : Windows 10

Système d'exploitation Microsoft Windows 8 : Windows 8

Système d'exploitation Microsoft Windows 7 : Windows 7

Système d'exploitation Microsoft Windows Vista : Windows Vista

● Apple, Macintosh et Mac OS sont des marques commerciales d'Apple Inc., enregistrées aux États-Unis et dans d'autres pays



## ACHTUNG

UM SICH NICHT DER GEFAHR EINES ELEKTRISCHEN SCHLAGES AUSZUSETZEN, DÜRFEN SIE NICHT DEN DECKEL (ODER DIE RÜCKSEITE) ENTFERNEN. IM GERÄTEINNEREN BEFINDEN SICH KEINE VOM BENUTZER REPARIERBAREN TEILE. ÜBERLASSEN SIE REPARATUREN DEM QUALIFIZIERTEN KUNDENDIENST.

D3-4-2-1-1\_B1\_De

## WARNUNG

Dieses Gerät ist nicht wasserdicht. Zur Vermeidung der Gefahr von Brand und Stromschlag keine Behälter mit Flüssigkeiten (z.B. Blumenvasen und -töpfe) in die Nähe des Gerätes bringen und dieses vor Tropfwasser, Spritzwasser, Regen und Nässe schützen.

D3-4-2-1-3\_A1\_De

## WARNUNG

Keine Quellen offener Flammen (z.B. eine brennende Kerze) auf dieses Gerät stellen.

D3-4-2-1-7a\_A1\_De

## VORSICHTSHINWEIS ZUR BELÜFTUNG

Bei der Aufstellung dieses Gerätes muss für einen ausreichenden Freiraum gesorgt werden, um eine einwandfreie Wärmeabfuhr zu gewährleisten (mindestens 10 cm oberhalb des Gerätes, 10 cm hinter dem Gerät und jeweils 10 cm an der Seite des Gerätes).

## WARNUNG

Im Gerätegehäuse sind Ventilationsschlitze und andere Öffnungen vorgesehen, die dazu dienen, eine Überhitzung des Gerätes zu verhindern und einen zuverlässigen Betrieb zu gewährleisten. Um Brandgefahr auszuschließen, dürfen diese Öffnungen auf keinen Fall blockiert oder mit Gegenständen (z.B. Zeitungen, Tischdecken und Gardinen) abgedeckt werden, und das Gerät darf beim Betrieb nicht auf einem dicken Teppich oder Bett aufgestellt sein.

D3-4-2-1-7b\*\_A1\_De

## Betriebsumgebung

Betriebstemperatur und Betriebsluftfeuchtigkeit:  
+5 °C bis +35 °C, 85 % rel. Feuchte max.  
(Ventilationsschlitze nicht blockiert)

Eine Aufstellung dieses Gerät an einem unzureichend belüfteten, sehr feuchten oder heißen Ort ist zu vermeiden, und das Gerät darf weder direkter Sonneneinstrahlung noch starken Kunstlichtquellen ausgesetzt werden.

D3-4-2-1-7c\*\_A1\_De

## ACHTUNG

Der Netzschalter  trennt dieses Gerät nicht vollständig vom Stromnetz. Um das Gerät vollständig vom Netz zu trennen, muss der Netzstecker aus der Netzsteckdose gezogen werden. Daher sollte das Gerät so aufgestellt werden, dass stets ein unbehinderter Zugang zur Netzsteckdose gewährleistet ist, damit der Netzstecker in einer Notsituation sofort abgezogen werden kann. Um Brandgefahr auszuschließen, sollte der Netzstecker vor einem längeren Nichtgebrauch des Gerätes, beispielsweise während des Urlaubs, grundsätzlich von der Netzsteckdose getrennt werden.

D3-4-2-2-2a\*\_A1\_De

## ACHTUNG

Bei diesem Gerät handelt es sich zwar um ein Laserprodukt der Klasse 1, das entsprechend dem Standard Sicherheit für Laserprodukte IEC 60825-1:2007 klassifiziert ist.



D58-5-2-2a\_A1\_De

Dieses Gerät ist für den Heimgebrauch vorgesehen. Falls bei Einsatz zu einem anderem Zweck (z.B. Langzeitgebrauch zu gewerblichen Zwecken in einem Restaurant oder Betrieb in einem Fahrzeug bzw. Schiff) eine Funktionsstörung auftritt, die eine Reparatur des Gerätes erforderlich macht, werden die Reparaturkosten dem Kunden selbst dann in Rechnung gestellt, wenn die Garantiefrist noch nicht abgelaufen ist.

K041\_A1\_De

## VORSICHT MIT DEM NETZKABEL

Fassen Sie das Netzkabel immer am Stecker. Ziehen Sie nicht am Kabel selbst, und fassen Sie das Netzkabel niemals mit nassen Händen an, da dies einen Kurzschluss oder elektrischen Schlag verursachen kann. Stellen Sie nicht das Gerät, Möbelstücke o.ä. auf das Netzkabel; sehen Sie auch zu, dass es nicht eingeklemmt wird. Machen Sie niemals einen Knoten in das Netzkabel, und binden Sie es nicht mit anderen Kabeln. Das Netzkabel sollte so gelegt werden, dass niemand darauf tritt. Ein beschädigtes Netzkabel kann einen Brand oder elektrischen Schlag verursachen. Prüfen Sie das Netzkabel von Zeit zu Zeit. Sollte es beschädigt sein, wenden Sie sich an Ihre nächste autorisierte PIONEER-Kundendienststelle oder Ihren Händler, um es zu ersetzen.

S002\*\_A1\_De

## Informationen für Anwender zur Sammlung und Entsorgung von Altgeräten und gebrauchten Batterien

(Symbol für Geräte)



(Symbolbeispiele für Batterien)



Pb

Diese Symbole auf den Produkten, der Verpackung und/oder Begleitdokumenten bedeuten, dass gebrauchte elektrische und elektronische Produkte und Batterien nicht über den Hausmüll entsorgt werden dürfen.

Zur richtigen Handhabung, Rückgewinnung und Wiederverwertung von Altprodukten und gebrauchten Batterien bringen Sie diese bitte zu den gemäß der nationalen Gesetzgebung dafür zuständigen Sammelstellen.

Mit der korrekten Entsorgung dieser Produkte und Batterien helfen Sie dabei, wertvolle Ressourcen zu schonen und vermeiden mögliche negative Auswirkungen auf die Gesundheit und die Umwelt, die durch eine unsachgemäße Behandlung des Abfalls entstehen könnten.

Weitere Informationen zur Sammlung und Wiederverwertung von Altprodukten und Batterien erhalten Sie von Ihrer örtlichen Gemeindeverwaltung, Ihrem Müllentsorger oder dem Verkaufsort, an dem Sie die Waren erworben haben.

**Diese Symbole gelten ausschließlich in der Europäischen Union.**

**Für Länder außerhalb der Europäischen Union:**

Wenn Sie diese Gegenstände entsorgen wollen, wenden Sie sich bitte an Ihre lokalen Behörden oder Händler und fragen Sie dort nach der korrekten Entsorgungsweise.

K058a\_A1\_De

# VORSICHTSHINWEISE ZUM GEBRAUCH

## Aufstellungsort

Wählen Sie zur Aufstellung eine stabile Unterlage in der Nähe des Fernsehgerätes oder der Hi-Fi-Anlage, das bzw. die zum gemeinsamen Betrieb mit diesem Gerät vorgesehen ist.

**Vermeiden Sie eine Aufstellung dieses Gerätes an den folgenden Orten, da dies eine Verkürzung der Lebensdauer zur Folge haben kann:**



- Orte, die direkter Sonneneinstrahlung ausgesetzt sind
- Feuchte oder unzureichend belüftete Orte
- Orte, an denen extreme hohe oder tiefe Temperaturen auftreten
- Orte, an denen mechanische Schwingungen auftreten
- Orte mit einer hohen Staubkonzentration oder Rauch in der Atmosphäre
- Orte, an denen Öldampf, Wasserdampf oder hohe Wärme auftreten (z. B. eine Küche)

## Stellen Sie keine Gegenstände auf dieses Gerät

Stellen Sie keine Gegenstände auf den Einheit.



## Zur Verhinderung von Überhitzung

Stellen Sie den Einheit nicht auf einem Verstärker oder einem anderen Gerät auf, das Wärme erzeugt. Achten Sie beim Einbau in einen Hi-Fi-Schrank darauf, den Einheit möglichst unterhalb eines Verstärkers oder einer anderen wärmeerzeugenden Komponente aufzustellen.

## Schalten Sie das Gerät stets aus, wenn es nicht betrieben wird

Je nach dem Signalzustand von Fernsehsendungen kann es vorkommen, dass Rauschen auf dem Bildschirm erscheint, wenn das Fernsehgerät bei bereits eingeschaltetem Einheit eingeschaltet wird. Auch beim Empfang von Rundfunksendungen kann sich Rauschen bemerkbar machen, wenn der Einheit bereits eingeschaltet ist. Dabei handelt es sich jedoch nicht um eine Funktionsstörung des Fernsehgerätes, Tuners oder Einheit. Schalten Sie den Einheit in einem solchen Fall aus.

## Transportieren des Einheit

Achten Sie vor einem Transport des Einheit an einen anderen Ort stets darauf, eine ggf. eingelegte Disc zu entfernen und das Disc-Fach zu schließen. Drücken Sie den Netzschalter  an der Frontplatte des Gerätes (oder die Taste  **DISC PLAYER** an der Fernbedienung), so dass die Anzeige **[OFF]** im Display erlischt, und trennen Sie dann den Netzstecker von der Netzsteckdose. Transportieren Sie das Gerät auf keinen Fall, während eine Disc eingelegt ist, da dies eine Beschädigung verursachen kann.

## Vorsichtshinweis zum Einbau des Gerätes in einem Hi-Fi-Schrank mit Glastür

Drücken Sie auf keinen Fall die Taste  **OPEN/CLOSE** an der Fernbedienung zum Ausfahren des Disc-Fachs, während die Glastür geschlossen ist. Anderenfalls blockiert die Tür die Bewegung des Disc-Fachs, was eine Beschädigung des Gerätes verursachen kann.

## Pflege und Instandhaltung

Verwenden Sie ein Poliertuch zum Reinigen des Einheit, indem Sie Staub durch sanftes Abwischen von den Außenflächen des Gerätes entfernen. Bei starker Verschmutzung tauchen Sie ein weiches Tuch in ein mit 5 bis 6 Teilen Wasser verdünntes neutrales Reinigungsmittel, wringen Sie das Tuch gründlich aus, und wischen Sie die Schmutzflecken ab. Verwenden Sie auf keinen Fall leichtflüchtige Lösungsmittel wie Farbverdünner oder Benzol zur Reinigung, da derartige Substanzen das Oberflächenfinish anlösen können. Versprühen Sie keine Insektizide im Umfeld des Einheit. Bitte lesen Sie vor der Verwendung eines chemisch behandelten Reinigungstuchs die dem Tuch beiliegende Gebrauchsanweisung.

## Hinweise zur Kondensatbildung

Im Winter oder bei kaltem Wetter kann sich Kondensationsfeuchtigkeit im Inneren des Players bilden, wenn dieser aus dem Freien oder von einem anderen kalten Ort in einen warmen Raum gebracht wird oder die Temperatur in dem Raum, in dem der Player aufgestellt ist, zu rasch erhöht wird. Wenn sich Kondensat im Inneren des Players gebildet hat, arbeitet dieser möglicherweise nicht einwandfrei oder überhaupt nicht. In einem solchen Fall lassen Sie das Gerät im eingeschalteten Zustand 1 bis 2 Stunden lang stehen, damit die Kondensationsfeuchtigkeit verdunstet, während sich der Player der Umgebungstemperatur anpasst, wonach er wieder einwandfrei arbeitet. Kondensat kann sich auch im Sommer bilden, wenn der kalte Luftstrom einer Klimaanlage direkt auf den Einheit gerichtet ist. In einem solchen Fall verändern Sie den Aufstellungsort des Players, um ihn aus dem kalten Luftstrom der Klimaanlage zu entfernen.



Wir danken Ihnen, dass Sie sich für dieses Produkt von TAD entschieden haben. Lesen Sie sich bitte diese Bedienungsanleitung durch. Dann wissen Sie, wie Sie Ihr Gerät richtig bedienen. Bewahren Sie sie an einem sicheren Platz auf, um auch zukünftig nachschlagen zu können.

<b>VORSICHTSHINWEISE ZUM GEBRAUCH.....</b>	<b>4</b>
Aufstellungsort .....	4
Pflege und Instandhaltung .....	4
Hinweise zur Kondensatbildung .....	4
<b>EINLEITUNG .....</b>	<b>6</b>
Inspiration für hohen Musikgenuss.....	6
Merkmale .....	6
<b>VOR DER INBETRIEBNAHME .....</b>	<b>7</b>
Überprüfen des mitgelieferten Zubehörs .....	7
Einlegen der Batterien .....	7
<b>ABSPIELBARE DISCS .....</b>	<b>8</b>
Mit diesem Gerät abspielbare Disc-Typen.....	8
Reinigen der Abtasterlinse und Handhabung von Discs .....	9
<b>ANORDNUNG UND FUNKTION DER BEDIENELEMENTE.....</b>	<b>10</b>
Frontplatte .....	10
Rückwand .....	11
Fernbedienung.....	12
<b>AUFSTELLUNG UND ANSCHLÜSSE .....</b>	<b>13</b>
Aufstellung .....	13
Anschließen .....	14
<b>WIEDERGABE.....</b>	<b>16</b>
Abspielen einer Disc .....	16
Einsatz des Einheit als D/A-Wandler .....	16
<b>BESONDERE EINSTELLUNGEN.....</b>	<b>17</b>
Passen Sie die Lautstärke an .....	17
Zur Feststellung der Line-Ausgänge auf ihr Maximum.....	17
USB-Anschluss (Standardeinstellungen) .....	17
U1 (AudioClass 1.0) .....	17
U2 (AudioClass 2.0) .....	17
Reduzierung des Ausgangspegels von DSD-Signalen des SACDund USB-Formats .....	18
ECO-Modus (Energiesparmodus) .....	18
Rückstellung (ALL RESET).....	18
<b>STÖRUNGSBESEITIGUNG .....</b>	<b>19</b>
<b>TECHNISCHE DATEN.....</b>	<b>22</b>

## Inspiration für hohen Musikgenuss

Das Unternehmen Technical Audio Devices Laboratories, Inc. (TADL) entwickelte sich aus dem Wunsch, Technologien für eine perfekte Reproduktion des reinen Klangs einer Live-Darbietung zu entdecken und diese mit kompromisslosem handwerklichen Können zu vereinigen. Wir haben diese Grundeinstellung von Bart Locanthi – weltweit als führender Sound-Technologie-Experte anerkannt – geerbt, dessen Überzeugung es war, dass eine echte Technologie ihren Grundlagen treu bleibt und dass der Klangqualität eine größere Bedeutung zukommt als reinen technischen Feinessen. Bei TADL bemühen wir uns ständig um Verfeinerungen der Technologie bei der Entwicklung von Geräten, die eine Reproduktion von Musik erlauben, bei der die Energie und Eindrucksstärke einer Live-Darbietung heraufbeschworen werden.

## Merkmale

### Übernahme der neu entwickelten USB-Engine der 3. Generation

Die Betriebsverzögerung des internen FPGA-Schaltkreises wurde erheblich reduziert, die geringe charakteristische Verzerrung wurde verbessert und zudem reagiert das PCM-Signal auf die Abtastfrequenz bis 384 kHz und die Bit-Zahl bis 32 Bit. Die Übertragung des DSD-Signal-DoP-Systems reagiert auf die maximale Abtastfrequenz von 11,2 MHz.

### Ausgestattet mit Lautstärke des Line-Ausgangs als digitales Mediacenter

DA die Lautstärke des Line-Ausgangs angebracht ist, kann das einfache System nur durch Verbindung eines Leistungsverstärkers konfiguriert werden. Mit einer Vielzahl unterstützter Medien sollte dieses Gerät für den Genuss feinsten Klangqualität als digitales Mediacenter genutzt werden.

### Master-Taktgeber mit ultrahohem C/N\*-Verhältnis und UPCG\*\*

Die Verringerung des Gesamtbetrags von Master-Taktgeber-Jitter wurde bereits früher als geeignete Maßnahme zur Erzielung einer noch höheren Klangqualität vorgeschlagen. TAD Labs hat diese Maßnahme noch verfeinert, indem sich die Ingenieure auf die Verringerung von Jitter im Seitenband des Tiefenbereichs relativ zu den Mittenfrequenzen konzentrierten, was zur Entwicklung eines neuen Ultrahochpräzisions-Kristallgenerators (UPCG) führte.

Auf der Grundlage von Technologien, die für Hochgeschwindigkeits-Digital-Basisstationsrelais-Ausrüstungen entwickelt wurden, liefert der Master-Taktgeber mit seinen Spezialoszillatoren und seiner äußerst reinen Leitfähigkeit die unübertroffene Leistung, die von einem CD-Player gefordert wird, so dass dieser die auf der Disc aufgezeichneten Signale mit absoluter Originalgetreue reproduzieren kann.

\*C/N: Träger-Rausch-Verhältnis

\*\*UPCG: Ultrahochpräzisions-Kristallgenerator

### Doppel-Differential-D/A-Wandler

Zwei parallelgeschaltete Digital-Audio-Wandler von Burr-Brown verbessern die Klangleistung in allen messbaren Aspekten, einschließlich von Signal-Rauschabstand, Linearität, Dynamikumfang und Klirr. Diese Merkmale sorgen für eine originalgetreue Wiedergabe selbst delikater Audiosignale, wodurch eine größere Breite und Tiefe bei der Reproduktion von Musik erhalten wird.

### Netzgerät

Dieses Gerät hat eine analoge und eine digitale Einheit, von der jede mit einem spezialisierten großformatigen Ringkerntrafo ausgestattet ist, der durch hohe Reaktionsleistung charakterisiert ist, Dynamik und geringes Rauschen kombiniert.

Zudem beinhaltet dieses Gerät einen Stromkreis mit geringerer Impedanz.

Durch Reduzierung der Leistungsimpedanz kann die Leistung reibungsloser bereitgestellt werden. Es wurden stärkere Dynamik und Flexibilität erreicht.

### Hochsteife Konstruktion mit niedrigem Massenschwerpunkt

Die massive, schwere Basis wurde so angeordnet, dass der Massenschwerpunkt niedriger liegt, wodurch mechanische Schwingungen weiter reduziert werden. Gemeinsam ermöglichen diese Konstruktionsmerkmale eine Wiedergabe von Musiksignalen mit hoher Stabilität, während die durch Lautsprecher-Schalldruck und andere Quellen verursachten mechanischen Schwingungen keinen negativen Einfluss ausüben können.

### DAC-Modus

Dank seiner Hochpräzisions-D/A-Wandlern und den hochreinen Oszillatoren seines Master-Taktgebers liefert der Einheit die gleiche hohe Leistung auch als ein D/A-Wandlergerät. Der Abtastraten-Wandler und der ultrahochreine Master-Taktgeber führen ein Reclocking mit hochpräziser D/A-Wandlung aus.

### ISO-Montage-Technologie

Dieses Gerät nutzt einen Isolator mit Stachelkonstruktion, vererbt von der Referenz-Serie.

Daher wurde eine weitere Stufe der Vibrationssteuerung implementiert.

Erleben Sie die Verschmelzung eines hochgradig dimensionalen Klangbildes und eines akustischen Feldes mit beispielloser Auflösung.

## Überprüfen des mitgelieferten Zubehörs

Bitte vergewissern Sie sich nach dem Auspacken, dass alle nachstehend aufgeführten Zubehörartikel vollständig im Verpackungskarton enthalten sind.

- Fernbedienung x 1

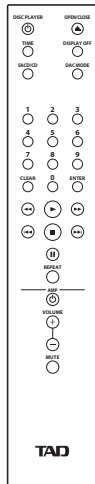

- Bedienungsanleitung (dieses Dokument)
- Filzaufkleber x 3 (Der Filzaufkleber soll verhindern, dass der Dämpfer Kratzer auf dem Boden usw. hinterlässt. Verwenden Sie ihn bei Bedarf.)

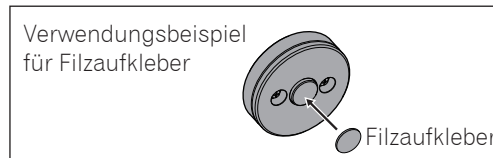

- Netzkabel (Modell für USA, Kanada)

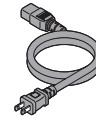

- Netzkabel (Modell für Europa, Asien)  
2-Stift-Steckerausführung (für europäische Länder außer Großbritannien)

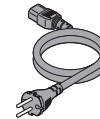

- 3-Stift-Steckerausführung (für Großbritannien, Singapur, Malaysia und Hongkong)

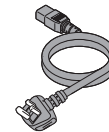

## Einlegen der Batterien

Verwenden Sie AAA- (SUM-4) Mangan- (R03) oder Alkalin- (LR03) Trockenbatterien.

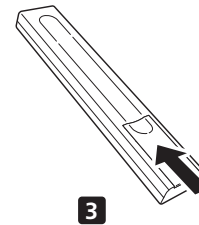
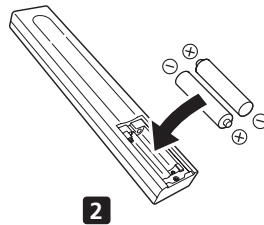
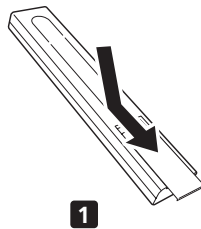

Wechseln Sie die Batterien aus, sobald die Reichweite der Fernbedienung deutlich abgenommen hat.

### ! WARNUNG

- Vermeiden Sie den Gebrauch und die Aufbewahrung von Batterien in direkter Sonneneinstrahlung oder an anderen Orten, die hohen Temperaturen ausgesetzt sind, z. B. in einem mit geschlossenen Fenstern und Türen in praller Sonne geparkten Fahrzeug oder in der Nähe einer Heizung. Dies kann zu einem Auslaufen von Batterieelektrolyt, Überhitzung, Explosion oder Brandausbruch führen. Außerdem kann die Lebensdauer der Batterien verkürzt oder ihre Leistung beeinträchtigt werden.
- Halten Sie Batterien stets außerhalb der Reichweite von Kleinkindern. Falls eine Batterie versehentlich verschluckt wurde, ist unverzüglich ärztliche Behandlung aufzusuchen.

### ! ACHTUNG

Unsachgemäßer Gebrauch kann zu einem Auslaufen von Batterieelektrolyt und Platzen der Batterien führen, was Verletzungen und Sachschäden zur Folge haben könnte. Bitte beachten Sie daher sorgfältig die folgenden Vorsichtshinweise:

- Verwenden Sie auf keinen Fall eine gebrauchte und eine frische Batterie gemeinsam.
- Achten Sie beim Einlegen der Batterien in das Batteriefach darauf, die negative Klemme im Inneren des Batteriefachs nicht durch das Ende der Batterie mit dem Minuspol (-) zu verbiegen, da dies einen Kurzschluss, ein Auslaufen von Batterieelektrolyt und/oder Überhitzung verursachen kann.
- Legen Sie die Batterien unter Beachtung der Polaritätsmarkierungen (+, -) im Inneren des Batteriefachs ein.
- Verwenden Sie ausschließlich Mangan- oder Alkali-Mikrozellen des Typs R03 bzw. LR03 (SUM-4, Größe „AAA“).
- Wenn die Fernbedienung längere Zeit über (mindestens einen Monat lang) nicht verwendet werden soll, entfernen Sie die Batterien aus dem Batteriefach, um eine Beschädigung durch Auslaufen von Batterieelektrolyt zu vermeiden. Falls Elektrolyt ausgelaufen ist, reinigen Sie das Innere des Batteriefachs gründlich, bevor Sie neue Batterien einlegen.
- Bitte beachten Sie bei der Entsorgung verbrauchter Batterien sorgfältig die einschlägigen gesetzlichen Auflagen und Umweltschutzbestimmungen.

# ABSPIELBARE DISCS

## Mit diesem Gerät abspielbare Disc-Typen

Discs, die mit diesem Player abgespielt werden können, sind durch eines der nachstehend aufgelisteten Symbole auf dem Etikett, der Verpackung oder dem Einband der Disc ausgewiesen.

SACD



CD



CD-R



CD-RW



Bei „Super Audio CD“ handelt es sich um eine eingetragene Marke.

### Hinweise zur SACD-Wiedergabe

SACDs können nur mit zweikanaligem Ton wiedergegeben werden.

### Mit Kopierschutz codierte CDs

Dieser Player auf Entsprechung mit den Normen von Musik-CDs ausgelegt. Bei der Wiedergabe von Discs, die nicht den Normen von Musik-CDs entsprechen, ist kein einwandfreier Betrieb gewährleistet.

### Hinweise zur DualDisc-Wiedergabe

Bei einer DualDisc handelt es sich um eine neuartige, beidseitig bespielte Disc, deren eine Seite Video, Audio usw. des DVD-Inhalt-Typs enthält, während die andere Seite Nicht-DVD-Inhalt enthält, z. B. digitales Audiomaterial. Die Nicht-DVD-Audioseite der Disc entspricht nicht den CD-Audio-Spezifikationen und kann daher möglicherweise nicht wiedergegeben werden. Detaillierte Informationen zu den DualDisc-Spezifikationen sind vom Disc-Hersteller bzw. Fachhändler erhältlich.

### Abspielen von CD-R/CD-RW-Discs

Der Einheit ist zur Wiedergabe von CD-R/CD-RW-Discs im Stande, die im Musik-CD-Format formatiert sind und Musikdaten enthalten. In Abhängigkeit von der Disc kann es jedoch vorkommen, dass bestimmte Discs nicht abgespielt werden können oder Rauschen und Verzerrungen bei der Wiedergabe auftreten.

Beim Einheit handelt es sich um einen reinen Disc-Player, der nicht zur Aufzeichnung auf CD-R/CD-RW-Discs im Stande ist. CD-R/CD-RW-Discs, die nicht finalisiert wurden, können nicht mit diesem Player abgespielt werden.

\* Einzelheiten hierzu finden Sie in der Bedienungsanleitung Ihres Disc Recorders.

## ACHTUNG

- Bestimmte CD-R/CD-RW-Discs, die mit einem Disc-Recorder oder Personalcomputer aufgezeichnet wurden, können u. U. nicht mit diesem Player abgespielt werden. Dies kann auf Disc-Eigenschaften, das Vorhandensein von Kratzern oder Schmutz auf der Disc, eine Verschmutzung der Abtasterlinse des Players, Kondensatbildung oder eine andere Ursache zurückzuführen sein.
- Discs, die mit einem Personalcomputer aufgezeichnet wurden, können u. U. wegen ungeeigneter Aufnahmeeinstellungen oder einer ungeeigneten Systemumgebung nicht abgespielt werden. Achten Sie stets darauf, Discs im richtigen Format aufzuzeichnen (Einzelheiten hierzu sind vom Verkäufer der zur Disc-Aufzeichnung verwendeten Anwendung erhältlich).
- Discs, die im Paket-Schreibverfahren aufgezeichnet wurden, können nicht mit diesem Player abgespielt werden.

### Die folgenden Arten von Discs können nicht mit dem Einheit abgespielt werden:

BD, BD-ROM, DVD, CD-G, Video-CD, 8-cm-CD, DSD-Disc

## Reinigen der Abtasterlinse und Handhabung von Discs

### Allgemeine Hinweise

- Halten Sie eine Disc stets am Außenrand oder mit einem Finger im Mittelloch und mit den übrigen Fingern am Rand.
- Bringen Sie eine Disc nach dem Gebrauch stets wieder in ihrem Behälter unter und bewahren Sie diesen in senkrechter Lage auf. Lassen Sie Discs nicht in einer sehr kalten, feuchten oder heißen Umgebung (z. B. in direkter Sonneneinstrahlung) zurück.
- Befestigen Sie keine Aufkleber an Discs. Beschriften Sie Discs nicht mit einem Bleistift, Kugelschreiber oder anderen Schreibutensil mit scharfer Spitze.
- Kleben Sie keine Disc-Etiketten an Discs, die diese während der Wiedergabe eine geringfügige Verwellung der Disc verursachen können, wodurch Tonverzerrungen verursacht werden können.



### Beschädigte und nicht normgerechte Discs

- Spielen Sie keine gesprungenen, gebrochenen, verwellten oder anderweitig beschädigten Discs ab, da dies eine Beschädigung des Players verursachen kann.
- Dieses Player ist ausschließlich zum Abspielen von normgerechten, kreisförmigen Discs bestimmt. Verwenden Sie keine unregelmäßig geformten Discs. TAD übernimmt keinerlei Haftung für Schäden, die auf den Gebrauch von nicht normgerechten Discs zurückzuführen sind.

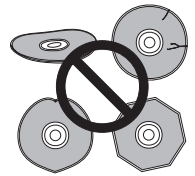

### Reinigen von Discs

- Fingerabdrücke und Staub auf einer Disc können die Wiedergabeleistung beeinträchtigen. Reiben Sie die Disc sacht mit einem weichen, trockenen Tuch ab, indem Sie dieses wie in der nachstehenden Abbildung gezeigt in einer geraden Bewegung vom Mittelloch zum Rand führen.
- Um hartnäckige Schmutzflecken zu entfernen, verwenden Sie ein mit etwas Alkohol angefeuchtetes Tuch oder einen im Fachhandel erhältlichen CD/DVD-Reinigungssatz. Verwenden Sie auf keinen Fall Leichtbenzin, Farbverdünner oder andere Lösungsmittel, einschließlich von Produkten, die zum Reinigen von Schallplatten vorgesehen sind.



### Reinigen der Abtasterlinse

- Unter normalen Einsatzbedingungen kommt es nicht zu einer Verschmutzung der Abtasterlinse des Players. Sollte dennoch einmal eine Funktionsstörung auftreten, die auf eine Ansammlung von Staub oder Schmutz auf der Linse zurückzuführen ist, wenden Sie sich bitte an Ihren Fachhändler. Dem Gebrauch von handelsüblichen Linsenreinigern für CD-Player wird abgeraten.

# ANORDNUNG UND FUNKTION DER BEDIENELEMENTE

## Frontplatte

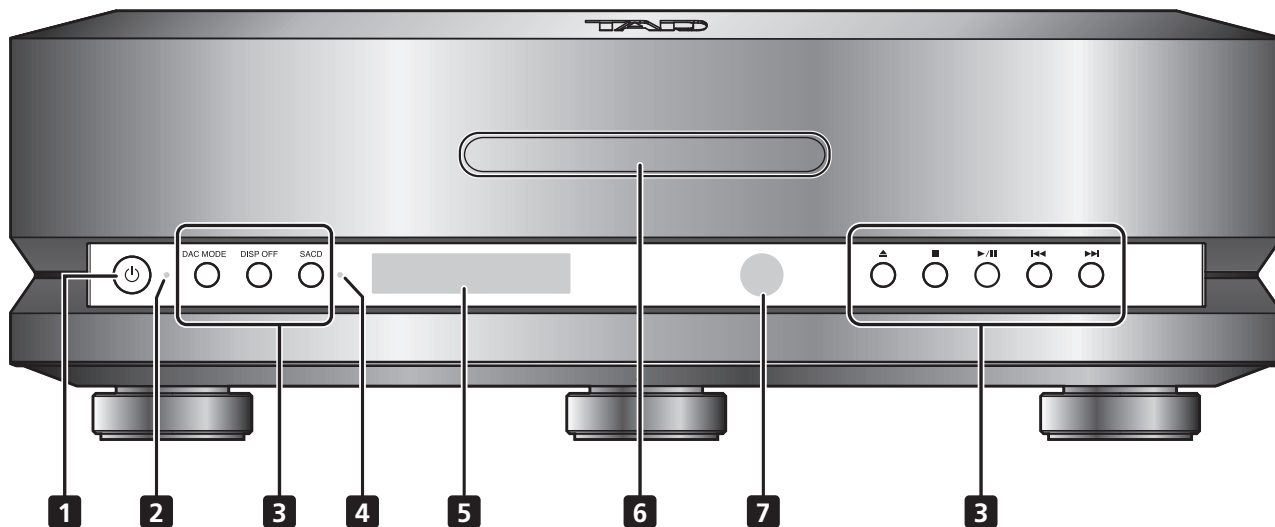

### 1 Netzschalter

Mit dieser Taste wird das Gerät eingeschaltet und in den Bereitschaftszustand umgeschaltet.

### 2 Betriebsanzeige

Diese Anzeige kennzeichnet den aktuellen Betriebszustand des Gerätes.

Leuchtet gelb: Einschaltzustand (Gerät kann betätigt werden.)

Aus: Bereitschaftszustand (Netzstecker ist an eine Netzsteckdose angeschlossen und Gerät ist betriebsbereit.)

### 3 Bedienelemente

Mit diesen Tasten wird der Player bedient.

#### DAC MODE

Drücken Sie diese Taste, um auf den Digital/Analog-Wandler-Eingang umzuschalten. Dieser Bedienungsvorgang kann nur bei gestoppter Wiedergabe ausgeführt werden.

#### Taste VOL (-/+)

Die Lautstärke des Line-Ausgangs dieses Gerätes wird angepasst.

### Hinweis

- Zur Feststellung der maximalen Ausgabe auf den maximalen Wert für die Benutzung halten Sie die Taste **VOL (+)** gedrückt, während die Ausgabe bei **78 (max. Wert)** gehalten wird.



Drücken Sie diese Taste, um das Disc-Fach aus- und einzufahren.



Drücken Sie diese Taste, um die Wiedergabe zu beenden.



Drücken Sie diese Taste, um die Wiedergabe zu starten. Durch erneutes Drücken der Taste wird die Wiedergabe pausiert.



Drücken Sie diese Taste, um an den Anfang des laufenden Titels zurückzukehren.



Drücken Sie diese Taste, um einen Sprung an den Anfang des nächsten Titels auszuführen.

### 4 SACD-Anzeige

Diese Anzeige leuchtet auf, wenn eine SACD eingelegt oder die SACD-Schicht einer SACD/CD-Hybrid-Disc gewählt wird.

### 5 Display

In diesem Display erscheinen grafische Informationen über die zahlreichen Operationen und Funktionen des Einheit.

### 6 Disc-Fach

Legen Sie die Disc in dieses Fach ein.

### 7 Fernbedienungssignal-Sensor

Um das Gerät fernzubedienen, richten Sie den Geber der Fernbedienung auf diesen Sensor. Die Reichweite der Fernbedienung beträgt ca. 7 Meter.



### Hinweis

- Beim Stoppen der Disc-Wiedergabe wird der Wiederholmodus aufgehoben.

## ACHTUNG

- Achten Sie vor der Herstellung eines direkten Anschlusses an einen Leistungsverstärker (ohne einen zwischengeschalteten Vorverstärker) unbedingt darauf, den Lautstärkepegel auf „0“ (Null) einzustellen. Wenn die Verbindung mit auf einen hohen Wert eingestellter Lautstärke hergestellt wird, wird übermäßige Lautstärke erzeugt, was das Gerät und Ihr Gehör schädigen kann.
- Alle Anzeige können über die Schalter an Hauptgerät oder Fernbedienung (falls angebracht) ausgeschaltet werden. Die Stromversorgung wird jedoch nicht unterbrochen. Damit das Gerät vollständig von der Stromversorgung getrennt wird, müssen Sie den Netzstecker (Trennvorrichtung) aus der Steckdose ziehen. Platzieren Sie dieses Gerät in der Nähe der Steckdose, damit der Netzstecker (Trennvorrichtung) leicht zugänglich ist.
- Vor einer Urlaubsreise oder einem anderen längeren Nichtgebrauch des Gerätes sollte der Netzstecker von der Netzsteckdose getrennt werden.

## Rückwand

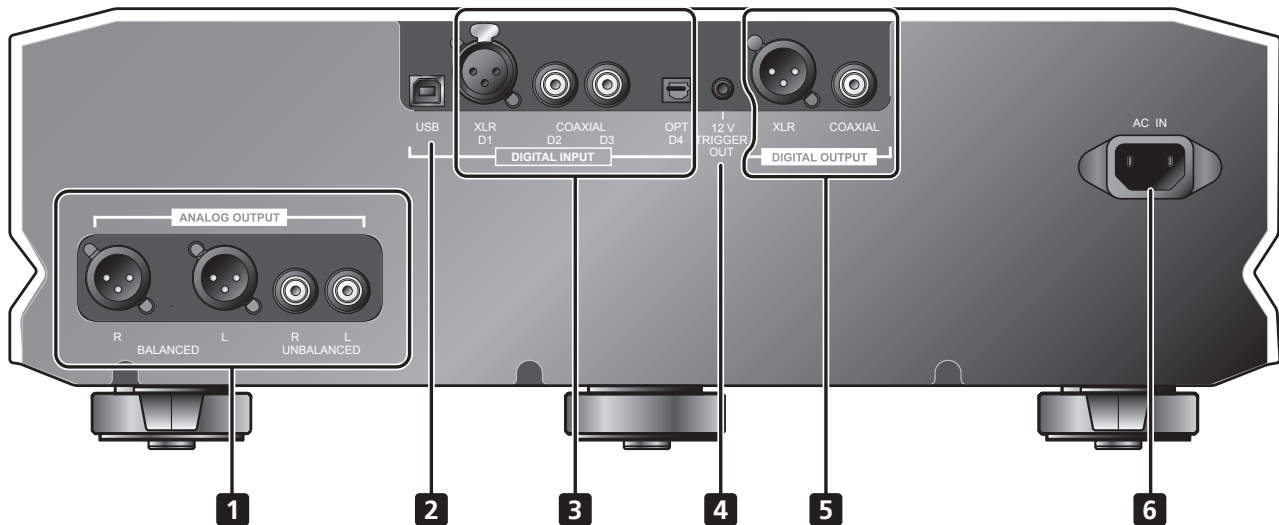

### 1 Analoge Ausgangsbuchsen ANALOG OUTPUT

Diese Buchsen dienen zum Anschluss eines Vorverstärkers.

- BALANCED: symmetrische XLR-Buchsen-Ausführung
- UNBALANCED: unsymmetrische Cinchbuchsen-Ausführung

### 2 USB-Anschluss

Verbinden Sie diesen Anschluss über ein USB-Kabel mit einem Computer.

### 3 Digitale Eingangsbuchsen DIGITAL INPUT

Verbinden Sie diese Buchsen jeweils mit der entsprechenden digitalen Ausgangsbuchse einer anderen Komponente.

- XLR: XLR-Buchsen-Ausführung (symmetrisch) (D1)
- COAXIAL: Koaxialbuchsen-Ausführung (D2, D3)
- OPT: Lichtleiterbuchsen-Ausführung (optisch) (D4)

### 4 Eingangsbuchse 12 V TRIGGER OUT

Wenn dieses Gerät mit einem externen Gerät mit einem 12-V-Auslöseingang verbunden ist, kann das externe Gerät zwischen „Einschalten“ und „Bereitschaft“ umgeschaltet werden, indem Sie dieses Gerät zwischen „Einschalten“ und „Bereitschaft“ umschalten.

**Buchsenausführung:** Ø 3,5 mm, monaurale Minibuchse

#### Betriebsbedingungen:

Wenn dieses Gerät eingeschaltet ist, wird „H“ ausgegeben. Wenn sich dieses Gerät im Bereitschaftsmodus befindet, wird „L“ ausgegeben.

### 5 Digitale Ausgangsbuchsen DIGITAL OUTPUT

Verbinden Sie diese Buchsen jeweils mit der entsprechenden digitalen Eingangsbuchse einer anderen Komponente.

- XLR: XLR-Buchsen-Ausführung (symmetrisch)
- COAXIAL: Koaxialbuchsen-Ausführung

#### Hinweis

- Bei der Wiedergabe einer SACD ist der Digitalausgang funktionsunfähig.
- Bei Wiedergabe einer CD werden Signale bei 44,1 kHz/16 Bit ausgegeben.

### 6 Netzeingang (AC IN)

Hier wird das mitgelieferte Netzkabel angeschlossen.

# Fernbedienung

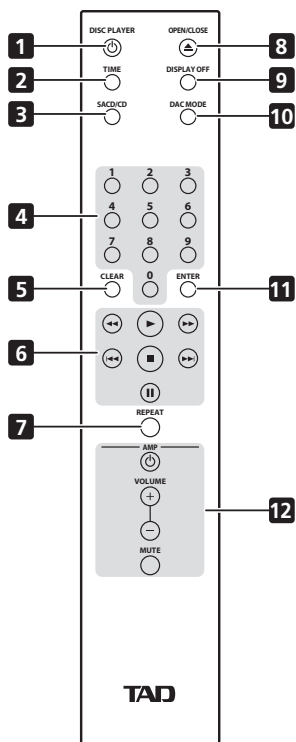

## 1 Taste DISC PLAYER

Mit dieser Taste wird das Gerät eingeschaltet und in den Bereitschaftszustand umgeschaltet.

## 2 Taste TIME

Drücken Sie diese Taste, um die verstrichene Spielzeit und die Restspielzeit der Disc anzuzeigen. Bei jeder Betätigung der Taste wechselt die Anzeige wie folgt im Display: **[track remaining time] / [disc remaining time] / [elapsed time]**.

## 3 Taste SACD/CD

Betätigen Sie diese Taste, um zwischen den verschiedenen Wiedergabebereichen einer Hybrid-Disc umzuschalten. Wenn diese Taste bei gestoppter Wiedergabe betätigt wird, kann abwechselnd zwischen dem CD-Bereich (**CD area**) und dem SACD-Bereich (**SACD area**) der Disc umgeschaltet werden.

## 4 Zifferntasten

Diese Tasten dienen zur Eingabe der Nummer eines wiederzugebenden Titels. Drücken Sie die dem gewünschten Titel entsprechenden Zifferntasten und dann die Taste **ENTER**, um die Auswahl zu bestätigen.

## 5 Löschtaste CLEAR

Drücken Sie diese Taste, um eine Eingabe zu stornieren. Diese Funktion ist beispielsweise praktisch, wenn versehentlich eine falsche Titelnummer eingegeben wurde.

## 6 Tasten für Wiedergabesteuerung

- ▶ – Starten der Disc-Wiedergabe.
- – Beenden der Disc-Wiedergabe.
- || – Drücken Sie diese Taste, um die Wiedergabe zu pausieren. Um die Wiedergabe fortzusetzen, drücken Sie diese Taste erneut.
- ◀◀ – Drücken Sie diese Taste während der Wiedergabe, um einen Suchlauf in Rückwärtsrichtung auszuführen.
- ◀◀◀ – Drücken Sie diese Taste während der Wiedergabe, um an den Anfang des laufenden Titels zurückzukehren.
- ▶▶ – Drücken Sie diese Taste während der Wiedergabe, um einen Suchlauf in Vorwärtsrichtung auszuführen.
- ▶▶▶ – Drücken Sie diese Taste, um einen Sprung an den Anfang des nächsten Titels auszuführen.

## 7 Taste REPEAT

Bei jeder Betätigung der Taste wird in der nachstehend gezeigten Reihenfolge zwischen den verschiedenen Wiederholmodi umgeschaltet:

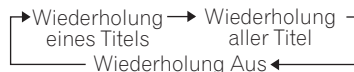

Ein Titel wird wiederholt.

### Hinweis

- Beim Stoppen der Disc-Wiedergabe wird der Wiederholmodus aufgehoben.

## 8 Taste OPEN/CLOSE

Drücken Sie diese Taste, um das Disc-Fach aus- und einzufahren.

## 9 Taste DISPLAY OFF

Drücken Sie diese Taste, um das Display auszuschalten.

## 10 Taste DAC MODE

Betätigen Sie diese Taste, um den DAC-Modus umzuschalten.

Mit jeder Betätigung dieser Taste wechselt der Modus zwischen **[U1(U2) Input]**, **[D1 Input (XLR)]**, **[D2 Input (Coaxial)]** und **[Disk play mode]**.

Dieser Bedienungsvorgang kann nur bei gestoppter Wiedergabe ausgeführt werden.

## 11 Taste ENTER

Drücken Sie diese Taste, um eine Einstellung oder Auswahl zu bestätigen.

## 12 Tasten für Verstärkerbedienung

Diese Tasten können zur Bedienung eines TAD-Verstärkers verwendet werden.

**AMP** – Verstärker Ein/Aus (Bereitschaft)

**VOLUME (+/-)** – Diese Tasten dienen zur Regelung des Lautstärkepegels.

**MUTE** – Drücken Sie diese Taste, um den Ton vorübergehend stummzuschalten.

**VOLUME (+/-)** und **MUTE** sind auch bei Anpassung der Lautstärke des Line-Ausgangs dieses Gerätes verfügbar. Diese Taste wird deaktiviert, wenn die Ausgabe beim max. Wert mit dem Hauptgerät festgestellt ist. Aktivieren Sie die Fernbedienung, indem Sie die Taste VOL (-) am Hauptgerät gedrückt halten, bis die Lautstärke-Funktion aktiviert ist.



## Wirkungsbereich der Fernbedienung

Um den Einheit zu betätigen, richten Sie den Geber der Fernbedienung auf den Fernbedienungssignal-Sensor an der Frontplatte des Gerätes, wobei der in der beigefügten Abbildung gezeigte Betriebsbereich einzuhalten ist.

- Wenn sich Hindernisse auf dem Signalübertragungsweg zwischen dem Geber und dem Fernbedienungssignal-Sensor an der Frontplatte befinden oder der Winkel zwischen Geber und Fernbedienungssignal-Sensor zu groß ist, werden die Infrarotsignale u. U. nicht empfangen, so dass das Gerät nicht auf die Signale der Fernbedienung anspricht.
- Funktionsstörungen können auftreten, wenn der Einheit in der Nähe anderer Elektrogeräte betrieben wird, die Infrarotsignale abgeben, oder wenn die Fernbedienungen derartiger Geräte in der Nähe dieses Gerätes verwendet werden. Umgekehrt kann ein Gebrauch dieser Fernbedienung in der Nähe von anderen mit Infrarotsignalen arbeitenden Geräten Funktionsstörungen der betreffenden Geräte verursachen.
- Wechseln Sie die Batterien aus, sobald die Reichweite der Fernbedienung deutlich abgenommen hat.
- Wenn der Fernbedienungssignal-Sensor an der Frontplatte direkter Sonneneinstrahlung oder dem Licht von Fluoreszenzleuchten ausgesetzt ist, arbeitet die Fernbedienung möglicherweise nicht einwandfrei. In einem solchen Fall müssen Sie entweder den Aufstellungsort des Gerätes ändern oder für einen größeren Abstand der Fluoreszenzleuchten sorgen.

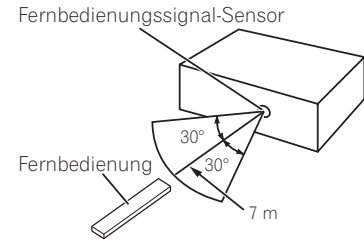

## Aufstellung

### ! WARNUNG

- Stellen Sie das Gerät auf einer ebenen und stabilen Unterlage auf, deren Tragvermögen für das Gewicht des Gerätes ausreicht, da Verletzungen und Sachschäden die Folge sein können, falls das Gerät herunterfällt. Achten Sie vor der Aufstellung des Gerätes auf einem Bücherregal oder einer ähnlichen Unterlage unbedingt darauf zu überprüfen, dass das Tragvermögen des Regals ausreicht.
- Stellen Sie auf keinen Fall irgendwelche Gegenstände auf das Gerät, und decken Sie das Gerät nicht mit Tüchern usw. ab, da die Wärmeabfuhr dadurch beeinträchtigt werden kann, was Überhitzung und eine Beschädigung zur Folge haben kann.

### ! ACHTUNG

- Halten Sie bei der Aufstellung des Gerätes einen Mindestabstand von 10 cm zu Wänden oder anderen Oberflächen ein. Um die Wärmeabfuhr zu erleichtern, sollte das Gerät in einem ausreichenden Abstand von anderen Elektrogeräten aufgestellt werden. Beim Einbau des Gerätes in einen Hi-Fi-Schrank ist ein Mindestabstand von 10 cm oberhalb, an der Rückseite und an beiden Seiten des Gerätes einzuhalten. Wenn kein ausreichender Belüftungsraum im Umfeld des Gerätes vorhanden ist, kann dies Überhitzung und Brandausbruch verursachen.
- Stellen Sie das Gerät auf keinen Fall auf einem Teppich, Polster oder einer anderen weichen Unterlage oder an einem engen Platz auf, an dem keine ausreichende Belüftung im Umfeld des Gerätes gewährleistet ist.
- Das Innere des Gerätes besteht aus einer runden Stachelkonstruktion. Damit die Isolatorfunktion uneingeschränkt erfüllt werden kann, bewegt sich die nicht fixierte Vorwölbung unten in der Mitte des Isolators leicht. Achten Sie darauf, dass diese nicht fixierte Vorwölbung nicht beschädigt oder abgebrochen ist, sondern normal aussieht.

# Anschließen

## ⚠️ ACHTUNG

- Achten Sie unbedingt darauf, den Einheit und die übrigen Komponenten erst dann einzuschalten, nachdem alle Anschlüsse hergestellt worden sind.
- Achten Sie stets darauf, den Netzschalter auszuschalten und den Netzstecker des Netzkabels von der Netzsteckdose zu trennen, bevor Sie irgendwelche Anschlüsse herstellen oder ändern. Schließen Sie das Netzkabel erst dann an, nachdem alle anderen Anschlüsse hergestellt worden sind.
  1. Schließen Sie die anderen Komponenten an dieses Gerät an.
  2. Schließen Sie das mitgelieferte Netzkabel an den Netzeingang AC IN des Einheit an.
  3. Schließen Sie den Netzstecker des Netzkabels an eine Standard-Netzsteckdose an.

## Bei Verbindung eines Gerätes mit einer Vorverstärker-Funktion

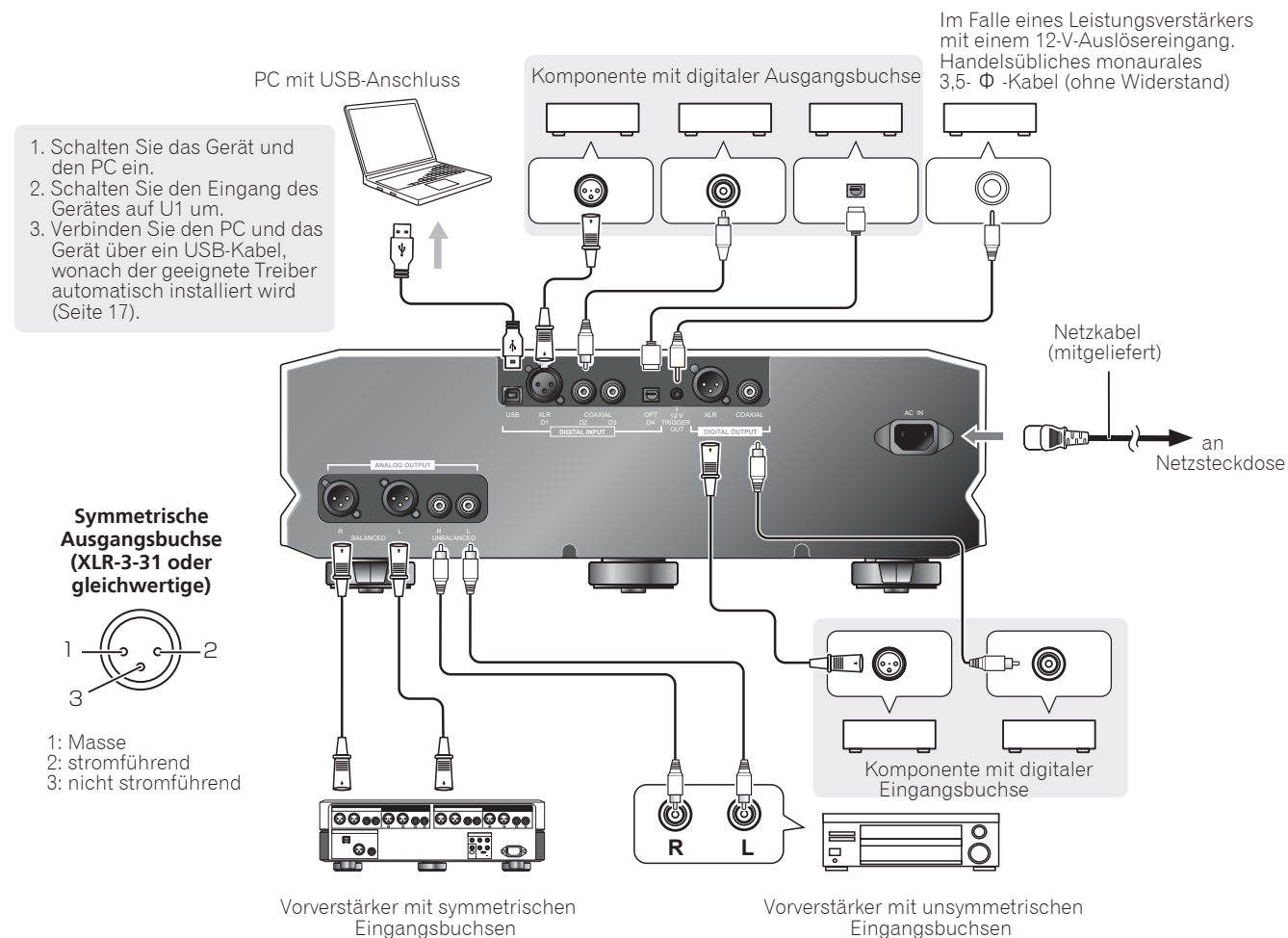

## ✎ Hinweis

### Über den symmetrischen/asymmetrischen Line-Ausgang

- Der Anfangswert beim Line-Ausgang ist 30. Einzelheiten finden Sie unter „Zur Feststellung der Line-Ausgänge auf ihr Maximum“ auf Seite 17.

## Bei Verbindung mit einem Leistungsverstärker

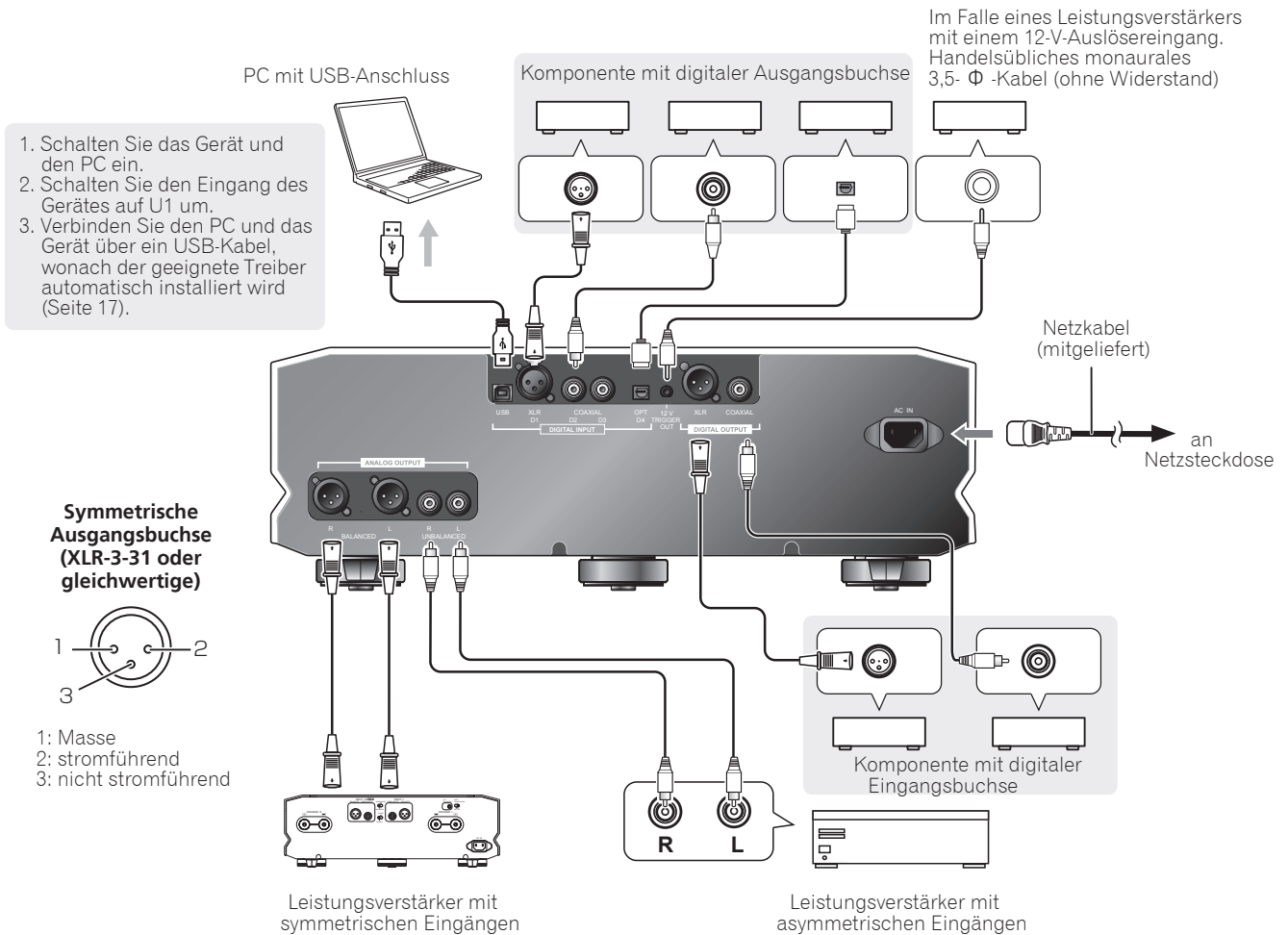

Deutsch

### Lautstärke des Line-Ausgangs

DA die Lautstärke des Line-Ausgangs angebracht ist, kann das einfache System nur durch Verbindung eines Leistungsverstärkers konfiguriert werden.

### Über den symmetrischen/asymmetrischen Line-Ausgang

- Der Anfangswert beim Line-Ausgang ist 30. Einzelheiten finden Sie unter „Passen Sie die Lautstärke an“ auf Seite 17.

## ⚠ ACHTUNG

- Achten Sie vor der Herstellung eines direkten Anschlusses an einen Leistungsverstärker (ohne einen zwischengeschalteten Vorverstärker) unbedingt darauf, den Lautstärkepegel auf „0“ (Null) einzustellen. Wenn die Verbindung mit auf einen hohen Wert eingestellter Lautstärke hergestellt wird, wird übermäßige Lautstärke erzeugt, was das Gerät und Ihr Gehör schädigen kann.

# WIEDERGABE

## Abspielen einer Disc

Um eine Disc mit dem Einheit abzuspielen, gehen Sie wie nachstehend beschrieben vor:

- **Drücken Sie den Netzschalter  $\odot$  an der Frontplatte (oder die Taste  $\odot$  DISC PLAYER an der Fernbedienung), um das Gerät einzuschalten.**

Vergewissern Sie sich, dass Einschaltanzeige an der Frontplatte des Gerätes aufleuchtet.

1. **Drücken Sie die Taste  $\blacktriangle$ .**

Sobald das Disc-Fach ausgefahren worden ist, legen Sie eine Disc auf das Fach.

Drücken Sie die Taste  $\blacktriangle$  erneut, um das Disc-Fach einzufahren.

2. **Drücken Sie die Taste  $\blacktriangleright/\text{II}$  an der Frontplatte (oder die Taste  $\blacktriangleright$  an der Fernbedienung).**

Daraufhin beginnt die Disc-Wiedergabe.

- Um die Wiedergabe zu pausieren, drücken Sie die Taste  $\blacktriangleright/\text{II}$  an der Frontplatte (oder die Taste  $\text{II}$  an der Fernbedienung).
- Um die Wiedergabe zu beenden, drücken Sie die Taste  $\blacksquare$ .
- Um das Gerät auszuschalten (d. h. in den Bereitschaftszustand umzuschalten), drücken Sie den Netzschalter  $\odot$  an der Frontplatte (oder die Taste  $\odot$  DISC PLAYER an der Fernbedienung).

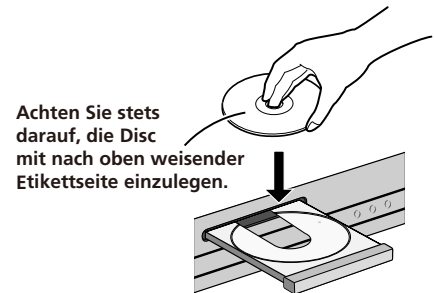

## Einsatz des Einheit als D/A-Wandler

- **Betätigen Sie bei gestoppter Disc-Wiedergabe die Taste DAC MODE an der Frontplatte (oder an der Fernbedienung).**

Bei jeder Betätigung der Taste wechselt der Eingangsmodus in der nachstehend gezeigten Reihenfolge:



- Bei Zuleitung eines Eingangssignals wird stets dessen Abtastrate angezeigt. Wenn kein Eingangssignal erfasst wird, erscheint die Anzeige [ - - - ] im Display.
- Die Abtastrate wird in Einheiten von kHz angezeigt, wobei Dezimalwerte weggelassen werden.
- Im Fall von DSD-Signalen wird **[dSd]** bei 2,8-MHz-Modulation, **[dSd2]** bei 5,6-MHz-Modulation und **[dSd4]** bei 11,2-MHz-Modulation angezeigt.
- Bei Zuleitung von Signalen an die Eingänge D1, D2 und D3 werden die folgenden Abtastraten unterstützt: 44,1 kHz, 48 kHz, 88,2 kHz, 96 kHz, 176,4 kHz und 192 kHz. Bei Zuleitung eines Signals an den Eingang D4 werden die folgenden Abtastraten unterstützt: 44,1 kHz, 48 kHz, 88,2 kHz und 96 kHz.

## Passen Sie die Lautstärke an

### Passen Sie symmetrischen/asymmetrischen Line-Ausgang an

Bei Verbindung mit einem Leistungsverstärker.

Der Anfangswert beim Line-Ausgang ist **30**.

- **Nehmen Sie mit der Taste VOL (-/+)** am Hauptgerät und der Taste **VOLUME (+/-)** in der Mitte der Fernbedienung Anpassungen vor.

Während des Betriebs wird die Zeit- oder Abtastfrequenzanzeige auf die Lautstärkeanzeige des Line-Ausgangs umgeschaltet.

#### **Hinweis**

- Achten Sie vor der Herstellung eines direkten Anschlusses an einen Leistungsverstärker (ohne einen zwischengeschalteten Vorverstärker) unbedingt darauf, den Lautstärkepegel auf „**0**“ (**Null**) einzustellen. Wenn die Verbindung mit auf einen hohen Wert eingestellter Lautstärke hergestellt wird, wird übermäßige Lautstärke erzeugt, was das Gerät und Ihr Gehör schädigen kann.

## Zur Feststellung der Line-Ausgänge auf ihr Maximum

Bei Verbindung eines Gerätes, Rekorders usw. mit Vorverstärker-Funktion.

1. **PDrücken Sie die Taste VOL (+) des Hauptgerätes, bis die Anzeige den maximalen Wert von 78 anzeigt.**

2. **Halten Sie bei auf das Maximum eingestelltem Wert die Taste VOL (+) gedrückt.**

Der Line-Ausgang wird auf den maximalen Wert festgestellt, und die Tasten **VOL (-/+)** des Hauptgerätes und die mittleren Tasten **VOLUME (+/-)** der Fernbedienung werden deaktiviert.

Zu dieser Zeit wird die Lautstärkeanzeige des Line-Ausgangs auf Zeit- oder Abtastfrequenzanzeige umgeschaltet.

Aktivieren Sie die Lautstärke-Funktion wieder vom auf den maximalen Wert festgestellten Status, indem Sie die Taste **VOL (-)** gedrückt halten.

Die Line-Ausgabe wird auf 30 (Ausgangswert) eingestellt und die Lautstärke-Funktion wird deaktiviert.

## USB-Anschluss (StandardEinstellungen)

Durch Verbindung dieses Gerätes und Ihres Computers über ein USB-Kabel kann dieses Gerät Musik über die auf Ihrem Computer abspielbare Software wiedergeben. Der Standard-USB-Eingang ist U1-Modus (USB Audio Class 1.0). Stellen Sie den U2- (USB Audio Class 2.0) Modus ein, wenn Sie die Übertragung einer Abtastrate von mehr als 176,4 kHz oder das DSD-Signal genießen.

1. **Betätigen Sie die Taste DAC MODE an der Frontplatte oder an der Fernbedienung zur Wahl des Eingangs U1.**
2. **Schalten Sie den Computer ein.**
3. **Nachdem Sie das Gerät über ein USB-Kabel mit dem Computer verbunden haben, wird der geeignete Treiber automatisch installiert.**

### U1 (AudioClass 1.0)

- Die folgenden Abtastraten werden unterstützt: 44,1 kHz, 48 kHz, 88,2 kHz und 96 kHz.
- USB 2.0 High-speed wird unterstützt.

#### **Hinweis**

- Ein einwandfreier Betrieb ist mit den folgenden Betriebssystemen bestätigt worden: Windows 8 (64 Bit), Windows 7, Windows Vista (32 Bit), Mac OS 10.8, Mac OS 10.7 und Mac OS 10.6. Bei Einsatz mit anderen Betriebssystemen und Versionen ist kein einwandfreier Betrieb gewährleistet.
- Zur Wiedergabe von Musikdateien mit einer hohen Abtastrate (96 kHz/24 Bit, 88,2 kHz/24 Bit usw.) kann eine Justierung der Software-Einstellungen am Computer erforderlich sein. Einzelheiten hierzu finden Sie in der Dokumentation der jeweils am Computer verwendeten Wiedergabe-Software.

### U2 (AudioClass 2.0)

- Zusätzlich zum USB-Standardmodus kann der Modus U2 (AudioClass 2.0 DoP) verwendet werden, der das DoP-Format mit den Abtastraten 176,4 kHz, 192 kHz, 352,8 kHz und 384 kHz sowie eine DSD-Signalübertragung unterstützt.
- PCM-Daten mit einer maximalen Abtastrate von 384 kHz sowie DSD-Daten mit einer maximalen Abtastrate von 11,2 MHz übertragen werden (Stand: August 2021).
- Befolgen Sie zur Übertragung auf die Einstellungen für Audio Class 2.0 die nachfolgenden Hinweise.

#### **Hinweis**

- Ein einwandfreier Betrieb ist mit den folgenden Betriebssystemen bestätigt worden: Windows10 (32 Bit/64 Bit), Mac OS 11, Mac OS 10.15, Mac OS 10.8, Mac OS 10.7, Mac OS 10.6.
- Bei Verwendung eines Mac-Computers stellen Sie den Eingang dieses Gerätes auf U2 ein und verbinden das Gerät über ein USB-Kabel mit dem Computer, wonach der geeignete Treiber automatisch installiert wird.

1. Bei Verwendung eines Windows-Datenendgerätes laden Sie den geeigneten Treiber bitte von der TAD-Website (<http://tad-labs.com>) herunter. Anweisungen zur Installation des Treibers finden Sie auf der TAD-Website.
  - Bei Verwendung eines Mac-Computers ist keine manuelle Installation eines Treibers erforderlich. Der Treiber wird automatisch installiert, sobald das Gerät über ein USB-Kabel mit dem Computer verbunden worden ist.
  - Um einen Internet, Anschluss nutzen zu können, müssen Sie einen Vertrag mit einem Internet-Dienstanbieter abschließen und die entsprechenden Gebühren entrichten.
2. Drücken Sie im Bereitschaftszustand des Gerätes den Netzschalter , während Sie die Taste DAC MODE an der Frontplatte gedrückt halten.  
Daraufhin wechselt die Anzeige des USB-Eingangs von [ U1 ] auf [ U2 ].
3. Schalten Sie den Computer ein.
4. Verbinden Sie dieses Gerät und Ihren Computer mit einem USB-Kabel.
5. Um den aktuellen Modus aufzuheben, schalten Sie das Gerät in den Bereitschaftszustand um und drücken Sie dann den Netzschalter , während Sie die Taste DAC MODE an der Frontplatte gedrückt halten.  
Die Anzeige des USB-Eingangs wechselt von [ U2 ] zu [ U1 ]. Der aktuelle Modus kann mit ALL RESET abgebrochen werden.

## ACHTUNG

- Wenn ein Windows-Datenendgerät ohne installierten Treiber oder eine Mac OS-Version (10.5 usw.) verwendet wird, die keine Unterstützung des Modus U2 bietet, darf der Modus U2 nicht aktiviert und das Gerät nicht an den Computer angeschlossen werden, da dies zu einem Systemabsturz führen kann.
- Wenn dieses Gerät über ein USB-Kabel an einen Computer angeschlossen wird, während es sich im CD/SACD-Modus befindet, wird die USB-Verbindung unterbrochen. Da die Einstellungen am Computer u. U. automatisch geändert werden, sollte das USB-Kabel grundsätzlich vom Gerät abgetrennt werden, wenn der USB-Eingang nicht verwendet wird.

## Hinweis

### Digitalausgang bei Signalzuleitung über den USB-Eingang

- Wenn es sich beim Eingangssignal um ein DSD-Signal handelt, wird dieses vor der Ausgabe über den Digitalausgang in ein PCM-Signal mit einer Abtastrate von 88,2 kHz umgewandelt.
- Wenn das Eingangssignal eine Abtastrate von 384 kHz oder 354,8 kHz aufweist, wird dieses nach Umwandlung auf 192 kHz bzw. 176,4 kHz über den Digitalausgang ausgegeben.
- Eingangssignale mit einer anderen Abtastrate werden unverändert ausgegeben.

## Reduzierung des Ausgangspegels von DSD-Signalen des SACD- und USB-Formats

Wenn DSD-Signale (über SACD- oder USB-Eingang zugeleitet) bei der Wiedergabe übermäßig laut und verzerrt sind, kann der Ausgangspegel reduziert werden, um die Klangqualität zu verbessern. Der Anfangswert für die DSD-Modulationsrate ist werkseitig auf **50 %** (hohe Ausgabestufe) voreingestellt.

- Drücken Sie die Taste VOL+, während Sie den Netzschalter  an der Frontplatte gedrückt halten.  
Bei jeder Betätigung der Taste wird abwechselnd zwischen den DSD-Modulationsraten **50 %** (hoher Ausgangspegel) und **100 %** (niedriger Ausgangspegel) umgeschaltet.

## Hinweis





- Diese Einstellung kann nur dann vorgenommen werden, wenn die SACD-Anzeige leuchtet und der USB-Eingang gewählt ist.

## ECO-Modus (Energiesparmodus)

Wenn in diesem Modus innerhalb von 30 Minuten kein Wiedergabevorgang stattfindet oder kein Eingangssignal erfasst wird, schaltet das Gerät automatisch in den Bereitschaftszustand um.

Modell für USA: **ECO OFF** (Standardeinstellung)

Modell für Europa: **ECO ON** (Standardeinstellung)

1. Halten Sie im Bereitschaftszustand des Gerätes die Taste  an der Frontplatte gedrückt, und drücken Sie dann den Netzschalter . Dadurch wird der Modus ECO ON aktiviert.  
Im Display erscheint die Anzeige [ ECO ON ].
2. Halten Sie im Bereitschaftszustand des Gerätes die Taste  an der Frontplatte gedrückt und drücken Sie dann den Netzschalter . Dadurch wird der Modus ECO OFF deaktiviert.  
Im Display erscheint die Anzeige [ ECO OFF ].

## Rückstellung (ALL RESET)

Der Line-Ausgang ist auf 30 eingestellt.

Die Standardeinstellung des USB-Modus ist U1(AudioClass 1.0).

Nur Modell für Europa: bei Ausführung dieser Funktion wird der ECO-Modus (Energiesparmodus) auf **ECO OFF** eingestellt.

- Drücken Sie im Bereitschaftszustand des Gerätes den Netzschalter , während Sie die Taste  gedrückt halten.

Des opérations incorrectes sont souvent interprétées comme des problèmes et des mauvais fonctionnements. Si vous pensez qu'il y a un problème avec ce composant, vérifiez les points ci-dessous. Parfois le problème peut provenir d'un autre composant. Examinez les autres composants et les appareils électriques utilisés. Pour des informations relatives aux réglages de l'ordinateur, consultez le site web de TAD (<http://tad-labs.com>). Si le problème ne peut pas être résolu malgré les indications ci-dessous, consultez votre revendeur.

Störung	Mögliche Ursache	Abhilfemaßnahme
Kein Ton	Prüfen Sie nach, dass die Stecker der Audiokabel fest an die Buchsen angeschlossen sind.	Schließen Sie die Audiokabel fest an.
	Sind die angeschlossenen Audiokabel gerissen oder durchtrennt? Sind die Stecker verschmutzt?	Überprüfen Sie die Stecker der Audiokabel und die Audio-Ausgangsbuchsen am Einheit sowie die Audio-Eingangsbuchsen am angeschlossenen Verstärker. Reinigen Sie ggf. die Stecker und Buchsen.
	Ist die Disc verschmutzt?	Reinigen Sie die Disc.
	Ist der Pausenzustand momentan aktiviert?	Schalten Sie auf Wiedergabe um.
	Ist ein zu niedriger Lautstärkepegel am angeschlossenen Verstärker eingestellt?	Überprüfen die Eingangs- und Lautsprechereinstellungen beim Anschließen an den Verstärker.
	Die Lautstärke des Line-Ausgangs dieses Gerätes ist gering.	Passen Sie die Lautstärke an.
	Dieses Gerät ist stumm geschaltet (der Balken „-“ blinkt).	Drücken Sie zum Abbrechen der Stummschaltung die MUTE-Taste der Fernbedienung.
Auch bei Einstellung auf den richtigen Eingang erfolgt keine Tonausgabe.	Der Eingangsstecker ist nicht einwandfrei angeschlossen.	Überprüfen Sie den Anschluss.
	Die Stummschaltungs-Funktion des Verstärkers ist aktiviert.	Drücken Sie die MUTE-Taste des Verstärkers, um die Stummschaltung aufzuheben.
	Der Ton ist zu leise.	Erhöhen Sie den Lautstärkepegel.
Rauschen macht sich selbst dann bemerkbar, wenn keine Eingangsquelle gewählt ist.	Das Rauschen wird in der Stromquelle erzeugt.	Überprüfen Sie den Netzanschluss des Computer; sind zu viele Netzstecker an die gleiche Netzsteckdose angeschlossen?
Der Ton ist verzerrt.	Ist das Gerät an die PHONO-Buchsen des Verstärkers angeschlossen?	Der Einheit darf nicht an die PHONO-Buchsen des Verstärkers angeschlossen werden.
	Bei einer SACD ist der Aufnahmepegel auf einen höheren als den maximal zulässig Wert eingestellt.	Verringern Sie den SACD-Ausgangspegel (Seite 18).
Bei Wiedergabe einer SACD ist der Lautstärkepegel anders als bei Wiedergabe einer CD.	Dieser Unterschied kann darauf zurückzuführen sein, dass verschiedene Aufnahmeformate bei diesen zwei Arten von Discs verwendet werden.	Dabei handelt es sich nicht um eine Funktionsstörung dieses Gerätes.

<b>Störung</b>	<b>Mögliche Ursache</b>	<b>Abhilfemaßnahme</b>
Der Digitaleingang liefert keinen Ton.	Der Digitalanschluss wurde nicht richtig hergestellt.	Überprüfen Sie den Digitalanschluss.
	Bei einem CD-Player, bei dem der Digitalausgangspegel eingestellt werden kann, ist dieser zu niedrig eingestellt.	Stellen Sie den Digitalausgangspegel des Players auf einen geeigneten Wert ein.
	Das Dateiformat wird nicht von der Digitalwiedergabe-Software des Computers unterstützt.	Wenn das Ausgabegerät auf ein anderes Audiosignalformat als PCM eingestellt ist (z. B. Dolby Digital, DTS usw.), stellen Sie es auf PCM ein.
Von den Digitalausgängen kann keine Digitalaufnahme ausgeführt werden.		Aufnahme ist nicht möglich.
Der USB-Eingang liefert keinen Ton.	<ul style="list-style-type: none"> <li>● Der Computer ist auf eine andere andere Eingangskomponente eingestellt.</li> <li>● Die Stummschaltungs-Funktion des Computers ist aktiviert.</li> </ul>	Überprüfen Sie die Klangeinstellungen des Computers.
	<ul style="list-style-type: none"> <li>● Anschlüsse wurden falsch hergestellt.</li> <li>● Das Gerät wird nicht vom Computer erkannt.</li> </ul>	<ul style="list-style-type: none"> <li>● Wenn der Eingang des Gerätes nach dem Anschließen an einen Computer auf USB umgeschaltet wird, kann es vorkommen, dass die Klangeinstellung des Computers auf eine andere Eingangskomponente umgeschaltet wird. Wählen Sie in einem solchen Fall TAD-USB1 ver2 oder TAD-USB2 ver2 als Eingang.</li> <li>● Überprüfen Sie die Anschlüsse erneut.</li> </ul>
	Das Dateiformat, das Betriebssystem oder die Wiedergabe-Software wird nicht unterstützt.	Vergewissern Sie sich, dass das Betriebssystem, die Software und die Abtastrate der Datei unterstützt werden (Seite 17).
Die Abtastrate des USB-Eingangs bleibt stets unverändert.	Abhängig von der Computereinstellung kann es vorkommen, dass die Abtastrate selbst dann unverändert bleibt, wenn Wiedergabedateien unterschiedliche Abtastraten aufweisen.	Überprüfen Sie die Computereinstellungen.
Computergeräusche (nicht Musik) sind vom USB-Eingang hörbar.	Abhängig von den Computereinstellungen kann es vorkommen, dass andere Computergeräusche als Musik vom USB-Eingang hörbar sind.	Überprüfen Sie die Computereinstellungen.
Wenn ein anderer Eingang als USB eingestellt ist, kann das Gerät keine Musikdateien mit der Wiedergabe-Software des Computers abspielen.	Wenn der USB-Eingang nicht gewählt ist, erkennt der Computer das Gerät nicht.	Schalten Sie auf den USB-Eingang um, und stellen Sie die Klangeinstellung des Computers auf TAD-USB1 ver2 oder TAD-USB2 ver2 zurück.
Das Gerät schaltet sich selbstständig aus.	Wenn der ECO-Modus (Energiesparmodus) aktiviert ist, schaltet das Gerät automatisch in den Bereitschaftszustand um, wenn innerhalb von 30 Minuten keinerlei Betriebsvorgang stattgefunden hat.	Deaktivieren Sie den ECO-Modus (Energiesparmodus) durch Wahl von ECO OFF (Seite 18).



Störung	Mögliche Ursache	Abhilfemaßnahme
Die Displayanzeigen sind nicht ablesbar.	Der nutzbare Betrachtungswinkel des Displays beträgt jeweils 45° nach rechts und links von der Vorderseite des Gerätes aus.	Betrachten Sie das Display direkt von vorn aus.
	Das Display ist abgeschaltet worden.	Drücken Sie die Taste <b>DISP OFF</b> an der Frontplatte (oder die Taste <b>DISPLAY OFF</b> an der Fernbedienung), um die Display-Abschaltung aufzuheben.
Die Fernbedienung funktioniert nicht.	<ul style="list-style-type: none"> <li>● Die Batterien der Fernbedienung sind erschöpft.</li> <li>● Die Fernbedienung wird in einem zu großen Abstand vom Gerät verwendet.</li> <li>● Der Betätigungswinkel ist ungeeignet.</li> <li>● Der Signalübertragungsweg vom Fernbedienungsgeber zum Fernbedienungssignal-Sensor an der Frontplatte ist durch Hindernisse blockiert.</li> <li>● Starkes Licht von einer Fluoreszenzleuchte oder anderen Lichtquelle trifft direkt auf den Fernbedienungssignal-Sensor.</li> </ul>	<ul style="list-style-type: none"> <li>● Wechseln Sie die Batterien gegen neue Batterien aus.</li> <li>● Verwenden Sie die Fernbedienung innerhalb eines Abstands von 7 Metern und innerhalb eines Winkels von jeweils 30° nach rechts und links vor der Frontplatte.</li> <li>● Räumen Sie Hindernisse zwischen der Frontplatte und der Fernbedienung aus dem Weg, oder begeben Sie sich beim Gebrauch der Fernbedienung an einen anderen Ort.</li> <li>● Verändern Sie die Position von Lampen oder anderen Lichtquellen, um zu verhindern, dass starkes Licht auf die Fernbedienungssignal-Sensor trifft.</li> </ul>

Statische Aufladung und andere äußere Einwirkungen können eine Funktionsstörung dieses Gerätes verursachen. Trennen Sie den Netzstecker in einem solchen Fall einmal von der Netzsteckdose, und schließen Sie ihn dann erneut an. Durch diese einfache Rückstellung kann der normale Betriebszustand des Gerätes in den meisten Fällen wiederhergestellt werden. Falls sich die Störung auf diese Weise nicht beseitigen lässt, wenden Sie sich bitte an Ihren Fachhändler.

Dieses Gerät ist als ein Verbraucher-Audioprodukt (Audio/Video-Komponente) ausgelegt. Es ist weder für Dauerbetrieb als gewerbliche Hintergrundmusik-Quelle noch für den Gebrauch in Fahrzeugen, auf Schiffen oder im Freien vorgesehen.

# TECHNISCHE DATEN

## ■ Gehäuse

Modelltyp.....	Disc-Player
Eingangsbuchsen:	
Digital .....	XLR x 1; Coaxial x 2; Optical x 1; USB (Standard B type) x 1
Unterstützte Abtastfrequenzen (XLR/koaxial) .....	44,1 kHz, 48 kHz, 88,2 kHz, 96 kHz, 176,4 kHz, 192 kHz
Unterstützte Abtastfrequenzen (optisch) .....	44,1 kHz, 48 kHz, 88,2 kHz, 96 kHz
Unterstützte Abtastfrequenzen (USB) .....	44,1 kHz <sup>*1</sup> , 48 kHz <sup>*1</sup> , 88,2 kHz <sup>*1</sup> , 96 kHz <sup>*1</sup> 176,4 kHz <sup>*1</sup> , 192 kHz <sup>*1</sup> , 352,8 kHz <sup>*2</sup> , 384 kHz <sup>*2</sup> DSD64 <sup>*2</sup> , DSD128 <sup>*2</sup> , DSD256 <sup>*2</sup>

\*1 Windows 8, Windows 7, Windows Vista, Mac OS 10.6 oder neuere Version

\*2 Windows 10, Mac OS 10.6 oder neuere Version

## USB-Systemumgebung:

USB-Anschluss.....USB 2.0 High-speed wird unterstützt

## Ausgangsbuchsen:

Digital .....	XLR x 1; koaxial x 1
Analog .....	symmetrisch x 1, unsymmetrisch x 1
Nennausgangsspannung .....	symmetrisch 4 V; unsymmetrisch 2 V (1 kHz 0 dB)
Signal-Rauschabstand .....	115 dB
Frequenzgang (Abtastrate 88,2 kHz oder höher) .....	10 Hz bis 40 kHz, -1 dB
Frequenzgang (Abtastrate 44,1 kHz) .....	10 Hz bis 20 kHz, -1 dB

## Stromversorgung:

Modell für USA und Kanada.....	120 V Wechselstrom, 60 Hz
Modell für Europa und Asien.....	220 V bis 240 V Wechselstrom, 50 Hz/60 Hz

Leistungsaufnahme.....	43 W (im Bereitschaftszustand: 0,5 W max.)
Außenabmessungen .....	440 mm (B) x 150 mm (H) x 406 mm (T) (maximale Außenabmessungen)
Masse .....	18,5 kg

## ■ Mitgeliefertes Zubehör

Fernbedienung.....	1
Filzaufkleber .....	3
Netzkabel	
Bedienungsanleitung (dieses Dokument)	

## Hinweis

- Änderungen der technischen Daten und der äußeren Aufmachung im Sinne der ständigen Produktverbesserung bleiben jederzeit vorbehalten.

- Bei Microsoft, Windows und Windows Vista handelt es sich um eingetragene Marken bzw. Marken der Microsoft Corporation in den Vereinigten Staaten und/oder anderen Ländern.
- In diesem Dokument werden die folgenden Abkürzungen verwendet:  
Betriebssystem Microsoft Windows 10: Betriebssystem Windows 10  
Betriebssystem Microsoft Windows 8: Betriebssystem Windows 8  
Microsoft Windows 7: Betriebssystem Windows 7  
Microsoft Windows Vista: Windows Vista
- Apple, Macintosh und Mac OS sind Warenzeichen der Apple Inc., die in den USA und anderen Ländern eingetragen sind.



## ATTENZIONE

PER EVITARE IL RISCHIO DI SCOSSE ELETTRICHE, NON RIMUOVERE IL COPERCHIO (O IL RETRO). NON CI SONO PARTI INTERNE LA CUI MANUTENZIONE POSSA ESSERE EFFETTUATA DALL'UTENTE. IN CASO DI NECESSITÀ, RIVOLGERSI ESCLUSIVAMENTE A PERSONALE DI SERVIZIO QUALIFICATO.

D3-4-2-1-1\_B2\_It

## ATTENZIONE

Questo apparecchio non è impermeabile. Per prevenire pericoli di incendi o folgorazioni, non posizionare nelle vicinanze di questo apparecchio contenitori pieni di liquidi (quali vasi da fiori, o simili), e non esporre l'apparecchio a sgocciolii, schizzi, pioggia o umidità.

D3-4-2-1-3\_A1\_It

## ATTENZIONE

Per evitare il pericolo di incendi, non posizionare sull'apparecchio dispositivi con fiamme vive (ad esempio una candela accesa, o simili).

D3-4-2-1-7a\_A1\_It

## AVVERTENZA PER LA VENTILAZIONE

Installare l'apparecchio avendo cura di lasciare un certo spazio all'intorno dello stesso per consentire una adeguata circolazione dell'aria e migliorare la dispersione del calore (almeno 10 cm sulla parte superiore, 10 cm sul retro, e 10 cm su ciascuno dei lati).

## ATTENZIONE

L'apparecchio è dotato di un certo numero di fessure e di aperture per la ventilazione, allo scopo di garantirne un funzionamento affidabile, e per proteggerlo dal surriscaldamento. Per prevenire possibili pericoli di incendi le aperture non devono mai venire bloccate o coperte con oggetti vari (quali giornali, tovaglie, tende o tendaggi, ecc.), e l'apparecchio non deve essere utilizzato appoggiandolo su tappeti spessi o sul letto.

D3-4-2-1-7b\*\_A1\_It

## Condizioni ambientali di funzionamento

Gamma ideale della temperatura ed umidità dell'ambiente di funzionamento:

da +5 °C a +35 °C, umidità relativa inferiore all'85 % (fessure di ventilazione non bloccate)

Non installare l'apparecchio in luoghi poco ventilati, o in luoghi esposti ad alte umidità o alla diretta luce del sole (o a sorgenti di luce artificiale molto forti).

D3-4-2-1-7c\*\_A1\_It

## AVVERTENZA

L'interruttore di accensione  $\phi$  di questa unità non interrompe del tutto l'alimentazione dalla presa di corrente alternata. Dal momento che il cavo di alimentazione costituisce l'unico dispositivo di distacco dell'apparecchio dalla sorgente di alimentazione, il cavo stesso deve essere staccato dalla presa di corrente alternata di rete per sospendere completamente qualsiasi flusso di corrente. Verificare quindi che l'apparecchio sia stato installato in modo da poter procedere con facilità al distacco del cavo di alimentazione dalla presa di corrente, in caso di necessità. Per prevenire pericoli di incendi, inoltre, il cavo di alimentazione deve essere staccato dalla presa di corrente alternata di rete se si pensa di non utilizzare l'apparecchio per periodi di tempo relativamente lunghi (ad esempio, durante una vacanza).

D3-4-2-2-2a\*\_A1\_It

## AVVERTENZA

Questo apparecchio è un prodotto al laser di Classe 1 secondo le norme di sicurezza dei prodotti al laser IEC 60825-1:2007.

PRODOTTO LASER DI CLASSE 1

D58-5-2-2a\_A1\_It

Questo prodotto è destinato esclusivamente all'uso domestico. Eventuali disfunzioni dovute ad usi diversi (quali uso prolungato a scopi commerciali, in ristoranti, o uso in auto o su navi) e che richiedano particolari riparazioni, saranno a carico dell'utente, anche se nel corso del periodo di garanzia.

K041\_A1\_It

## AVVERTIMENTO RIGUARDANTE IL FILO DI ALIMENTAZIONE

Prendete sempre il filo di alimentazione per la spina. Non tiratelo mai agendo per il filo stesso e non toccate mai il filo con le mani bagnate, perchè questo potrebbe causare cortocircuiti o scosse elettriche. Non collocate l'unità, oppure dei mobili sopra il filo di alimentazione e controllate che lo stesso non sia premuto. Non annodate mai il filo di alimentazione nè collegatelo con altri fili. I fili di alimentazione devono essere collocati in tal modo che non saranno calpestati. Un filo di alimentazione danneggiato potrebbe causare incendi o scosse elettriche. Controllate il filo di alimentazione regolarmente. Quando localizzate un eventuale danno, rivolgetevi al più vicino centro assistenza autorizzato della PIONEER oppure al vostro rivenditore per la sostituzione del filo di alimentazione.

S002\*\_A1\_It

### Solo modello per l'Europa

#### Informazioni per gli utilizzatori finali sulla raccolta e lo smaltimento di vecchi dispositivi e batterie esauste

( Simbolo per  
il prodotto )



Questi simboli sui prodotti, confezioni, e/o documenti allegati significano che vecchi prodotti elettrici ed elettronici e batterie esauste non devono essere mischiati ai rifiuti urbani indifferenziati.

Per l'appropriato trattamento, recupero e riciclaggio di vecchi prodotti e batterie esauste, fate riferimento ai punti di raccolta autorizzati in conformità alla vostra legislazione nazionale.

( Esempi di simboli  
per le batterie )

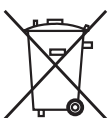

Con il corretto smaltimento di questi prodotti e delle batterie, aiuterai a salvaguardare preziose risorse e prevenire i potenziali effetti negativi sull'ambiente e sulla salute umana che altrimenti potrebbero sorgere da una inappropriata gestione dei rifiuti.

Per maggiori informazioni sulla raccolta e il riciclaggio di vecchi prodotti e batterie esauste, contattate il vostro Comune, il Servizio di raccolta o il punto vendita dove avete acquistato l'articolo.

**Questi simboli sono validi solo nell'Unione Europea.**

**Per i paesi al di fuori dell'unione Europea:**

Se volete liberarvi questi oggetti, contattate le vostre autorità locali o il punto vendita per il corretto metodo di smaltimento.



K058a\_A1\_It

# PRECAUZIONI PER L'USO

## Posizione di installazione

Per l'installazione scegliere una posizione stabile vicino al televisore o sistema stereo dove l'unità dovrà venire usata.

### Per assicurarsi una lunga durata del prodotto, non installarlo nelle seguenti posizioni:



- Luoghi esposti a luce solare diretta
- Aree umide o poco ventilate
- Aree esposte a temperature estreme
- Aree soggette a vibrazioni
- Aree polverose o fumose
- Aree esposte a fumi grassi, vapore o calore (ad esempio in una cucina)

### Non posare oggetti su questa unità

Non posare oggetti sul unità.

### Per prevenire effetti avversi del calore

Non installare il unità sopra ad amplificatori o altri componenti che generano calore. Se si installa il unità su di un rack, metterlo sempre sotto amplificatori o altri componenti che generano calore.

### Spegnere il prodotto quando non è in uso.

A seconda dell'intensità del segnale delle trasmissioni televisive, se il televisore viene acceso a unità già acceso, sullo schermo del televisore potrebbe apparire del rumore. Del rumore udibile potrebbe anche presentarsi durante l'ascolto della radio a unità già acceso. Questo non indica un guasto del televisore, sintonizzatore radio o unità. In tale caso, spegnere il unità.

## Spostamento del unità

Se il unità deve venire spostato, prima togliere eventuali dischi e richiudere il cassetto portadisco. Premere il pulsante di alimentazione  dell'unità principale (o quello **DISC PLAYER** del telecomando) in modo che l'indicatore **[OFF]** del display si spenga, quindi scollegare il cavo di alimentazione. Mai spostare questa unità con un disco caricato, dato che potrebbe subire danni.

### Precauzioni per quando questa unità è installata su rack con sportello in vetro

Non premere il pulsante  **OPEN/CLOSE** del telecomando per fare aprire il cassetto portadisco a sportello in vetro chiuso. Lo sportello bloccherà il movimento del cassetto portadisco, danneggiandolo.

## Manutenzione

Per pulire il unità, togliere la polvere dalla sua superficie con un panno pulito. Se la superficie dell'apparecchio fosse estremamente sporca, passarla con un panno morbido inumidito con detergente neutro diluito di cinque o se volte e ben strizzato. Non usare sostanze chimiche volatili, ad esempio diluenti o benzene, dato che possono corrodere le finiture dei pannelli. Non usare spray, ad esempio insetticidi, vicino al unità. Se si progetta di usare un panno pulente imbevuto di sostanze chimiche, leggerne le avvertenze prima dell'uso.

## La condensa

Durante l'inverno o le stagioni fredde, all'interno del lettore si potrebbe formare condensa quando viene portato in una stanza calda dall'esterno o da una stanza fredda, oppure se la temperatura della stanza dove il lettore è installato sale troppo rapidamente. Se della condensa si forma all'interno del lettore, potrebbe non funzionare bene o affatto. In tal caso, accendere questa unità e lasciarla riposare per 1 o 2 ore perché la condensa evapori mentre il lettore si porta a temperatura ambiente, e questo ritornerà a funzionare. La condensa potrebbe anche formarsi d'estate se un climatizzatore viene puntato direttamente al unità. In tal caso, allontanare il lettore dal getto d'aria del climatizzatore.

Vi ringraziamo per avere acquistato questo prodotto TAD. Leggere attentamente questo manuale di istruzioni per familiarizzarsi con l'uso dell'apparecchio. Conservare poi il manuale per ogni eventuale futuro riferimento.

<b>PRECAUZIONI PER L'USO .....</b>	<b>4</b>
Posizione di installazione.....	4
Manutenzione .....	4
La condensa.....	4
<b>INTRODUZIONE .....</b>	<b>6</b>
La gioia dell'ascolto.....	6
Caratteristiche .....	6
<b>PRIMA DI INIZIARE .....</b>	<b>7</b>
Contenuto della confezione.....	7
Caricamento delle batterie .....	7
<b>DISCHI UTILIZZABILI .....</b>	<b>8</b>
Tipi di disco riproducibili con questa unità.....	8
Cura del lettore e del disco.....	9
<b>NOME E FUNZIONE DELLE VARIE PARTI .....</b>	<b>10</b>
Pannello anteriore dell'unità principale .....	10
Pannello posteriore dell'unità principale .....	11
Telecomando.....	12
<b>INSTALLAZIONE E COLLEGAMENTI .....</b>	<b>13</b>
Installazione .....	13
Collegamenti.....	14
<b>RIPRODUZIONE.....</b>	<b>16</b>
Lecture d'un disque.....	16
Uso dell'unità come convertitore D/A .....	16
<b>RÉGLAGES SPÉCIAUX.....</b>	<b>17</b>
Regolazione del volume audio.....	17
Per fissare i livelli di uscita di linea al massimo .....	17
Collegamenti USB (impostazioni predefinite).....	17
U1 (AudioClass 1.0) .....	17
U2 (AudioClass 2.0) .....	17
Riduzione del livello di ingresso di SACD e segnali DSD di formato USB.....	18
Modalità ECO (risparmio energetico) .....	18
ALL RESET.....	18
<b>DIAGNOSTICA.....</b>	<b>19</b>
<b>CARATTERISTICHE TECNICHE .....</b>	<b>22</b>

# INTRODUZIONE

## La gioia dell'ascolto

Technical Audio Devices Laboratories, Inc. (TADL) è nata e cresciuta con il desiderio di scoprire tecnologie che integrino perfettamente il suono puro dei concerti dal vivo con tutta la cura di un artigiano. Abbiamo ereditato la nostra filosofia da Bart Locanthi—riconosciuto in tutto il mondo come il più grande fra i tecnici del suono—, un uomo che credeva che la vera tecnologia rimane fedele ai propri principi e dà maggiore importanza al suono che alla tecnologia fine a sé stessa. A TADL, affiniamo continuamente la nostra tecnologia per creare componenti che riproducono musica capace di evocare l'energia e l'impatto di un concerto.

## Caratteristiche

### Adozione del motore USB di terza generazione di nuova concezione

Il ritardo di funzionamento del circuito interno dell'FPGA è stato notevolmente ridotto, la caratteristica di distorsione di basso livello è stata migliorata ed inoltre il segnale PCM risponde alla frequenza di campionamento fino a 384 kHz e al conteggio dei bit fino a 32 bit. La trasmissione del sistema DoP del segnale DSD risponde alla frequenza di campionamento massima di 11,2 MHz.

### Dotato del volume di uscita di linea come centro multimediale digitale

Poiché il volume dell'uscita di linea è montato, un sistema semplice può essere configurato solo collegando un amplificatore di potenza. Con una varietà di supporti supportati, si consiglia di utilizzare questo dispositivo come media center digitale dedicato a perseguire il piacere di usufruire della migliore qualità del suono.

### Orologio principale con rapporto C/N\* ultra-alto dotato di UPCG\*\*

La riduzione del jitter dell'orologio principale era stata proposta in precedenza per ottenere audio di qualità ancora più alta. I TAD Labs hanno fatto di più, concentrandosi sulla riduzione del jitter nelle gamme di banda laterale di bassa frequenza in relazione alle frequenze centrali e ha sviluppato a tale fine un generatore a cristalli di precisione ultra-alta (UPGG).

Basato su tecnologie sviluppate per attrezzature di reinvio per base-station digitali ad alta velocità, l'orologio principale coi suoi oscillatori dedicati e la sua conduttività di alta purezza garantiscono le prestazioni migliori possibili richieste dal lettore CD, permettendogli di riprodurre alla perfezione i segnali incisi su disco.

\*C/N: Rapporto portante-rumore

\*\*UPCG: Generatore a cristalli di precisione ultra-alta

### Doppio convertitore D/A differenziale

Abbiamo collegato in parallelo due convertitori audio digitali Burr-Brown per migliorare l'audio da tutti i punti di vista, compreso il rapporto S/R, la linearità, la gamma dinamica e la distorsione. Queste caratteristiche permettono la riproduzione fedele anche dei dettagli audio più delicati, garantendo più spazio nella riproduzione di musica.

### Unità di potenza

Questo dispositivo ha l'unità analogica e l'unità digitale, ognuna delle quali è dotata di un trasformatore toroidale specializzato su larga scala caratterizzato da prestazioni di risposta elevate, che combinano forte dinamismo e basso rumore.

Inoltre, questo dispositivo incorpora il circuito di alimentazione con impedenza inferiore.

Riducendo l'impedenza di potenza, la potenza può essere fornita in modo più fluido. Sono stati raggiunti un maggiore dinamismo e flessibilità.

### Struttura di grande rigidità con basso centro di gravità

La massiccia e pesante base è stata progettata per abbassare il centro di gravità, riducendo ulteriormente le vibrazioni. Questi elementi del design hanno permesso di riprodurre segnali audio di grande stabilità evitando le vibrazioni causate dalle onde sonore dei diffusori e da altri fattori.

### Modalità DAC

Coi suoi convertitori D/A di alta precisione ed oscillatori dell'orologio principale di grande purezza, il unità garantisce prestazioni eccezionali anche come convertitore D/A. Il convertitore della frequenza di campionamento e l'orologio principale di purezza ultra-alta eseguono il reclocking con una conversione D/A di altissima precisione.

### Tecnologia di supporto ISO

Questo dispositivo ha adottato un isolatore con la struttura a punta ereditata dalla serie di riferimento.

Pertanto, è stato implementato un altro livello di controllo delle vibrazioni.

Sperimentare la fusione di un'immagine sonora ad alta dimensione e di un campo acustico con una risoluzione senza pari.



## Contenuto della confezione

Controllare che la scatola degli accessori contenga tutti i seguenti accessori.

- Telecomando x 1

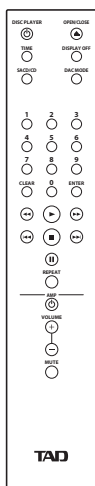

- Istruzioni per l'uso (questo documento)
- Lamina x 3 (Esta almohadilla evita arañazos en suelos, etc. causados por el aislante. Úsela si es necesario.)

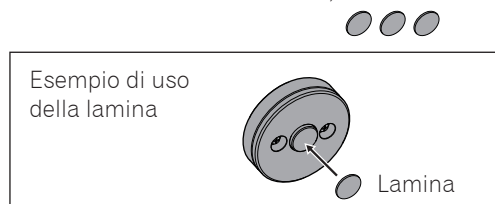

- Cavo di alimentazione (modello per USA e Canada)



- Cavo di alimentazione (modello per Europa ed Asia)

Spinotto del tipo a 2 piedini (per l'Europa, salvo il Regno Unito)



Spinotto del tipo a 3 piedini (per il Regno Unito, Singapore, la Malaysia e Hong Kong)

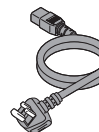

## Caricamento delle batterie

Utilizzare batterie a secco di tipo AAA (SUM-4) al manganese (R03) o alcaline (LR03).

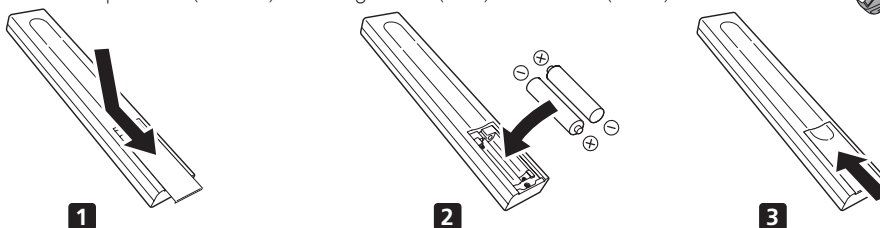

Se si nota una diminuzione del campo di azione del telecomando, sostituire le batterie.

### ! AVVERTENZA

- Non conservare le batterie in luce solare diretta o in luoghi molto caldi, come l'interno di un'auto o vicino ad un riscaldatore. Questo può anche far sì che le batterie perdano, si riscaldino, esplodano o si incendino. Può anche ridurre la vita o le prestazioni delle batterie.
- Non porre le batterie in posizioni accessibili a lattanti o bambini piccoli. In caso venissero inghiottite accidentalmente, chiamare immediatamente un medico.

### ! ATTENZIONE

L'uso scorretto delle batterie potrebbe causare perdite di acido o scoppi. Osservare le seguenti precauzioni:

- Mai usare insieme batteria vecchie e nuove.
- Nel caricare batterie nel loro vano, non piegare il terminale meno (-) del vano della batteria col terminale della batteria, dato che altrimenti si potrebbero avere corto circuiti, perdite di fluido e/o surriscaldamenti.
- Orientare correttamente le polarità più e meno seguendo le indicazioni nel vano batterie.
- Usare batterie di formato AAA (SUM-4) a secco al manganese (R03) o alcaline (LR03).
- Se si prevede di non dovere usare il telecomando per qualche tempo (un mese o più), toglierne le batterie per evitare che una possibile perdita possa causare danni. Se si avesse una perdita dalle batterie, pulire via l'acido dal vano batterie e caricare batterie nuove.
- Gettare le batterie scariche in osservanza delle regolamentazioni statali o delle istituzioni per l'ambiente del vostro paese o area di residenza.

# DISCHI UTILIZZABILI

## Tipi di disco riproducibili con questa unità

I dischi riproducibili portano uno dei seguenti marchi sull'etichetta, sulla confezione o sulla copertina.

SACD



CD



CD-R



CD-RW



"Super Audio CD" è un marchio di fabbrica depositato.

### Riproduzione di SACD

Gli SACD possono venire riprodotti con solo 2 canali.

### CD protetti dalla duplicazione

Questo lettore è progettato per riprodurre CD musicali. Non vengono garantiti né il funzionamento né la riproduzione corretti se si fa uso di dischi che non siano CD musicali standard.

### Riproduzione di DualDisc

Il DualDisc è un nuovo disco a due lati, uno dei quali è un DVD contenente materiale video, audio, ecc. mentre l'altro non è DVD e contiene materiale come l'audio digitale. Il lato non DVD audio non è conforme alle specifiche standard dei CD Audio e non può quindi venire riprodotto. Per maggiori dettagli sulle caratteristiche DualDisc, consultare il fabbricante del disco o il negoziante.

### Riproduzione di dischi CD-R/CD-RW

Il unità può riprodurre dischi CD-R/CD-RW formattati come CD musicali e contenenti dati audio. Alcuni dischi possono però risultare non riproducibili o mostrare forte rumore o distorsione.

Il unità è un solo un lettore di dischi e non può masterizzare CD-R/CD-RW.

I dischi CD-R/CD-RW non finalizzati non possono essere riprodotti con questo lettore.

\* Per dettagli, consultare le istruzioni per l'uso del proprio masterizzatore.

### ATTENZIONE

- Alcuni CD-R/CD-RW registrati con un masterizzatore o personal computer possono non essere riproducibili con questo lettore. Le ragioni possono includere le caratteristiche del disco, i graffi, lo sporco sul disco o sulla lente del lettore, la condensa, ecc.
- I dischi registrati su di un personal computer possono non essere riproducibili a causa di problemi di registrazione o del sistema usato. Verificare di avere registrato i dischi col formato corretto (per dettagli, consultare il fabbricante dell'applicativo di masterizzazione).
- I dischi registrati col formato packet-write non sono riproducibili con questo lettore.

### Dischi non riproducibili col unità:

BD, BD-ROM, DVD, CD-G, video CD, CD da 8 cm, DSD

## Cura del lettore e del disco

### In generale

- Tenere i dischi per il bordo o per il foro centrale ed il bordo.
- Se non si usa un disco, rimetterlo nella sua custodia e conservarlo diritto. Non lasciare i dischi in luoghi troppo freddi, umidi, caldi o esposti a luce solare diretta.
- Non incollare carta o adesivi ai dischi. Non usare penne, penne a sfera o altri oggetti a punta per scrivere sul disco.
- Non applicare adesivi ai dischi, dato che questi potrebbero deformarsi durante la riproduzione, causando distorsioni nel suono.



### Dischi danneggiati o con forme particolari

- Non usare dischi crepati, scheggiati, deformati o altrimenti danneggiati, dato che possono danneggiare il lettore.
- Questo lettore è progettato per usare solo dischi convenzionali e del tutto circolari. Non usare dischi di forma particolare. TAD non si assume alcuna responsabilità per danni dovuti all'uso di dischi di forma insolita.

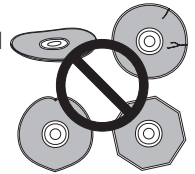

### Pulizia dei dischi

- Le impronte e la polvere possono influenzare la riproduzione di dischi. Pulire con un panno soffice e pulito, passando il disco leggermente dal centro al bordo esterno nel modo visto in figura.
- Se necessario, usare un panno imbevuto di alcol o un corredo di pulizia per CD/DVD in commercio per pulire il disco più a fondo. Mai usare benzina, diluenti o altri detergenti, compresi i pulenti per dischi in vinile.



### Pulizia della lente del pickup

- La lente del lettore non dovrebbe sporcarsi durante l'uso, ma se per qualche ragione dovesse guastarsi a causa di polvere o sporco, consultare il proprio negoziante. Si sconsiglia l'uso di pulenti per lenti di lettori CD comunemente in commercio.

# NOME E FUNZIONE DELLE VARIE PARTI

## Pannello anteriore dell'unità principale

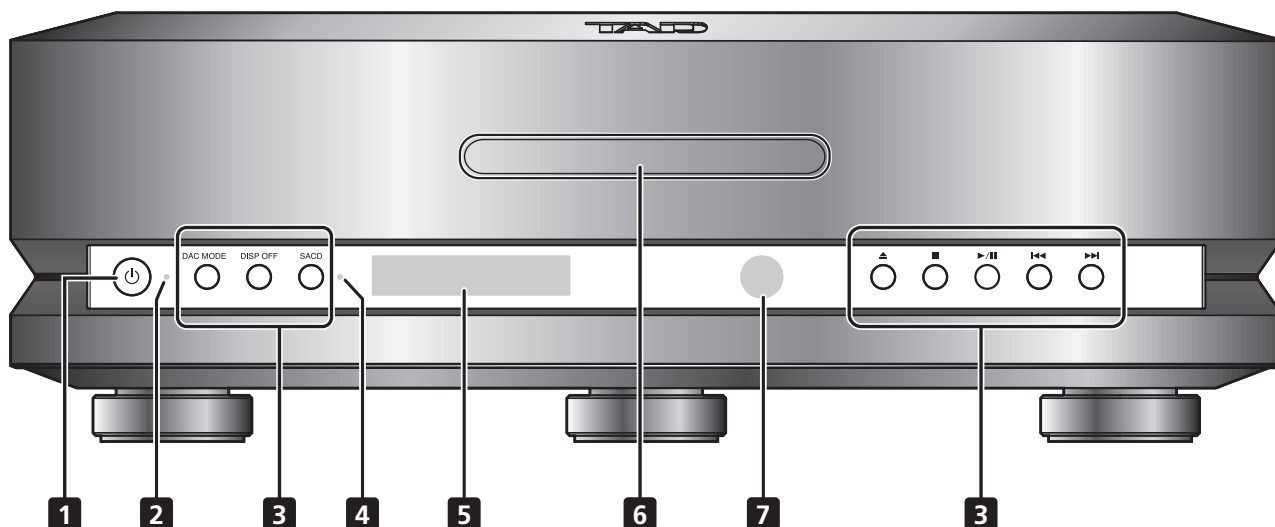

### 1 Pulsante di alimentazione

Usarlo per accendere o portare in standby il lettore.

### 2 Indicatore di alimentazione

Si accende ad indicare le condizioni di alimentazione di questa unità.

Acceso in giallo: ON (unità utilizzabile)

Off: Standby (il cavo di alimentazione è collegato ma l'unità è in standby).

### 3 Pulsanti di uso

Servono per controllare il lettore.

#### DAC MODE

Premere per passare all'ingresso del convertitore digitale/analogico. Questa operazione non è eseguibile a riproduzione del disco ferma.

#### Pulsante VOL (-/+)

Il volume dell'audio in uscita di linea di questo dispositivo viene regolato.

### Nota

- Per fissare la potenza massima al max. valore di utilizzo, tenere premuto il tasto **VOL (+)** con l'uscita mantenuta a **78 (valore massimo)**.



Premere per fare aprire o chiudere il cassetto portadischi.



Premere per fermare la riproduzione.



Premere per riprodurre o portare in pausa il disco. Se premuto durante la riproduzione, subentra la modalità di pausa.



Premere per tornare all'inizio del brano attuale.



Premere per passare all'inizio del brano successivo.

### 4 Indicatore SACD

Questo indicatore si illumina se un disco SACD è stato caricato o uno strato SACD di un disco ibrido SACD/CD è stato scelto.

### 5 Display

Il display fornisce in forma grafica informazioni sulle operazioni e funzioni dell'unità.

### 6 Cassetto portadischi

Caricare i dischi qui.

### 7 Sensore di telecomando

Puntare il telecomando dell'unità su questo sensore. La distanza di funzionamento è al massimo 7 metri circa.

### Nota

- La modalità di ripetizione viene cancellata se il disco viene fermato.

## ATTENZIONE

- Se si usa la funzione di volume e ci si collega direttamente ad un amplificatore di potenza (senza usare un preamplificatore), fare i collegamenti solo dopo aver portato il volume a **"0" (zero)**. Se il collegamento viene effettuato con il volume impostato su un valore elevato, viene generato un volume audio eccessivo che danneggia l'altoparlante o la capacità uditiva.
- Tutti i display vengono spenti controllando gli interruttori sull'unità principale o sul telecomando (se collegato). Tuttavia, l'alimentazione non viene interrotta. Per bloccare completamente il dispositivo dall'alimentazione, è necessario scollegare la spina di alimentazione (interruttore) dalla presa di corrente. Collocare questo dispositivo vicino alla presa di corrente consentendo alla spina di alimentazione (interruttore) di essere facilmente accessibile.
- Prima di andare in vacanza o di lasciare inutilizzata questa unità per molto tempo, scollegare la spina di alimentazione dalla presa.

## Pannello posteriore dell'unità principale

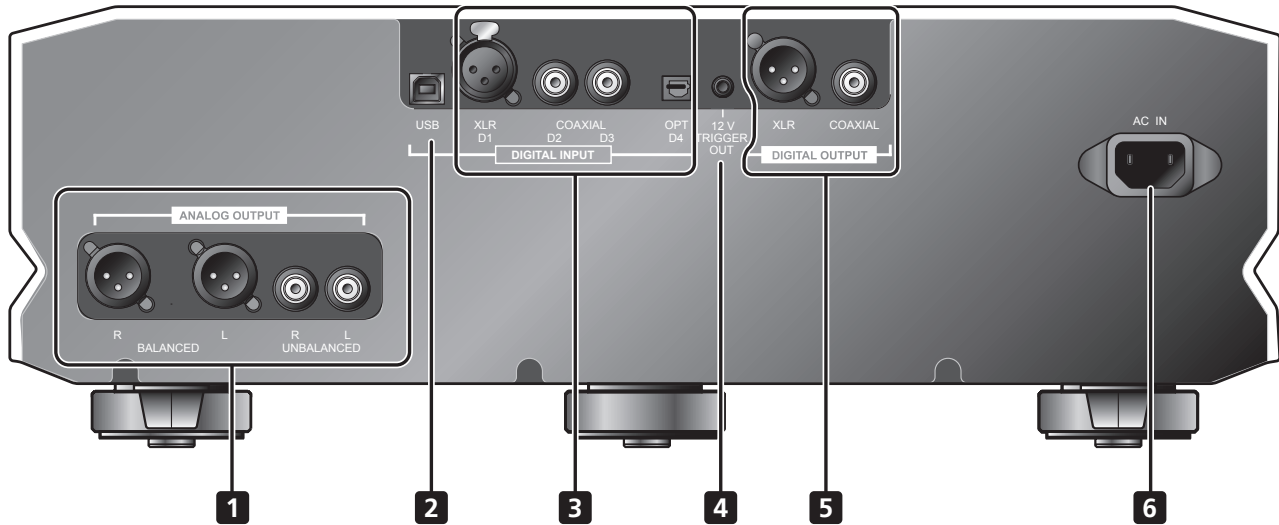

### 1 Connettori ANALOG OUTPUT

Da collegare ad un preamplificatore.

- Tipo XLR bilanciato
- Tipo RCA non bilanciato

### 2 Porta USB

Da usare per collegare un componente USB al computer.

### 3 Connettori DIGITAL INPUT

Collegare ad un componente dotato di connettore digitale di uscita.

- Tipo XLR (bilanciato) (D1)
- Tipo coassiale (D2, D3)
- Tipo OPT (ottico) (D4)

### 4 Connettore 12 V TRIGGER OUT

Se questo dispositivo è collegato a un dispositivo esterno con un terminale di ingresso trigger da 12 V, il dispositivo esterno può essere commutato tra "Accensione" e "Standby" commutando questo dispositivo tra "Accensione" e "Standby".

**Connettore:** minispinotto dal diametro di  $\varnothing$  3,5 mm monoaurale

#### Condizioni operative:

Quando si accende questo dispositivo, viene emesso "H".  
Quando il dispositivo è in modalità standby, viene emesso "L".

### 5 Connettori DIGITAL OUTPUT

Collegare ad un componente dotato di connettore digitale di ingresso.

- Tipo XLR (bilanciato)
- Tipo coassiale

#### Nota

- L'uscita digitale è disattivata quando si riproducono SACD.
- Durante la riproduzione di un CD, i segnali vengono emessi a 44,1 kHz/16 bit.

### 6 Connettore AC IN

Collegare qui il cavo di alimentazione in dotazione.

# Telecomando

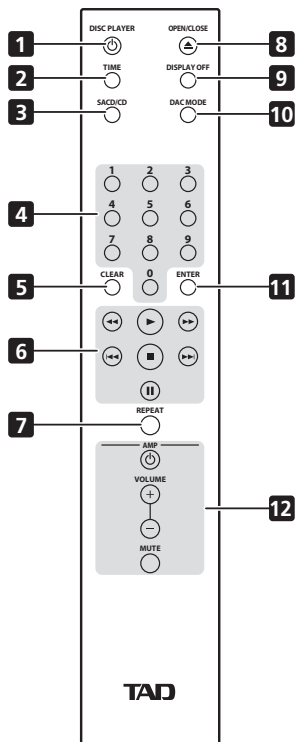

## 1 Pulsante DISC PLAYER

Usarlo per accendere o portare in standby il lettore.

## 2 Pulsante TIME

Premerlo per visualizzare il tempo trascorso e rimanente di riproduzione. Ad ogni pressione del pulsante, il display cambia nel modo seguente: **[track remaining time]** / **[disc remaining time]** / **[elapsed time]**.

## 3 Pulsante SACD/CD

Premerlo per cambiare l'area riprodotta di dischi ibridi, premendo questo pulsante a disco fermo è possibile passare all'area CD (**CD area**) o area SACD (**SACD area**) del disco.

## 4 Pulsanti numerici

Usarli per scegliere un brano da riprodurre. Premere il pulsante numerico desiderato, seguito dal pulsante **ENTER** per confermare la scelta fatta.

## 5 Pulsante CLEAR

Premerlo per cancellare una voce attualmente scelta. Usarlo ad esempio se si è digitato un numero di brano scorretto.

## 6 Pulsanti di controllo della riproduzione

- ▶ – Riproduzione del disco.
- – Arresto della riproduzione del disco.
- || – Premerlo per portare temporaneamente in pausa il disco. Premere il pulsante di nuovo per riprendere la riproduzione.

◀◀ – Premerlo durante la riproduzione per eseguire l'inversione rapida.

◀◀ – Premerlo durante la riproduzione per tornare all'inizio del brano attuale.

▶▶ – Premerlo durante la riproduzione per eseguire l'avanzamento rapido.

▶▶ – Premerlo per passare all'inizio del brano successivo.

## 7 Pulsante REPEAT

Ad ogni pressione del pulsante la modalità di riproduzione ripetuta cambia nell'ordine seguente:

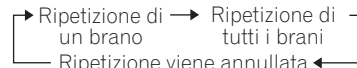

Viene ripetuto un brano.

## Nota

- La modalità di ripetizione viene cancellata se il disco viene fermato.

## 8 Pulsante OPEN/CLOSE

Premerlo per fare aprire o chiudere il cassetto portadischi.

## 9 Pulsante DISPLAY OFF

Premerlo per far tacere il display.

## 10 Pulsante DAC MODE

Premerlo per cambiare modalità DAC.

Ogni volta che si preme questo tasto, la modalità cambia tra **[U1(U2) Input]**, **[D1 Input (XLR)]**, **[D2 Input (Coaxial)]** e **[Disk play mode]**.

Questa operazione non è eseguibile a riproduzione del disco ferma.

## 11 Pulsante ENTER

Premerlo per controllare impostazioni e scelte fatte.

## 12 Pulsanti di uso dell'amplificatore

Questi pulsanti possono venire usati per controllare un amplificatore TAD.

**AMP** – Accensione/standby dell'amplificatore

**VOLUME (+/-)** – Usarlo per regolare il volume dell'audio.

**MUTE** – Premerlo per far tacere temporaneamente l'audio.

**VOLUME (+/-)** e **MUTE** sono disponibili anche per regolare il volume dell'audio in uscita di linea di questo dispositivo. Questo tasto è disabilitato se l'uscita è fissata al max. valore con l'unità principale.

Per abilitare il telecomando, tenere premuto il tasto **VOL (-)** sull'unità principale finché non viene attivata la funzione del volume.

## Campo di azione del telecomando

Per controllare l'unità via telecomando, puntare quest'ultimo sul sensore di telecomando dell'unità principale entro le gamme indicate nell'illustrazione qui accanto.

- Il telecomando potrebbe non funzionare correttamente se degli ostacoli si frappongono fra di esso ed il sensore di telecomando o se l'angolo fra telecomando ed il sensore è eccessivo.
- Se il telecomando viene usato vicino ad apparecchi che emettono raggi infrarossi o se il telecomando di altri dispositivi a raggi infrarossi vengono usati nelle vicinanze, si possono avere funzionamenti anomali. È anche possibile che, usando il telecomando vicino ad apparecchi che fanno uso di raggi infrarossi, questi abbiano funzionamenti anomali.
- Se si nota una diminuzione del campo di azione del telecomando, sostituire le batterie.
- Il telecomando potrebbe non funzionare correttamente in luce solare intensa o luce da lampade a fluorescenza colpisce il sensore direttamente. In tal caso, cambiarne la posizione di installazione o allontanare la luce a fluorescenza.

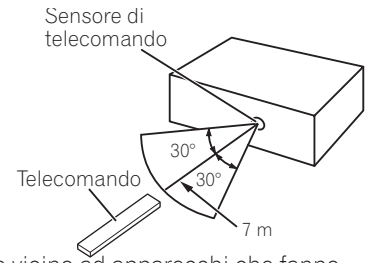

## Installazione

### ⚠ AVVERTENZA

- L'installare l'unità in una posizione piana, orizzontale e stabile che sia in grado di sostenerne il peso, dato che se cadesse si potrebbero avere danni o ferimenti. Se la si installasse su di uno scaffale o simile struttura, verificare che sia in grado di sostenerne il peso.
- Mai porre altri componenti o porre panni sull'unità, dato che questi impediscono la dispersione del calore, causando surriscaldamento e danni.

### ⚠ ATTENZIONE

- Nell'installare questa unità, lasciare almeno 10 cm di spazio dalle pareti o oggetti circostanti. Per facilitare la dispersione del calore, questa unità deve essere installata ad una certa distanza da altri elettrodomestici. Installare questa unità in un rack lasciando almeno 10 cm di distanza sopra e sui quattro lati. La mancanza di spazio per la ventilazione attorno a questa unità può causare surriscaldamenti ed incendi.
- Mai installare questa unità su tappeti, cuscini o altre superfici morbide, oppure in posizioni che non permettano la circolazione dell'aria attorno ad essa.
- L'interno di questo dispositivo comprende una struttura a punta rotonda. Per consentire il pieno svolgimento della funzione isolante, la sporgenza al centro inferiore dell'isolatore, che non è fissa, si sposta leggermente. Si noti che questa sporgenza non fissata non è danneggiata o rotta, ma è normale.

# Collegamenti

## ⚠ ATTENZIONE

- Non accendere il unità o altri componenti se non a collegamenti ultimati.
  - Prima di collegare componenti o modificare i collegamenti, portare sempre l'interruttore di alimentazione su OFF e scollegare il cavo di alimentazione dalla presa di CA. Nel fare i collegamenti, collegare sempre il cavo di alimentazione per ultimo.
1. Collegare gli altri componenti.
  2. Collegare il cavo di alimentazione in dotazione al connettore AC IN del unità.
  3. Collegare il cavo di alimentazione ad una presa elettrica standard.

## Quando si collega un dispositivo dotato della funzione di preamplificazione

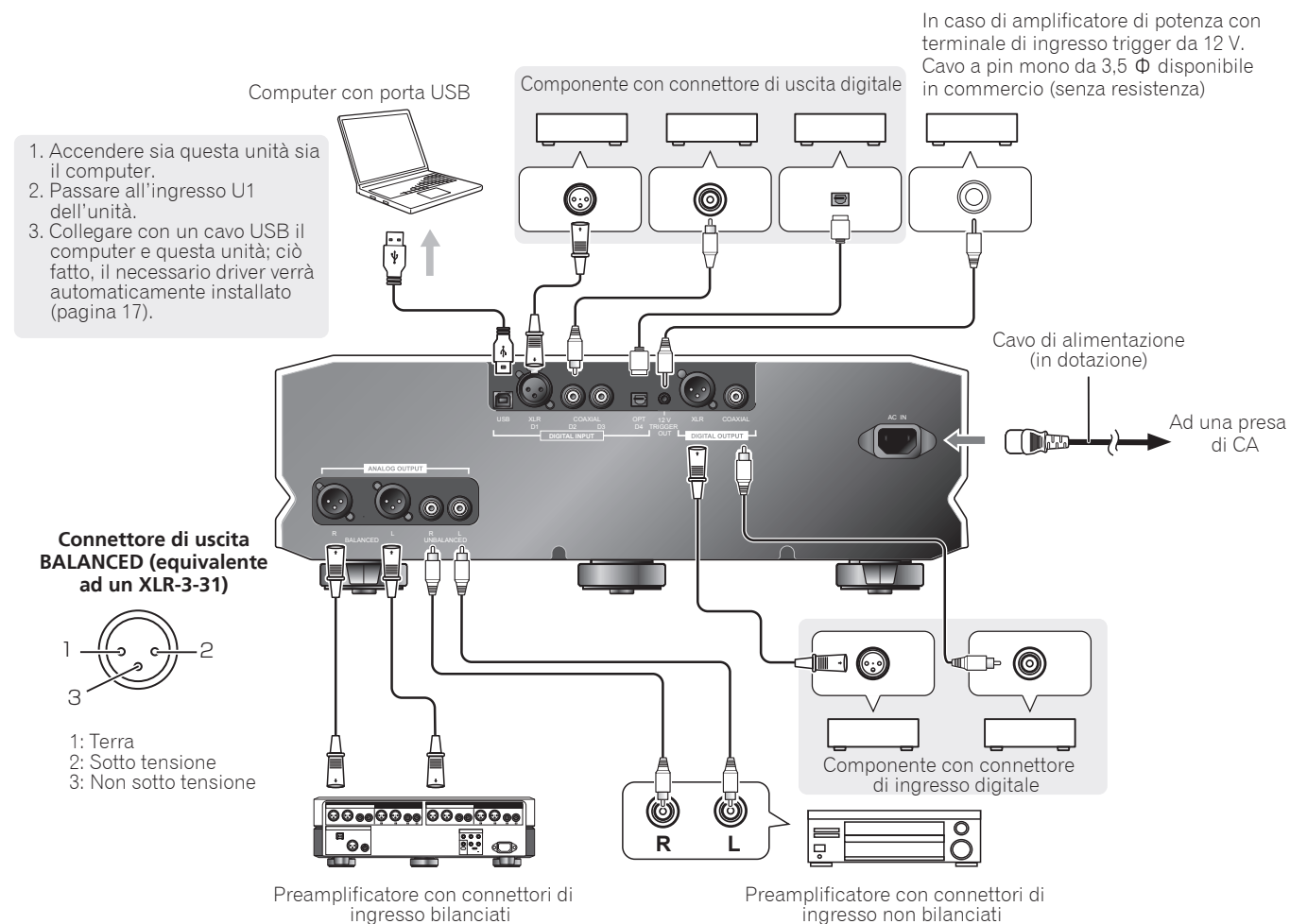

## ✎ Nota

### Informazioni sul livello di uscita della linea di bilanciamento/sbilanciamento

- Il valore iniziale per l'uscita di linea è impostato a 30. Per i dettagli, fare riferimento a *Per fissare i livelli di uscita di linea al massimo* a pagina 17.



## Quando si effettua il collegamento con un amplificatore di potenza

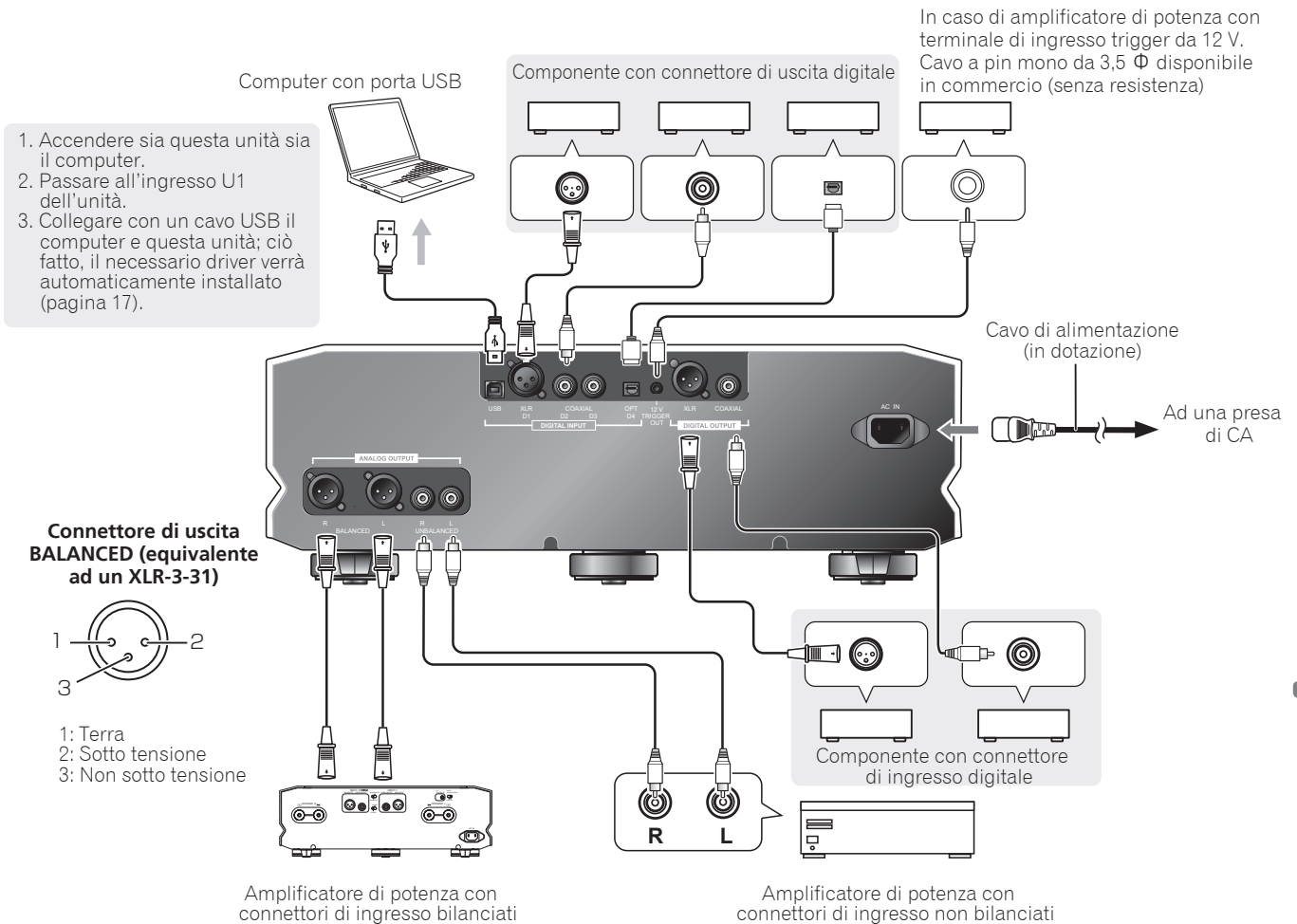

### Volume uscita linea

Poiché il volume dell'uscita di linea è montato, un sistema semplice può essere configurato solo collegando un amplificatore di potenza.

### Informazioni sul livello di uscita della linea di bilanciamento/sbilanciamento

- Il valore iniziale per l'uscita di linea è impostato a 30. Per i dettagli, fare riferimento a *Regolazione del volume audio* a pagina 17.

## ⚠ ATTENZIONE

- Se si usa la funzione di volume e ci si collega direttamente ad un amplificatore di potenza (senza usare un preamplificatore), fare i collegamenti solo dopo aver portato il volume a "0" (zero). Se il collegamento viene effettuato con il volume impostato su un valore elevato, viene generato un volume audio eccessivo che danneggia l'altoparlante o la capacità uditiva.

# RIPRODUZIONE

## Lecture d'un disque

Pour lire un disque sur le unité, utilisez l'appareil comme expliqué ci-après :

- **Mettez l'appareil sous tension en appuyant sur le bouton  de son panneau avant (ou sur le bouton  DISC PLAYER de la télécommande).**

Confirmez que le voyant d'alimentation du panneau avant s'est allumé.





1. **Appuyez sur le bouton .**

Quand le plateau du disque s'ouvre, déposez-y un disque.

Une fois que le disque est en place, appuyez à nouveau sur le bouton  pour refermer le plateau.

2. **Appuyez sur le bouton /|| du panneau avant (ou sur le bouton  de la télécommande).**

La lecture du disque commence.

- Pour interrompre la lecture, appuyez sur le bouton /|| du panneau avant (ou sur le bouton  de la télécommande).
- Pour arrêter la lecture, appuyez sur le bouton  au cours de la lecture.
- Pour mettre l'unité principale hors tension (ou en mode Veille), appuyez sur le bouton  du panneau avant de l'unité principale (ou sur le bouton  DISC PLAYER de la télécommande).

Caricare i dischi sempre con il lato stampato o etichettato rivolto in alto.



## Uso dell'unità come convertitore D/A

- **La lecture du disque étant arrêtée, appuyez sur le bouton DAC MODE du panneau avant de l'unité principale (ou de la télécommande).**

A chaque pression sur le bouton, le mode change comme suit :

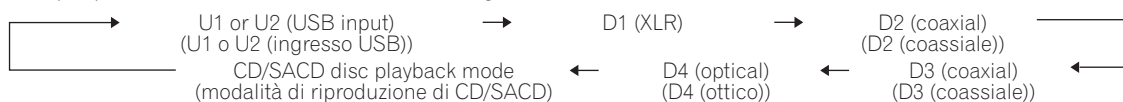

- Le taux d'échantillonnage est affiché chaque fois qu'un signal d'entrée est reçu. Si aucun signal d'entrée n'est détecté, l'affichage indiquera [ - - - ].
- Le taux d'échantillonnage est affiché en kHz et les décimales sont ignorées.
- In caso di segnali DSD, **[dSd]** è indicato per modulazione 2,8 Mhz, **[dSd2]** è indicato per modulazione 5,6 Mhz e **[dSd4]** è indicato per modulazione 11,2 Mhz.
- Avec les entrées D1, D2 ou D3, les taux d'échantillonnage acceptés sont 44,1 kHz, 48 kHz, 88,2 kHz, 96 kHz, 176,4 kHz et 192 kHz. Avec les entrées D4, les taux d'échantillonnage acceptés sont 44,1 kHz, 48 kHz, 88,2 kHz, 96 kHz.

## Regolazione del volume audio

### Regolare il livello di uscita della linea di bilanciamento/sbilanciamento

Usato quando si effettua il collegamento con un amplificatore di potenza.

Il valore iniziale per l'uscita di linea è impostato a **30**.

- **Effettuare la regolazione utilizzando il tasto VOL (-/+) sull'unità principale e il tasto VOLUME (+/-) al centro del telecomando.**

Durante le operazioni, la visualizzazione del tempo o la visualizzazione della frequenza di campionamento passa alla visualizzazione del volume dell'audio in uscita di linea.

#### **Nota**

- Se si usa la funzione di volume e ci si collega direttamente ad un amplificatore di potenza (senza usare un preamplificatore), fare i collegamenti solo dopo aver portato il volume a **"0" (zero)**. Se il collegamento viene effettuato con il volume impostato su un valore elevato, viene generato un volume audio eccessivo che danneggia l'altoparlante o la capacità uditiva.

## Per fissare i livelli di uscita di linea al massimo

Usato quando si collega un dispositivo, un registratore, ecc. dotato della funzione di preamplificazione.

1. **Premere il tasto VOL (+) dell'unità principale finché il display non indica il valore massimo di 78.**

2. **Con il valore impostato al massimo, tenere premuto il pulsante VOL (+).**

Il livello di uscita di linea viene fissato al valore massimo e i tasti **VOL (-/+)** dell'unità principale e i tasti **VOLUME (+/-)** centrali del telecomando vengono disabilitati.

A questo punto, la visualizzazione del volume dell'audio in uscita di linea passa alla visualizzazione del tempo o alla visualizzazione della frequenza di campionamento.

Tenere premuto il tasto **VOL (-)** per riattivare la funzione volume dallo stato fissato al max. valore.

per riattivare la funzione volume dallo stato fissato al max. valore.

## Collegamenti USB (impostazioni predefinite)

Collegando questo dispositivo e il computer con un cavo USB, questo dispositivo può riprodurre musica utilizzando il software riproducibile sul computer. L'ingresso USB predefinito è la modalità U1 (USB AudioClass 1.0). Impostare la modalità U2 (USB AudioClass 2.0) per una trasmissione della frequenza di campionamento superiore a 176,4 kHz o il segnale DSD.

1. **Premere il pulsante DAC MODE nell'unità principale o del telecomando, quindi scegliere l'ingresso U1.**
2. **Accendere il computer.**
3. **Collegare via cavo USB questa unità ad un computer e il driver richiesto verrà installato automaticamente.**

### U1 (AudioClass 1.0)

- Le frequenze di campionamento supportate sono i 44,1 kHz, 48 kHz, 88,2 kHz e 96 kHz.
- Supporta USB 2.0 High-speed.

#### **Nota**



- Il corretto funzionamento è stato verificato con Windows 8 (64 bit), Windows 7, Windows Vista (32 bit), Mac OS 10.8, Mac OS 10.7 e Mac OS 10.6. Il corretto funzionamento è stato verificato con altri sistemi operativi e loro versioni.
- La riproduzione di musica ad alte frequenze di campionamento (96 kHz/24 bit, 88,2 kHz/24 bit, etc.) può richiedere l'impostazione del software del computer. Per dettagli, consultare le caratteristiche tecniche del software di riproduzione del computer.

### U2 (AudioClass 2.0)

- Oltre alla modalità USB predefinita si può usare anche quella USB 2 (AudioClass 2.0 DoP), che supporta il formato DoP a 176,4 kHz, 192 kHz, 352,8 kHz, 384 kHz, e la trasmissione di segnale DSD.
- I dati PCM sono trasmessi con campionamento da fino a 192 kHz, ed i dati DSD con campionamenti da fino a 2,8 MHz (ad agosto 2021).
- Per passare alle impostazioni per Audio Class 2.0, seguire le note successive.

#### **Nota**

- Il corretto funzionamento è stato verificato con Windows10 (32bit/64bit), Mac OS 11, Mac OS 10.15, Mac OS 10.8, Mac OS 10.7 e Mac OS 10.6.
  - Se si usa un Macintosh, scegliere l'ingresso U2 di questa unità e collegarla via cavo USB al computer. Il driver adatto verrà installato automaticamente.
1. **Se si usa un computer Windows, consultare il sito Web di TAD (<http://tad-labs.com>) e scaricare il driver necessario. Per istruzioni di installazione del driver, consultare il sito Web di TAD.**
    - L'installazione manuale del driver non è necessaria per i computer Macintosh. Il driver viene caricato automaticamente quando questa unità viene collegata al computer con un cavo USB.
    - Per utilizzare la rete Internet è necessaria una connessione a pagamento con un operatore Internet.

2. **Ad unità in modalità standby, premere il pulsante di accensione  mentre si tiene premuto il pulsante DAC MODE dell'unità principale.**  
Il display dell'ingresso USB cambia da [ U1 ] a [ U2 ].
3. **Accendere il computer.**
4. **Collegare il dispositivo al computer con un cavo USB.**
5. **Per cancellare la modalità attuale, ad unità in modalità standby premere il pulsante di accensione  mentre si tiene premuto quello DAC MODE dell'unità principale.**  
Il display dell'ingresso USB passa da [ U2 ] a [ U1 ]. La modalità attuale può essere annullata anche utilizzando ALL RESET.

## **ATTENZIONE**

- Se un computer che gira Windows viene usato senza installare un driver, o se si usa un Mac (OS di versione 10.5, ecc.) che non supporta la modalità U2, non impostare la modalità U2 o il computer si bloccherà.
- Se questa unità viene usata in modalità CD/SACD ed è collegata ad un computer via cavo USB, la connessione USB si interrompe. Le impostazioni del computer possono essere cambiate automaticamente, e quindi il cavo USB deve venire scollegato dalla porta USB quando questa non è in uso.

## **Nota**

### **Uscita digitale con ingresso USB**

- Se il segnale in ingresso è DSD, viene convertito in segnale PCM da 88,2 kHz e quindi emesso.
- Se il segnale ricevuto ha una frequenza di campionamento da 384 kHz o 354,8 kHz, verrà rimesso dopo la conversione rispettivamente a 192 kHz e 176,4 kHz.
- I segnali di frequenza di campionamento diversa vengono emessi senza alterazioni.

## **Riduzione del livello di ingresso di SACD e segnali DSD di formato USB**

Nel riprodurre segnali DSD (da ingressi SACD ed USB), se il segnale riprodotto è troppo forte e distorto, abbassare il livello di uscita per migliorarne la qualità. Il valore iniziale per il tasso di modulazione DSD è preimpostato in fabbrica al **50 %** (livello di uscita alto).

- **Tenere premuto il pulsante  del pannello anteriore dell'unità principale e premere il pulsante VOL+.**  
Ad ogni pressione del pulsante, la percentuale di modulazione DSD passa dal **50 %** (livello di uscita elevato) al **100 %** (livello di uscita basso) o viceversa.

## **Nota**





- Questa impostazione può essere fatta quando l'indicatore SACD è acceso e l'ingresso USB è stato scelto.

## **Modalità ECO (risparmio energetico)**

In questa modalità, se non si ha riproduzione o non si riceve segnale per 30 minuti, la modalità di standby inizia automaticamente.

Modello USA: **ECO OFF** (impostazione predefinita)

modello europeo: **ECO ON** (impostazione predefinita):

1. **Ad unità in standby, tenere premuto il pulsante  dell'unità principale e quindi quello di alimentazione .** Ciò fatto, la modalità **ECO ON** viene attivata.  
Il display quindi visualizza il messaggio [ **ECO ON** ].
2. **Ad unità in standby, tenere premuto il pulsante  dell'unità principale e quindi quello di alimentazione .** Ciò fatto, la modalità **ECO OFF** viene disattivata.  
Il display quindi visualizza il messaggio [ **ECO OFF** ].

## **ALL RESET**

L'uscita di linea è impostata su 30.

La modalità USB predefinita è U1(AudioClass 1.0).

Solo modello europeo: questa impostazione porta la modalità ECO (risparmio energetico) su **ECO OFF**.

- **Ad unità in standby, premere il pulsante di alimentazione  mentre si tiene premuto quello .**

Spesso un uso scorretto dei comandi viene scambiato spesso per un guasto o un funzionamento scorretto. Se si ritiene che questo componente sia guasto, controllare i punti seguenti. A volte il problema può risiedere in un altro componente. Controllare gli altri componenti e gli apparecchi elettrici usati. Per quanto riguarda le impostazioni per il computer, consultare il sito web di TAD (<http://tad-labs.com>). Se il problema non può venire eliminato neppure facendo i controlli che seguono, consultare il proprio negoziante.

Problema	Causa possibile	Rimedio
La riproduzione non avviene.	Controllare che gli spinotti dei cavi audio siano ben collegati.	Collegare bene i cavi audio.
	I cavi audio collegati sono spezzati o tagliati? I connettori sono sporchi?	Controllare spinotti e prese dei cavi audio ed i connettori di uscita audio del unità, oltre ai connettori di ingresso audio dell'amplificatore cui è collegato. Pulire i connettori, se necessario.
	Il disco è sporco?	Pulire il disco.
	La riproduzione è in pausa?	Impostare la riproduzione.
	Il volume audio dell'amplificatore collegato è troppo basso?	Se ci si collega ad un amplificatore, controllare le impostazioni di ingresso e dei diffusori.
	Il livello di volume in uscita di linea di questo dispositivo è basso.	Regolare il volume audio.
	Questo dispositivo è disattivato (la barra "—" lampeggia).	Premere il tasto MUTE del telecomando per annullare lo stato di disattivazione audio.
La riproduzione audio non avviene anche scegliendo l'ingresso corretto.	Il connettore di ingresso non è collegato correttamente.	Controllare i collegamenti.
	Il silenziamento dell'amplificatore è attivato.	Disattivare il pulsante di silenziamento dell'amplificatore.
	L'audio è troppo basso.	Regolare il volume.
Si sente rumore anche se nessun ingresso è scelto.	Il rumore è causato dalla sorgente di energia stessa.	Controllare il cavo di alimentazione del proprio computer; ci sono troppe spine collegate ad una stessa presa?
L'audio è distorto.	L'unità è collegata al connettore PHONO dell'amplificatore?	Non collegare il unità al connettore PHONO dell'amplificatore.
	Il livello di registrazione di un disco SACD supera i valori corretti.	Abbassare il livello di uscita del disco SACD (pagina 18).
Il volume di riproduzione di SACD e CD è diverso.	La differenza può essere dovuta alla registrazione dei due dischi stessa.	Questo non è un guasto dell'unità.
L'uscita digitale non produce suono.	I collegamenti digitali sono scorretti.	Controllare i collegamenti digitali.
	Il livello di uscita di un lettore CD dotato di regolazione del livello digitale di uscita è troppo basso.	Regolare il livello di uscita digitale del lettore in modo corretto.
	Il formato del file non è supportato dal programma di riproduzione digitale del computer.	Se il dispositivo di riproduzione è impostato per un formato del segnale audio non PCM (Dolby Digital, DTS, ecc.), impostare PCM.
La registrazione digitale di uscite digitali non riesce.		Registrazione impossibile.

Problema	Causa possibile	Rimedio
L'ingresso USB non produce suono.	<ul style="list-style-type: none"> <li>● Il computer è impostato per un componente di ingresso diverso.</li> <li>● Il silenziamento del computer è attivato.</li> </ul>	Controllare le impostazioni audio del computer.
	<ul style="list-style-type: none"> <li>● I collegamenti sono scorretti.</li> <li>● Questa unità non viene riconosciuta dal computer.</li> </ul>	<ul style="list-style-type: none"> <li>● Collegata questa unità al computer, se si sceglie l'ingresso USB di questa unità, il computer potrebbe collegarsi ad un componente in ingresso differente. In tal caso, scegliere di nuovo TAD-USB1 ver2 o TAD-USB2 ver2 come ingresso.</li> <li>● Controllare di nuovo i collegamenti.</li> </ul>
	Il formato del file, il sistema operativo o il programma di riproduzione non sono supportati.	Verificare che il sistema operativo, il programma e la frequenza di campionamento siano supportati (pagina 17).
La frequenza di campionamento dell'ingresso USB è sempre la stessa.	A seconda delle impostazioni del computer, la frequenza di campionamento può rimanere la stessa anche quando i file riprodotti hanno frequenze di campionamento differenti.	Controllare le impostazioni del computer.
Il computer produce suoni (che non siano musica) dall'ingresso USB.	Con certe impostazioni del computer, certi suoni di avvio o avvertenza possono venire riprodotti da questa unità.	Controllare le impostazioni del computer.
Scegliendo un ingresso diverso da USB, quest'unità non può riprodurre file audio col programma di riproduzione del computer.	Se non si è scelto l'ingresso USB, il computer non riconosce questa unità.	Passare all'ingresso USB e riportare le impostazioni audio del computer su TAD-USB1 ver2 o TAD-USB2 ver2.
L'apparecchio si spegne da solo.	Se la modalità ECO (risparmio energetico) è attivata, questa unità si porta da sola in standby se nessuna operazione viene eseguita per 30 minuti.	Portare la modalità ECO (risparmio energetico) su OFF (pagina 18).
Il display è vuoto.	L'angolazione di visione del display arriva a 45° a destra o sinistra dal centro dell'unità.	Guardare il display da davanti all'unità.
	Il display è spento.	Premere il pulsante <b>DISP OFF</b> dell'unità principale (o quello <b>DISPLAY OFF</b> del telecomando) per riaccendere il display.
Il telecomando non funziona.	<ul style="list-style-type: none"> <li>● Le batterie del telecomando sono scariche.</li> <li>● Il telecomando è troppo lontano dall'unità principale.</li> <li>● L'angolazione è eccessiva.</li> <li>● Un oggetto nasconde l'unità principale.</li> <li>● Luce forte da una lampada a fluorescenza o di altro tipo colpisce direttamente il sensore del segnale.</li> </ul>	<ul style="list-style-type: none"> <li>● Sostituire le batterie con altre nuove.</li> <li>● Usare il telecomando entro 7 m e 30° a destra o sinistra dal pannello anteriore di questa unità.</li> <li>● Rimuovere ostacoli fra l'unità principale ed il telecomando o usare il telecomando da una posizione diversa.</li> <li>● Cambiare la posizione di luci o sorgenti luminosi in modo da evitare che la luce intensa non colpisca il sensore.</li> </ul>

L'elettricità statica e le influenze esterne possono far funzionare male questa unità. In tal caso, scollegare il cavo di alimentazione e ricollegarlo. Questo di solito normalizza il funzionamento di questa unità. Se questo non risolve il problema, consultare il proprio rivenditore.

Questa unità audio (componente audio/video) è progettata per il consumatore medio. Non è progettata per l'uso continuo come sorgente di musica per negozi, automobili, navi o esterni.

# CARATTERISTICHE TECNICHE

## ■ Corpo

Modello..... Lettore CD/SACD

Connettori di ingresso:

Digitali .....XLR x 1; coassiali x 2; a fibre ottiche x 1; USB (tipo Standard B) x 1  
Frequenze di campionamento supportate (XLR/coassiale) .....44,1 kHz, 48 kHz, 88,2 kHz, 96 kHz, 176,4 kHz, 192 kHz  
Frequenze di campionamento supportate (a fibre ottiche) ..... 44,1 kHz, 48 kHz, 88,2 kHz, 96 kHz  
Frequenze di campionamento supportate (USB) ..... 44,1 kHz<sup>\*1</sup>, 48 kHz<sup>\*1</sup>, 88,2 kHz<sup>\*1</sup>, 96 kHz<sup>\*1</sup>  
176,4 kHz<sup>\*1</sup>, 192 kHz<sup>\*1</sup>, 352,8 kHz<sup>\*2</sup>, 384 kHz<sup>\*2</sup>  
DSD64<sup>\*2</sup>, DSD128<sup>\*2</sup>, DSD256<sup>\*2</sup>

\*1 Windows 8, Windows 7, Windows Vista, Mac OS 10.6 o successivi

\*2 Windows 10, Mac OS 10.6 o successivi

Ambiente operativo USB:

Porta USB.....USB 2.0 High-speed

Connettori di uscita:

Digitali .....XLR x 1; coassiale x 1  
Analogici .....Bilanciato x 1, non bilanciato x 1  
Vtaggio di uscita dichiarato..... Bilanciato a 4 V; non bilanciato a 2 V (1 kHz, 0 dB)  
Rapporto S/R..... 115 dB  
Risposta in frequenza (frequenza di campionamento da 88,2 kHz o più) ..... Da 10 Hz a 40 kHz, -1 dB  
Risposta in frequenza (frequenza di campionamento da 44,1 kHz) ..... Da 10 Hz a 20 kHz, -1 dB

Caratteristiche di alimentazione richieste:

Modello per USA e Canada ..... CA a 120 V, 60 Hz

Modello per Europa ed Asia ..... CA da 220 V a 240 V, 50 Hz /60 Hz

Consumo .....43 W (consumo in standby: 0,5 W o meno)

Dimensioni esterne ..... 440 mm (L) × 150 mm (A) × 406 mm (P) (dimensioni esterne massime)

Peso ..... 18,5 kg

## ■ Accessori

Telecomando..... 1

Lamina..... 3

Cavo di alimentazione

Istruzioni per l'uso (questo documento)

## 📌 Nota

● Caratteristiche tecniche e design soggetti a possibili modifiche senza preavviso a causa di migliorie.

- Microsoft, Windows e Windows Vista sono marchi di fabbrica depositati o marchi di fabbrica della Microsoft Corporation negli Stati Uniti e/o altri paesi.
- Questo documento fa uso delle seguenti abbreviazioni:  
Sistema operativo Microsoft Windows 10: Windows 10  
Sistema operativo Microsoft Windows 8: Windows 8  
Sistema operativo Microsoft Windows 7: Windows 7  
Sistema operativo Microsoft Windows Vista: Windows Vista
- Apple, Macintosh e Mac OS sono marchi di fabbrica di Apple Inc., registrati negli Stati Uniti ed in altri Paesi.

© 2021 TECHNICAL AUDIO DEVICES LABORATORIES, INC.  
Tutti i diritti riservati.





## PRECAUCIÓN

PARA PREVENIR EL PELIGRO DE CHOQUE ELÉCTRICO NO REMOVER LA TAPA NI LAS PARTES DENTRO NO UTILIZADAS, LLAMAR UNA PERSONA CUALIFICADA.

D3-4-2-1-1\_B2\_Es

## ADVERTENCIA

Este aparato no es impermeable. Para evitar el riesgo de incendio y de descargas eléctricas, no ponga ningún recipiente lleno de líquido (como pueda ser un vaso o un florero) cerca del aparato ni lo exponga a goteo, salpicaduras, lluvia o humedad.

D3-4-2-1-3\_A1\_Es

## ADVERTENCIA

Para evitar el peligro de incendio, no ponga nada con fuego encendido (como pueda ser una vela) encima del aparato.

D3-4-2-1-7a\_A1\_Es

## PRECAUCIÓN PARA LA VENTILACIÓN

Cuando instale este aparato, asegúrese de dejar espacio en torno al mismo para la ventilación con el fin de mejorar la disipación de calor (por lo menos 10 cm encima, 10 cm detrás, y 10 cm en cada lado).

## ADVERTENCIA

Las ranuras y aberturas de la caja del aparato sirven para su ventilación para poder asegurar un funcionamiento fiable del aparato y para protegerlo contra sobrecalentamiento. Para evitar el peligro de incendio, las aberturas nunca deberán taparse ni cubrirse con nada (como por ejemplo, periódicos, manteles, cortinas) ni ponerse en funcionamiento el aparato sobre una alfombra gruesa o una cama.

D3-4-2-1-7b\*\_A1\_Es

## Entorno de funcionamiento

Temperatura y humedad del entorno de funcionamiento +5 °C a +35 °C; menos del 85 % de humedad relativa (rejillas de refrigeración no obstruidas)

No instale este aparato en un lugar mal ventilado, ni en lugares expuestos a alta humedad o a la luz directa del sol (o de otra luz artificial potente).

D3-4-2-1-7c\*\_A1\_Es

## PRECAUCIÓN

El interruptor de la alimentación  de este aparato no desconecta por completo la alimentación de la toma de corriente de CA. Puesto que el cable de alimentación hace las funciones de dispositivo de desconexión de la corriente para el aparato, para desconectar toda la alimentación del aparato deberá desenchufar el cable de la toma de corriente de CA. Por lo tanto, asegúrese de instalar el aparato de modo que el cable de alimentación pueda desenchufarse con facilidad de la toma de corriente de CA en caso de un accidente. Para evitar correr el peligro de incendio, el cable de alimentación también deberá desenchufarse de la toma de corriente de CA cuando no se tenga la intención de utilizarlo durante mucho tiempo seguido (por ejemplo, antes de irse de vacaciones).

D3-4-2-2-2a\*\_A1\_Es

## PRECAUCIÓN

Este aparato es un producto de láser de clase 1 clasificado como tal en Seguridad de productos de láser, IEC 60825-1:2007.

PRODUCTO LASER CLASE 1

D58-5-2-2a\_A1\_Es

Este producto es para tareas domésticas generales. Cualquiera avería debida a otra utilización que tareas domésticas (tales como el uso a largo plazo para motivos de negocios en un restaurante o el uso en un coche o un barco) y que necesita una reparación hará que cobrarla incluso durante el período de garantía.

K041\_A1\_Es

## PRECAUCIONES CONCERNIENTES A LA MANIPULACIÓN DEL CABLE DE ALIMENTACIÓN

Tome el cable de alimentación por la clavija. No extraiga la clavija tirando del cable. Nunca toque el cable de alimentación cuando sus manos estén mojadas, ya que esto podría causar cortocircuitos o descargas eléctricas. No coloque la unidad, algún mueble, etc., sobre el cable de alimentación.

Asegúrese de no hacer nudos en el cable ni de unirlo a otros cables. Los cables de alimentación deberán ser dispuestos de tal forma que la probabilidad de que sean pisados sea mínima. Una cable de alimentación dañado podrá causar incendios o descargas eléctricas. Revise el cable de alimentación está dañado, solicite el reemplazo del mismo al centro de servicio autorizado PIONEER más cercano, o a su distribuidor.

S002\*\_A1\_Es

### Sólo el modelo para Europa

#### Información para los usuarios en la recogida y tratamiento de los equipos al final de su vida y de las pilas y baterías usadas.

( Símbolo para equipos )



Estos símbolos en los productos, embalaje, y/o en los documentos que los acompañan significa que los productos eléctricos y electrónicos al final de su vida, las pilas y baterías no deben mezclarse con los residuos generales de su hogar.

Para el tratamiento adecuado, recuperación y reciclado de los productos viejos y las pilas usadas, por favor deposítelos en los puntos de recogida de acuerdo con su legislación nacional.

( Símbolo para pilas y baterías )

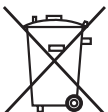

Mediante el tratamiento correctamente de estos productos y pilas, ayudará a preservar los recursos y prevenir cualquier efecto negativo en la salud humana y el medio-ambiente que podría surgir por una inadecuada manipulación de los desperdicios.

Para más información sobre recogida y reciclado de los productos viejos, pilas y baterías, por favor contacte con su municipio, sobre localización de los puntos limpios o diríjase al punto de venta donde compró los productos.

**Estos símbolos sólo son válidos en la Unión Europea.**



Pb

**Para países fuera de la Unión europea:**

Si desea eliminar estos artículos, por favor contactar con las autoridades locales o el distribuidor y pida por el método correcto de tratamiento.

K058a\_A1\_Es

# PRECAUCIONES PARA LA UTILIZACIÓN

## Lugar de instalación

Para efectuar la instalación, seleccione un lugar estable en el que desee usar el aparato, cerca del televisor o del sistema estéreo.

### Para obtener una larga vida de servicio del aparato, no lo instale en los lugares siguientes:



- Lugares expuestos a la luz directa del sol
- Lugares húmedos o mal ventilados
- Lugares con temperaturas demasiado altas o bajas
- Lugares en los que se produzcan vibraciones
- Lugares polvorientos o llenos de humo
- Lugares expuestos a humos grasientos, vapor o calor (como en el caso de una cocina)

### No ponga objetos encima de la unidad

No ponga objetos encima de unidad.



### Para evitar los efectos adversos del calor

No instale la unidad encima de amplificadores u otros componentes que generen calor. Cuando lo instale en un bastidor, trate por todos los medios de instalar la unidad en una posición que esté debajo de amplificadores y de otros componentes que generen calor.

### Desconecte la alimentación cuando no lo utilice

Dependiendo del estado de la señal de la teledifusión, si se enciende el televisor cuando la alimentación de la unidad ya está conectada, es posible que aparezca ruido en la pantalla del televisor. También es posible que se produzca ruido audible cuando se escucha la radio mientras la alimentación del unidad ya está conectada. Este fenómeno no implica ningún mal funcionamiento del televisor, del sintonizador de radio ni de la unidad. En tales casos, desconecte la alimentación de la unidad.

## Traslado de unidad

Si debe trasladar la unidad, saque primero el disco, si hay alguno introducido, y cierre la bandeja del disco. Pulse el botón de la alimentación  de la unidad principal (o el botón  **DISC PLAYER** del mando a distancia) de modo que se apague el indicador **[OFF]** en el visualizador, y luego desenchufe el cable de alimentación. No traslade nunca la unidad con un disco cargado en su interior porque pueden producirse daños.

### Cuidados para cuando la unidad se instala en una estantería cerrada con puerta de cristal

No pulse el botón  **OPEN/CLOSE** del mando a distancia para abrir la bandeja del disco estando la puerta de cristal cerrada. La puerta impedirá el movimiento de la bandeja del disco y la unidad podría dañarse.

## Mantenimiento

Para limpiar la unidad, frote con cuidado la superficie del aparato con un paño de limpieza para sacar el polvo. Si la superficie está muy sucia, frótelas con un paño humedecido en un detergente neutro diluido en cinco o seis partes de agua y bien escurrido. No emplee productos químicos volátiles como puedan ser disolventes o bencina porque pueden causar corrosión en la superficie de los paneles. No emplee aerosoles como puedan ser los insecticidas en torno la unidad. Si se propone emplear un paño de limpieza químicamente tratado, antes de emplearlo lea las indicaciones de precaución del paño de limpieza químicamente tratado.

## Acerca de la condensación

En invierno o durante las temporadas frías se puede formar condensación dentro del reproductor si se trae del exterior o de otro lugar frío a una habitación caliente o si aumenta con rapidez la temperatura de la habitación donde está instalado el reproductor. Si se forma condensación dentro del reproductor es posible que no funcione correctamente o que no lo haga en absoluto. En tales casos, conecte la alimentación del aparato y déjelo así durante 1 ó 2 horas para que se evapore la condensación a medida que el reproductor se aclimata a la temperatura de la habitación y así el aparato volverá a funcionar. La condensación también puede producirse en verano si se expone directamente la unidad a la salida de aire de un acondicionador de aire. En este caso, cambie el lugar del reproductor para apartarlo de la corriente de aire del acondicionador de aire.

Muchas gracias por la adquisición de este producto TAD. Lea completamente este manual de instrucciones para aprender a operar correctamente el aparato. Después de haber terminado la lectura de las instrucciones, guarde el manual en un lugar seguro para poderlo consultar en el futuro.

<b>PRECAUCIONES PARA LA UTILIZACIÓN .....</b>	<b>4</b>
Lugar de instalación .....	4
Mantenimiento.....	4
Acerca de la condensación .....	4
<b>INTRODUCCIÓN.....</b>	<b>6</b>
Motivación del placer de audición .....	6
Características.....	6
<b>ANTES DE COMENZAR.....</b>	<b>7</b>
Comprobación del contenido de la caja.....	7
Inserción de las pilas .....	7
<b>DISCOS QUE PUEDEN UTILIZARSE.....</b>	<b>8</b>
Tipos de discos que pueden reproducirse en esta unidad .....	8
Cuidados del reproductor y de los discos .....	9
<b>NOMENCLATURA Y FUNCIONES DE LAS PARTES .....</b>	<b>10</b>
Panel frontal de la unidad principal .....	10
Panel posterior de la unidad principal .....	11
Mando a distancia.....	12
<b>INSTALACIÓN Y CONEXIONES.....</b>	<b>13</b>
Instalación.....	13
Conexión.....	14
<b>REPRODUCCIÓN .....</b>	<b>16</b>
Para reproducir un disco .....	16
Empleo de la unidad como convertidor D/A.....	16
<b>AJUSTES ESPECIALES .....</b>	<b>17</b>
Permite ajustar el volumen del sonido .....	17
Para fijar los niveles de salida de línea en su máximo .....	17
Conexiones USB (ajustes predeterminados) .....	17
U1 (AudioClass 1.0) .....	17
U2 (AudioClass 2.0) .....	17
Supresión del nivel de salida de las señales DSD de los formatos SACD y USB .....	18
Modo ECO (ahorro de energía) .....	18
ALL RESET (Reposición completa) .....	18
<b>SOLUCIÓN DE PROBLEMAS .....</b>	<b>19</b>
<b>ESPECIFICACIONES .....</b>	<b>22</b>

# INTRODUCCIÓN

## Motivación del placer de audición

Technical Audio Devices Laboratories, Inc. (TADL) nació de las ansias de descubrir tecnologías que permitieran recrear a la perfección el sonido puro de las interpretaciones en directo mediante una artesanía que no se viera comprometida. Hemos heredado nuestra filosofía de Bart Locanthi—reconocido en todo el mundo como el mejor tecnólogo en sonido—que estaba convencido de que la verdadera tecnología es fiel a los principios y de que la verdadera tecnología pone más importancia en la calidad del sonido que en la propia tecnología en sí.

En TADL perfeccionamos nuestra tecnología para crear equipos capaces de reproducir sonidos musicales que evocan el dinamismo y el impacto de la música tocada en directo.

## Características

### Adopción del motor USB de tercera generación recientemente desarrollado

El retardo de funcionamiento del circuito interno FPGA se redujo significativamente, se mejoró la característica de distorsión de bajo nivel y, además, la señal PCM responde a la frecuencia de muestreo hasta 384 kHz y el recuento de bits hasta 32 bits. La transmisión del sistema DoP de la señal DSD responde a la frecuencia de muestreo máxima de 11,2 MHz.

### Equipado con el volumen de salida de línea como centro multimedia digital

A medida que el volumen de salida de línea, se puede configurar un sistema simple solo conectando un amplificador de potencia. Con una amplia gama de medios compatibles, se recomienda utilizar este dispositivo como un centro multimedia digital dedicado a perseguir el placer de disfrutar de la mejor calidad de sonido.

### Reloj maestro de ultraalta relación C/N\* provisto de UPCG\*\*

La reducción de la cantidad total de perturbaciones oscilatorias del reloj maestro ya se había considerado con anterioridad para lograr niveles incluso más altos de calidad de sonido y TAD Labs se propuso ir todavía más lejos, centrándose en la reducción de las perturbaciones oscilatorias de las gamas de banda lateral de bajas frecuencias con respecto a las frecuencias centrales, y con esta finalidad, desarrolló un nuevo generador de cristal de ultraalta precisión (UPCG).

El reloj maestro, basado en tecnologías desarrolladas para instalaciones de retransmisión de estaciones base digitales de alta velocidad, con sus osciladores exclusivos y la conductividad de alta pureza ofrece el mejor rendimiento para un reproductor de CD porque le permite reproducir a la perfección las señales grabadas en el disco.

\*C/N: Relación de onda portadora/ruido

\*\*UPCG: Generador de cristal de ultraalta precisión

### Doble convertidor D/A diferencial

Los convertidores de audio digital Burr-Brown dobles están conectados en paralelo para mejorar el rendimiento del sonido en todos los sentidos, incluidas la relación de señal/ruido, la linealidad, la gama dinámica y la distorsión. Estas características permiten reproducir con fidelidad incluso las señales de audio más delicadas, creando un nuevo nivel de expansión sonora para la reproducción musical.

### Unidad de alimentación

Este dispositivo tiene unidades analógica y digital, cada una de las cuales cuenta con un transformador toroidal especializado a gran escala que se caracteriza por un alto rendimiento de respuesta y combina un fuerte dinamismo y un bajo nivel de ruido. Además, este dispositivo incorpora el circuito de potencia con menor impedancia.

Al reducir la impedancia de potencia, la potencia se puede suministrar de forma más fluida. Se lograron un mayor dinamismo y flexibilidad.

### Construcción de alta rigidez con bajo centro de gravedad

La incorporación de una pesada base de gran masa se ha diseñado para bajar el centro de gravedad y de este modo reducir todavía más las vibraciones. Estos elementos de diseño han hecho posible la reproducción de señales musicales con gran estabilidad evitando las vibraciones causadas por la presión de los altavoces y por otras causas.

### Modo DAC

La unidad, con sus convertidores D/A de alta precisión y sus osciladores de reloj maestro de alta pureza, demuestra también su alto rendimiento como unidad de conversión D/A. El convertidor de frecuencia de muestreo y el reloj maestro de alta pureza llevan a cabo la regeneración de la señal con una precisa conversión D/A.

### Tecnología de montaje ISO

Este dispositivo ha adoptado un aislante con la estructura de púas heredada de la serie de referencia.

Por lo tanto, se implementó otro nivel de control de vibraciones.

Experimente la fusión de una imagen de sonido de alta dimensión y un campo acústico con una resolución incomparable.

## Comprobación del contenido de la caja

Compruebe que se incluyan todos los accesorios siguientes en la caja de accesorios.

- Mando a distancia x 1

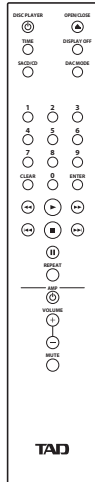

- Manual de Instrucciones (este manual)
- Almohadilla x 3 (Esta almohadilla evita arañazos en suelos, etc. causados por el aislante. Úsela si es necesario.)

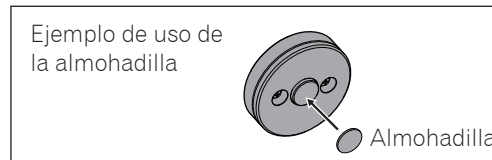

- Cable de alimentación (modelo para EE.UU. y Canadá)

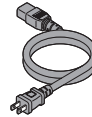

- Cable de alimentación (modelo para Europa y Asia)

Tipo de clavija de 2 patillas (para su utilización en Europa con excepción de Gran Bretaña)



Tipo de clavija de 3 patillas (para su utilización en Gran Bretaña, Singapur, Malasia y Hong Kong)



## Inserción de las pilas

Utilice pilas secas tipo AAA (SUM-4) de manganeso (R03) o alcalinas (LR03).

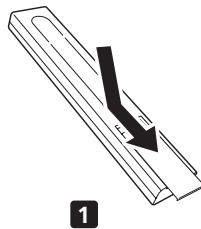

1

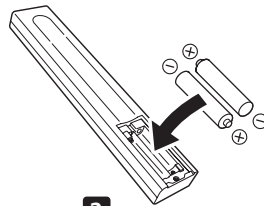

2

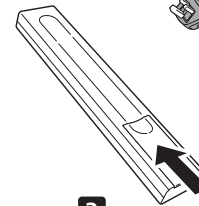

3

Cambie las pilas si observa una disminución en el alcance de funcionamiento del mando a distancia.

### ⚠ ADVERTENCIA

- No utilice o almacene las pilas bajo la luz solar directa o en otros lugares excesivamente calientes, como el interior de un coche o cerca de un calefactor. Esto puede ocasionar fugas del líquido de las pilas, que se sobrecalienten, exploten o se incendien. También se puede reducir la vida de servicio o el rendimiento de las mismas.
- No deje las pilas en lugares accesibles a niños pequeños o bebés. En caso de que alguien se las trague por accidente, busque inmediatamente atención médica.

### ⚠ PRECAUCIÓN

El uso incorrecto de las pilas puede provocar que estas se sulfaten o exploten. Siga las siguientes precauciones:

- No mezcle pilas nuevas y usadas.
- Cuando inserte las pilas en el compartimento de las pilas, no doble el terminal negativo (-) del compartimento de las pilas con el extremo de las pilas porque podría producirse un cortocircuito, fugas del líquido de las pilas y/o calentamiento anormal.
- Introduzca los polos positivo y negativo correctamente según las indicaciones que aparecen en el compartimento de las pilas.
- Emplee pilas manganesas (R03) o alcalinas (LR03) del tipo AAA (SUM-4).
- Cuando no tenga la intención de utilizar el mando a distancia durante períodos prolongados de tiempo (1 mes o más), extraiga las pilas de su interior para evitar daños causados por fugas accidentales. Si han producido fugas de las pilas, frote el líquido de la fuga del interior del alojamiento y sustituya las pilas por otras nuevas.
- Si necesita deshacerse de baterías usadas, hágalo cumpliendo con los requisitos de los reglamentos gubernamentales y normas de las instituciones públicas que estén en vigor en su país o en su región.

# DISCOS QUE PUEDEN UTILIZARSE

## Tipos de discos que pueden reproducirse en esta unidad

Los discos que pueden reproducirse tienen una de las marcas siguientes en la etiqueta del disco, en el embalaje, o en su estuche.

SACD



CD



CD-R



CD-RW



"Super Audio CD" es una marca comercial registrada.

### Acerca de la reproducción de SACD

Los discos SACD sólo pueden reproducirse con sonido de 2 canales.

### Discos CD con control contra copia

Este reproductor ha sido diseñado de acuerdo con las normas de discos CD musicales. No se garantiza la operación adecuada ni el rendimiento cuando se reproducen discos que no cumplen las normas de discos CD musicales.

### Acerca de la reproducción DualDisc

Un DualDisc es un nuevo disco de dos caras, una de las cuales incluye contenido de vídeo, audio, etc., de DVD, mientras que la otra recoge contenido que no es propio de DVD, como material de audio digital. La cara de audio no propio de DVD no cumple la especificación de CD-Audio y, por lo tanto, es posible que no pueda reproducirse. Para obtener más información sobre las características de DualDisc, consulte al fabricante o al distribuidor del disco.

### Reproducción de discos CD-R/CD-RW

La unidad puede reproducir discos CD-R/CD-RW grabados en el formato CD musical y con contenido de datos musicales. No obstante, es posible que algunos discos no puedan reproducirse o que se produzca ruido o distorsión dependiendo del disco. La unidad es un reproductor de discos exclusivo y no puede grabar discos CD-R/CD-RW.

Los discos CD-R/CD-RW que no han sido finalizados no podrán reproducirse en este reproductor.

\* Con respecto a los detalles, consulte el manual de instrucciones de grabadora de discos.

### PRECAUCIÓN

- Es posible que algunos discos CD-R/CD-RW grabados en un ordenador personal no puedan reproducirse en este reproductor. Ello puede deberse a las características del disco, a las rayadas, suciedad del disco, suciedad de la lente del reproductor, condensación de humedad, etc.
- Es posible que los discos grabados en un ordenador personal no puedan reproducirse debido a causas imprevistas de los ajustes de grabación o del entorno del sistema. Grabe siempre los discos en el formato correcto (para más detalles, consulte al vendedor del programa utilizado para la grabación de discos).
- Los discos grabados en el formato de escritura por paquetes no pueden reproducirse en este reproductor.

### Discos que no se pueden reproducir en la unidad:

BD, BD-ROM, DVD, CD-G, vídeo CD, CD de 8 cm, discos DSD



## Cuidados del reproductor y de los discos

### General

- Sujete el disco por los lados o por el agujero central y el extremo.
- Cuando no use un disco, introdúzcalo en su funda y guárdelo en posición vertical. Evite dejar los discos en ambientes demasiado fríos, húmedos o calientes (y bajo la luz directa del sol).
- No pegue papeles ni pegatinas en los discos. No utilice un lapicero, bolígrafo ni otro instrumento de escritura puntiagudo para escribir en el disco.
- No utilice etiquetas autoadhesivas en los discos porque podrían ser la causa de que el disco se doble un poco durante la reproducción, causando distorsión del sonido.



### Discos dañados o de formas extrañas

- No use discos rajados, desportillados, deformados o dañados de otra forma porque podrán estropear el reproductor.
- Este reproductor ha sido diseñado para usar sólo discos convencionales, circulares. No utilice discos de otras formas. TAD renuncia a cualquier responsabilidad relacionada con el uso de discos con otras formas.

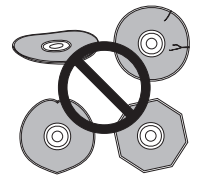

### Limpieza de los discos

- Las huellas dactilares y el polvo de los discos pueden alterar la reproducción. Limpie con un paño blando y seco, pasándolo suavemente desde el centro del disco hacia el borde exterior como se muestra a continuación.
- Si necesita limpiar el disco más a fondo, use un trapo con alcohol o un equipo de limpieza para CD/DVD disponible en las tiendas del ramo. No use nunca bencina, disolvente u otros agentes de limpieza, incluidos los productos diseñados para la limpieza de discos de vinilo.



### Limpieza de la lente lectora

- La lente del reproductor no debería ensuciarse en el uso normal, pero si por alguna razón hay un fallo en su funcionamiento debido a polvo o suciedad, contacte con el distribuidor. No recomendamos usar productos de limpieza para lentes de reproductores CD.

# NOMENCLATURA Y FUNCIONES DE LAS PARTES

## Panel frontal de la unidad principal

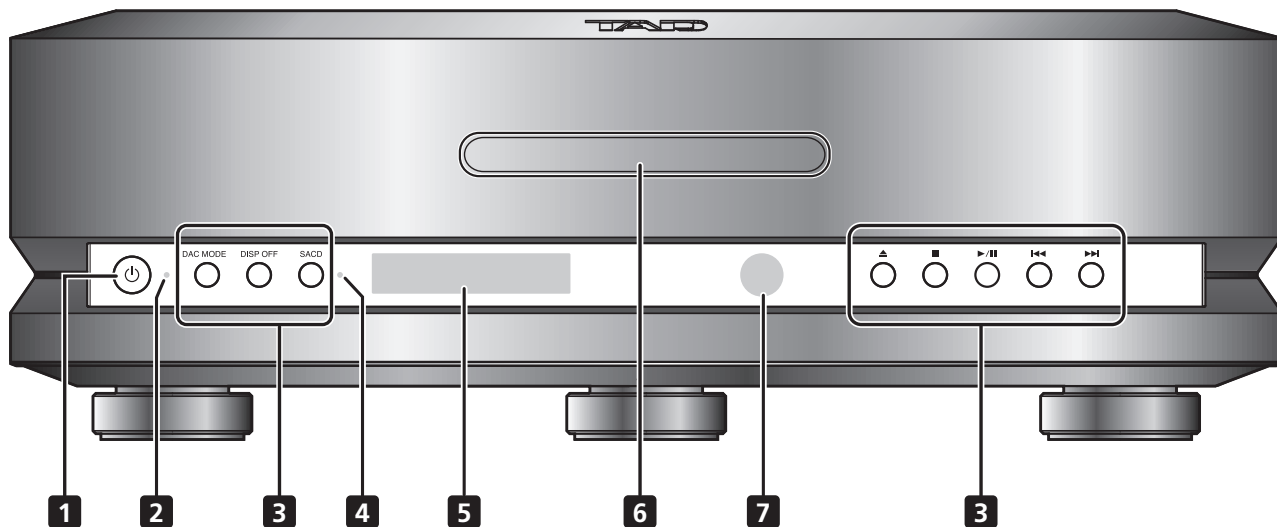

### 1 Botón de la alimentación

Utilícelo para conectar la alimentación/establecerlo en el modo de espera.

### 2 Indicador de la alimentación

Se enciende para indicar el estado de la alimentación del aparato.  
Encendido en amarillo: Listo (la unidad puede funcionar).  
Apagado: En espera (indica que el cable de alimentación está enchufado y que la unidad está en el modo de espera).

### 3 Botones de operación

Se emplean para operar el reproductor.

#### DAC MODE

Pulse el interruptor para entrada del convertidor digital/análogo. Esta operación se puede efectuar mientras la reproducción del disco está parada.

#### Botón VOL (-/+)

Se ajusta el volumen de sonido de salida de línea de este dispositivo.

### Nota

- Para fijar la salida máxima al valor máximo de uso, mantenga presionado el botón **VOL (+)** con la salida mantenida en **78 (valor máximo)**.



Púselo para abrir y cerrar la bandeja de disco.



Púselo para detener la reproducción.



Púselo para reproducir o pausar el disco. Si lo pulsa durante la reproducción se establece el modo de pausa.



Púselo para volver al principio de la pista que se está reproduciendo.



Púselo para avanzar al principio de la pista siguiente.

### 4 Indicador SACD

Este indicador se enciende cuando se ha insertado un disco SACD o cuando se ha seleccionado la capa SACD de un disco híbrido SACD/CD.

### 5 Visualizador

El visualizador proporciona información gráfica sobre las numerosas operaciones y funciones de la unidad.

### 6 Bandeja de disco

Aquí se pone el disco.

### 7 Sensor remoto

Oriente el mando a distancia hacia este sensor para llevar a cabo la operación. La distancia efectiva es de unos 7 metros como máximo.

### Nota

- El modo de repetición se cancela cuando se para la reproducción del disco.

## PRECAUCIÓN

- Cuando emplee la función de volumen y lo conecte directamente a un amplificador de potencia (sin emplear un preamplificador), asegúrese de efectuar la conexión sólo después de haber ajustado el volumen a **"0" (cero)**. Si la conexión se realiza con el volumen establecido en un valor grande, se generará un volumen de sonido excesivo que dañará el altavoz o la capacidad auditiva del usuario.
- Todas las pantallas se apagan controlando los interruptores de la unidad principal o el mando a distancia (si está conectado). Pero, la fuente de alimentación no se detiene. Para bloquear completamente el dispositivo de la fuente de alimentación, es necesario desconectar el enchufe de alimentación (disyuntor) de la toma de corriente eléctrica. Coloque este dispositivo cerca de la toma de corriente permitiendo que el enchufe de alimentación (disyuntor) sea fácilmente accesible.
- Cuando se vaya de vacaciones o en situaciones que deba dejar la unidad sin utilizarla durante períodos prolongados de tiempo, desenchufe el cable de alimentación de la toma de corriente.

## Panel posterior de la unidad principal

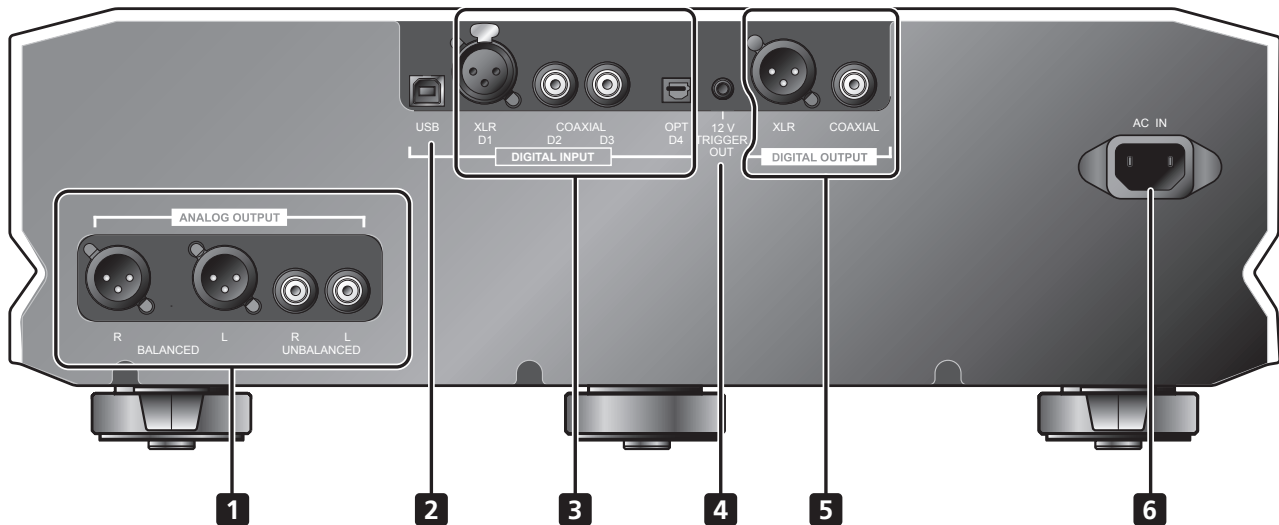

### 1 Conectores ANALOG OUTPUT

Conéctelas al preamplificador.

- BALANCED tipo XLR
- UNBALANCED tipo RCA

### 2 Puerto USB

Se emplea para conectarlo a un ordenador con un cable USB.

### 3 Conectores DIGITAL INPUT

Se emplea para conectarlo a un componente equipado de un conector de salida digital.

- Tipo XLR (equilibrado) (D1)
- Tipo COAXIAL (D2, D3)
- Tipo OPT (óptico) (D4)

### 4 Conector 12 V TRIGGER OUT

Si este dispositivo está conectado con un dispositivo externo con un terminal de entrada de disparo de 12 V, el dispositivo externo se puede cambiar entre "Encendido" y "En espera" cambiando este dispositivo entre estos mismos estados.

**Conector:** Miniclavija monofónica de 3,5 mm Ø

#### Condiciones de operación:

Cuando este dispositivo se enciende, la salida es "H".

Cuando este dispositivo se encuentra en el modo de espera, la salida es "L".

### 5 Conectores DIGITAL OUTPUT

Se emplean para conectarlo a un componente equipado de un conector de entrada digital.

- Tipo XLR (equilibrado)
- Tipo COAXIAL

#### Nota

- La salida digital queda inhabilitada durante la reproducción de discos SACD.
- Al reproducir un CD, las señales se emiten a 44,1 kHz/ 16 bits.

### 6 Conector AC IN

Conecte aquí el cable de alimentación suministrado.

## Mando a distancia

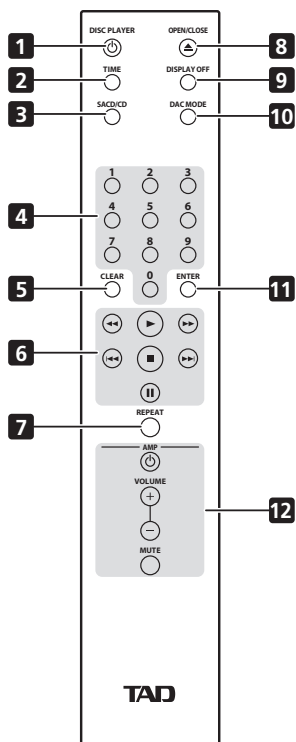

### 1 Botón DISC PLAYER

Utilícelo para conectar la alimentación/establecerlo en el modo de espera.

### 2 Botón TIME

Púlselo para visualizar el tiempo transcurrido y el tiempo remanente de reproducción del disco. Cada vez que se pulsa el botón, la visualización cambia de la forma siguiente: **[track remaining time]** / **[disc remaining time]** / **[elapsed time]**.

### 3 Botón SACD/CD

Púlselo para cambiar entre áreas de discos híbridos. Si pulsa este botón mientras la reproducción del disco está parada, podrá cambiar entre el área de CD (**CD area**) y el área de SACD (**SACD area**) del disco.

### 4 Botones numéricos

Se emplean para designar pistas de reproducción específicas. Pulse el botón del número que desea seleccionar seguido del botón **ENTER** para confirmar la selección.

### 5 Botón CLEAR

Púlselo para cancelar el elemento actualmente introducido. Por ejemplo, le será de utilidad cuando se haya equivocado de número al introducir el número de pista.

### 6 Botones de la operación de reproducción

- ▶ – Reproducir el disco.
- – Detener la reproducción del disco.
- || – Púlselo para pausar temporalmente la reproducción del disco. Pulse de nuevo el botón para reanudar la reproducción.
- ◀◀ – Púlselo durante la reproducción para efectuar la inversión rápida.
- ◀◀◀ – Púlselo durante la reproducción para volver al principio de la pista que esté reproduciéndose.
- ▶▶ – Púlselo durante la reproducción para efectuar el avance rápido.
- ▶▶▶ – Púlselo para avanzar al principio de la pista siguiente.

### 7 Botón REPEAT

Cada vez que se pulsa el botón, el modo de repetición de la reproducción alterna en el orden siguiente:

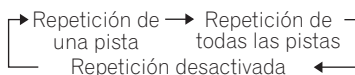

Se repite una pista.

### Nota

- El modo de repetición se cancela cuando se para la reproducción del disco.

### 8 Botón OPEN/CLOSE

Púlselo para abrir y cerrar la bandeja de disco.

### 9 Botón DISPLAY OFF

Púlselo para desactivar el visualizador.

### 10 Botón DAC MODE

Púlselo para cambiar el modo DAC. Cada vez que pulsa este botón, el modo cambia entre **[U1(U2) Input]**, **[D1 Input (XLR)]**, **[D2 Input (Coaxial)]** y **[Disk play mode]**. Cette action est possible quand la lecture du disque est arrêtée.

### 11 Bouton ENTER

Appuyez pour valider les réglages et les sélections.

### 12 Boutons d'utilisation d'amplificateur

Ils permettent de contrôler un amplificateur TAD.

**AMP** – Mise sous tension/Veille d'amplificateur

**VOLUME (+/-)** – Pour ajuster le volume sonore.

**MUTE** – Appuyez pour mettre temporairement le son en sourdine.

VOLUME (+/-) y MUTE también están disponibles para ajustar el volumen del sonido de salida de línea de este dispositivo. Este botón está deshabilitado si la salida se fija al valor máximo con la unidad principal.

Para habilitar el mando a distancia, mantenga presionado el botón VOL (-) de la unidad principal hasta que se active la función de volumen.

## Distancia de operación del mando a distancia

Para utilizar el mando a distancia para operar la unidad, oriente el mando a distancia al sensor remoto de la unidad principal dentro de las distancias indicadas en la ilustración de la derecha.

- Es posible que el mando a distancia no funcione correctamente si existen obstáculos entre el mando a distancia y sensor remoto, o si el ángulo entre el mando a distancia y el sensor remoto no es satisfactorio.
- Es posible que se produzca mal funcionamiento si se utiliza la unidad cerca de otros aparatos que emiten rayos infrarrojos o si cerca del aparato se utilizan mandos a distancia de otros dispositivos. Del mismo modo, si se emplea este mando a distancia cerca de otros aparatos que emplean también rayos infrarrojos puede producirse mal funcionamiento en tales aparatos.
- Cambie las pilas si observa una disminución en el alcance de funcionamiento del mando a distancia.
- Es posible que el mando a distancia no funcione correctamente si la luz del sol o la luz de lámparas fluorescentes llegan directamente al sensor remoto. En tales casos, cambie el lugar de instalación o lleve las lámparas fluorescentes a un lugar más apartado.

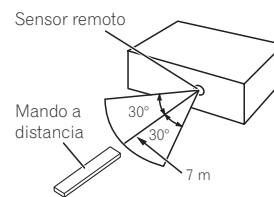

## Instalación

### ⚠ ADVERTENCIA

- Instale la unidad en un lugar plano, nivelado y estable que ofrezca suficiente resistencia para soportar el peso de la unidad, porque podrían producirse daños o lesiones personales si la unidad se cayera de su lugar de instalación. Cuando lo instale en una estantería o estructura similar, no se olvide de confirmar que la estructura de estantes tenga suficiente resistencia.
- No ponga nunca otros objetos encima de la unidad ni cubra la unidad con telas o manteles, porque podría degradarse la disipación térmica y producirse una acumulación de calor anormal con riesgo de daños potenciales.

### ⚠ PRECAUCIÓN

- Cuando instale la unidad, deje un espacio libre de 10 cm como mínimo desde las paredes u obstáculos adyacentes. Para facilitar la dispersión del calor, la unidad debe instalarse a cierta distancia de otros componentes eléctricos. Cuando instale la unidad en un bastidor, deberá dejar un espacio libre de 10 cm como mínimo encima, detrás y a los lados de la unidad. Si no se deja espacio suficiente para la ventilación en torno a la unidad puede acumularse excesivamente el calor y crear peligro de incendio.
- No instale nunca la unidad sobre una alfombra, cojín ni sobre cualquier otra superficie blanda, así como tampoco en lugares estrechos que puedan impedir la circulación natural de aire en torno a la unidad.
- El interior de este dispositivo comprende una estructura de púas de tipo redondo. Para permitir que la función del aislante se cumpla por completo, el saliente del centro del aislante, que no está fijo, se mueve ligeramente. Tenga en cuenta que este saliente no fijado no está dañado ni roto, pero es normal.

# Conexión

## ⚠ PRECAUCIÓN

- No conecte el interruptor de la alimentación de la unidad ni de los demás componentes hasta que haya completado todas las conexiones.
  - Cuando efectúe las conexiones y cuando desee cambiar las conexiones, desconecte siempre el interruptor de la alimentación y desenchufe el cable de alimentación de la toma de corriente de CA. Cuando efectúe las conexiones, enchufe el cable de alimentación en último lugar.
1. **Conecte los otros componentes.**
  2. **Enchufe el cable de alimentación suministrado al conector AC IN de la unidad.**
  3. **Enchufe el cable de alimentación a una toma de corriente estándar.**

## Al conectar un dispositivo equipado con la función de preamplificación

En el caso de un amplificador de potencia con un terminal de entrada de disparador de 12 V. Cable de clavija monoaural de 3,5Φ disponible en el mercado (sin resistencia)

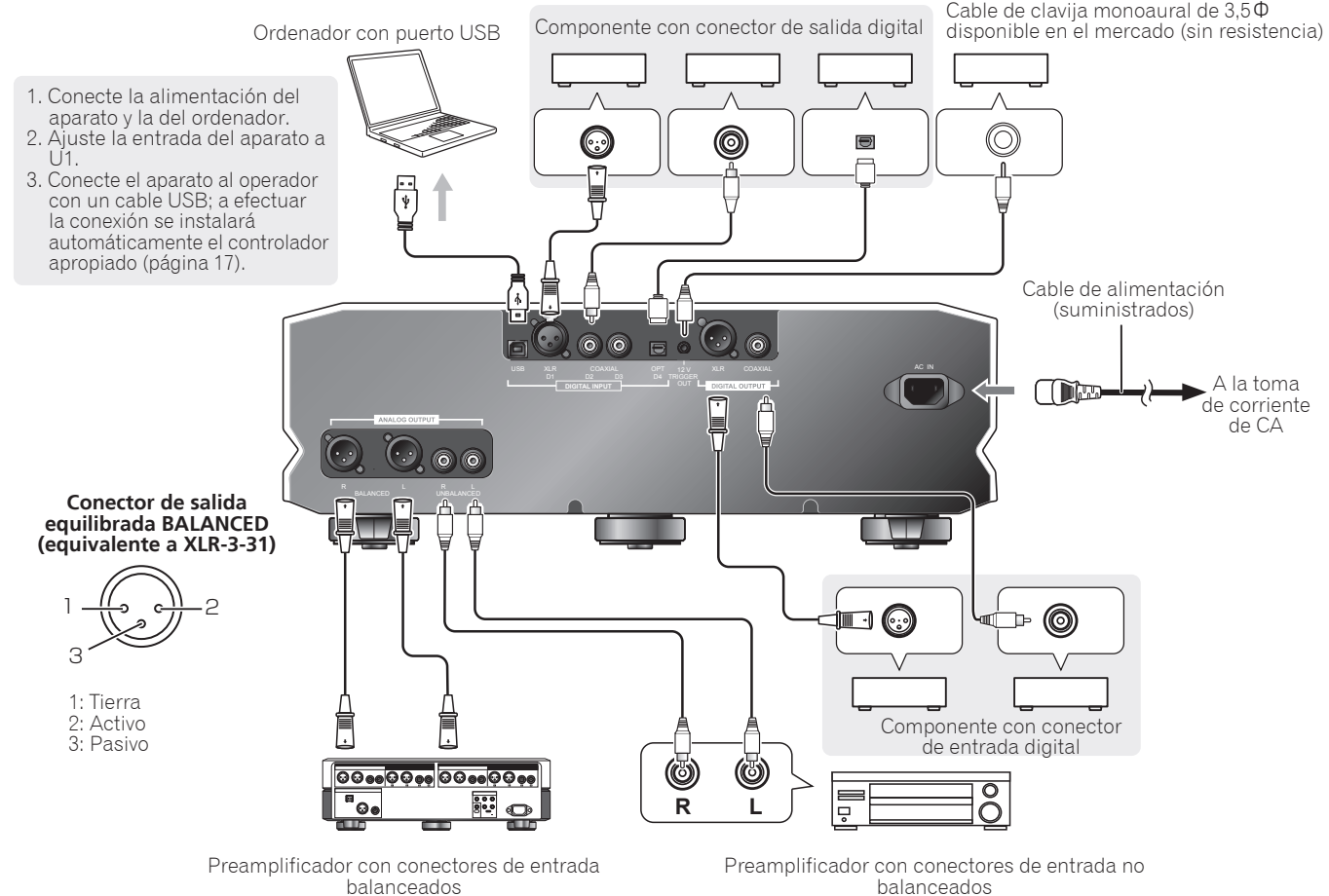

## 📝 Nota

### Acercas del nivel de salida de línea de balance/desbalance

- El valor inicial para la salida de línea está establecido en 30. Para obtener más detalles, consulte *Para fijar los niveles de salida de línea en su máximo* en la página 17.

## Al conectar con un amplificador de potencia

En el caso de un amplificador de potencia con un terminal de entrada de disparador de 12 V. Cable de clavija monoaural de 3,5  $\Phi$  disponible en el mercado (sin resistencia)

1. Conecte la alimentación del aparato y la del ordenador.
2. Ajuste la entrada del aparato a U1.
3. Conecte el aparato al operador con un cable USB; a efectuar la conexión se instalará automáticamente el controlador apropiado (página 17).

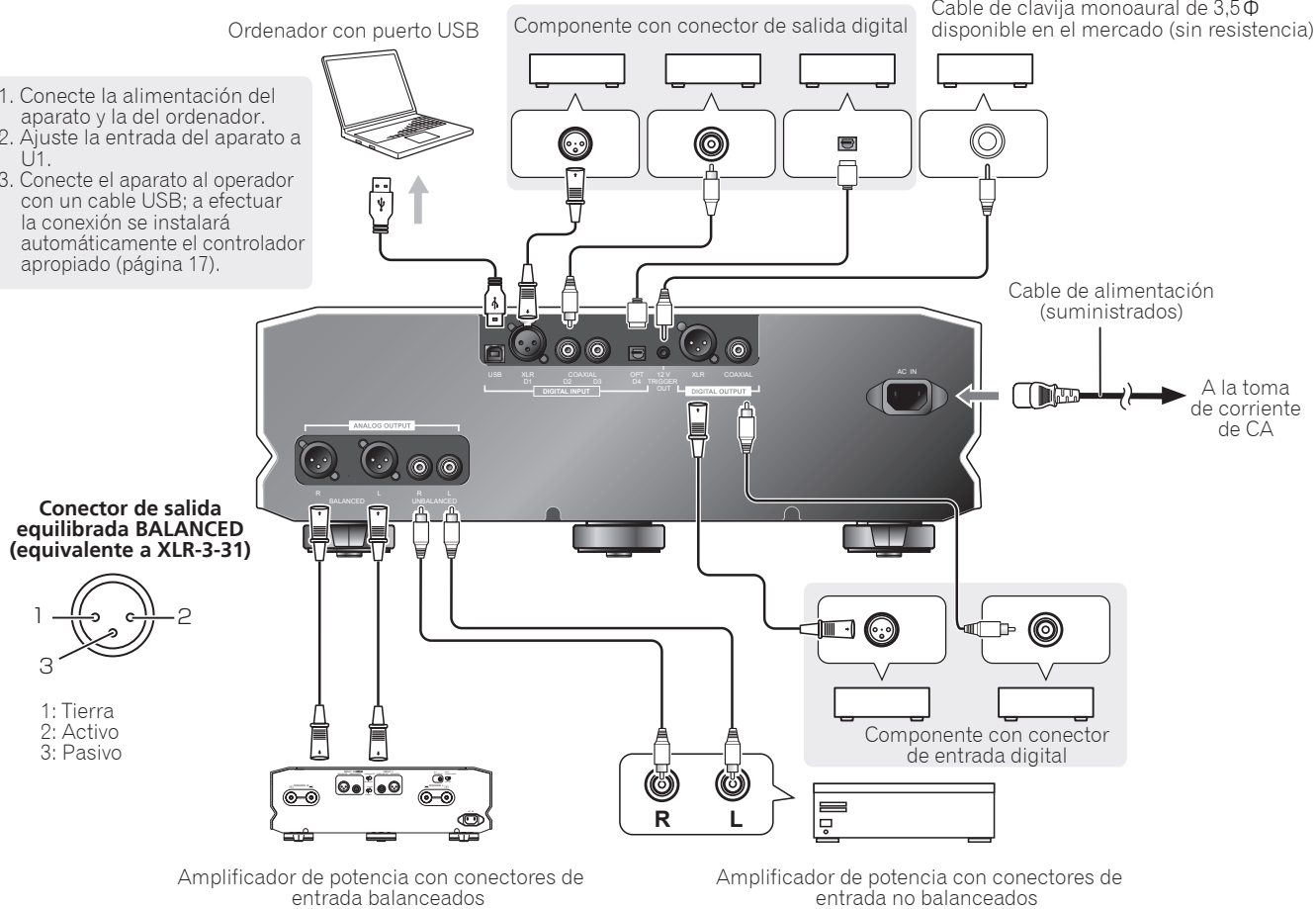

### Volumen de salida de línea

A medida que el volumen de salida de línea, se puede configurar un sistema simple solo conectando un amplificador de potencia.

### Acerca del nivel de salida de línea de balance/desbalance

- El valor inicial para la salida de línea está establecido en 30. Para obtener más detalles, consulte *Permite ajustar el volumen del sonido* en la página 17.

## ⚠ ADVERTENCIA

- Cuando emplee la función de volumen y lo conecte directamente a un amplificador de potencia (sin emplear un preamplificador), asegúrese de efectuar la conexión sólo después de haber ajustado el volumen a **"0"** (cero). Si la conexión se realiza con el volumen establecido en un valor grande, se generará un volumen de sonido excesivo que dañará el altavoz o la capacidad auditiva del usuario.

# REPRODUCCIÓN

## Para reproducir un disco

Para reproducir un disco en la unidad, opere la unidad como se indica a continuación:

- **Conecte la alimentación pulsando el botón de la alimentación  del panel frontal de la unidad (o el botón **DISC PLAYER** del mando a distancia).**

Confirme que se haya encendido el indicador de la alimentación del panel frontal de la unidad principal.





1. **Pulse el botón .**

Cuando se abra la bandeja del disco, ponga un disco en la bandeja.

Cuando el disco esté bien puesto, pulse de nuevo el botón  para cerrar la bandeja del disco.

2. **Pulse el botón /|| del panel frontal de la unidad principal (o el botón  del mando a distancia).**

Comenzará la reproducción del disco.

- Para pausar la reproducción, pulse el botón /|| del panel frontal de la unidad principal (o el botón  del mando a distancia) durante la reproducción.
- Para detener la reproducción, pulse el botón  durante la reproducción.
- Para desconectar la alimentación de la unidad principal (para establecerla en el modo de espera), pulse el botón de la alimentación  del panel frontal de la unidad principal (o el botón  **DISC PLAYER** del mando a distancia).



## Empleo de la unidad como convertidor D/A

- **Cuando la reproducción del disco esté parada, pulse el botón **DAC MODE** del panel frontal de la unidad principal (o del mando a distancia).**

Cada vez que se pulsa el botón, el modo de entrada cambia de la forma siguiente:

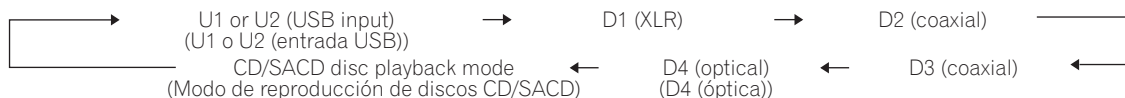

- La frecuencia de muestreo se visualiza siempre que se recibe una señal de entrada. Cuando no se detecte ninguna señal de entrada, el visualizador mostrará [ - - - ].
- La visualización de la frecuencia de muestreo es en unidades de kHz; se omiten los puntos decimales de fracciones.
- En el caso de señales DSD, **[dSd]** está indicado para la modulación de 2,8 MHz, **[dSd2]** está indicado para la modulación de 5,6 MHz y **[dSd4]** se indica para la modulación de 11,2 MHz.
- Con las entradas D1, D2 o D3, las frecuencias de muestreo soportadas son 44,1 kHz, 48 kHz, 88,2 kHz, 96 kHz, 176,4 kHz y 192 kHz. Con las entradas D4, las frecuencias de muestreo soportadas son 44,1 kHz, 48 kHz, 88,2 kHz, y 96 kHz.



## Permite ajustar el volumen del sonido

### Permite ajustar el nivel de salida de línea balanceada/no balanceada

Se utiliza cuando se conecta con un amplificador de potencia.

El valor inicial para la salida de línea está establecido en **30**.

- **Realice el ajuste mediante el botón VOL (-/+)** de la unidad principal y el botón **VOLUME (+/-)** ubicado en el centro del mando a distancia.

Durante las operaciones, la visualización del tiempo o la visualización de la frecuencia de muestreo cambia a la visualización del volumen del sonido de salida de línea.

#### Nota

- Cuando emplee la función de volumen y lo conecte directamente a un amplificador de potencia (sin emplear un preamplificador), asegúrese de efectuar la conexión sólo después de haber ajustado el volumen a **"0" (cero)**. Si la conexión se realiza con el volumen establecido en un valor grande, se generará un volumen de sonido excesivo que dañará el altavoz o la capacidad auditiva del usuario.

## Para fijar los niveles de salida de línea en su máximo

Se utiliza al conectar un dispositivo, grabadora, etc. equipado con la función de preamplificación.

1. **Presione el botón VOL (+) de la unidad principal hasta que la pantalla indique el valor máximo de 78.**
2. **Con el valor establecido en su máximo, presione sin soltar el botón VOL (+).**

El nivel de salida de línea se fijará en el valor máximo y los botones **VOL (-/+)** de la unidad principal y los botones **VOLUME (+/-)** centrales del mando a distancia se desactivarán.

En este momento, la visualización del volumen del sonido de salida de línea cambia a visualización de tiempo o visualización de frecuencia de muestreo.

Mantenga pulsado el botón **VOL (-)** para activar de nuevo la función de volumen desde el estado fijado en el valor máximo.

El nivel de salida de línea se establece en 30 (valor inicial) y la función de volumen se activa.

## Conexiones USB (ajustes predeterminados)

Al conectar este dispositivo y el equipo con un cable USB, este dispositivo puede reproducir la música mediante el software que se puede reproducir en dicho equipo. La entrada USB predeterminada es el modo U1 (USB AudioClass 1.0). Establezca el modo U2 (USB AudioClass 2.0) si disfruta de la transmisión de una frecuencia de muestreo superior a 176,4 kHz o la señal DSD.

1. **Pulse el botón DAC MODE de la unidad principal o del mando a distancia y luego seleccione la entrada U1.**
2. **Conecte la alimentación del ordenador.**
3. **Emplee un cable USB para conectar el aparato al ordenador; el controlador correspondiente se instalará automáticamente.**

### U1 (AudioClass 1.0)

- Las frecuencias de muestreo soportadas son 44,1 kHz, 48 kHz, 88,2 kHz, y 96 kHz.
- Soporta USB 2.0 de alta velocidad.

#### Nota



- La funcionalidad se ha confirmado con Windows 8 (64 bits), Windows 7, Windows Vista (32 bits), Mac OS 10.8, Mac OS 10.7, Mac OS 10.6. La funcionalidad no se ha confirmado con otros sistemas operativos ni con otras versiones.
- Para reproducir música con altas frecuencias de muestreo (96 kHz/24 bits, 88,2 kHz/24 bits, etc.), es posible que sea necesario realizar algunos ajustes en el software del ordenador. Para obtener más detalles, consulte las especificaciones del software de reproducción empleado en su ordenador.

### U2 (AudioClass 2.0)

- Además del modo predeterminado de USB, puede utilizarse el modo U2 (AudioClass 2.0 DoP), que soporta el formato DoP con transmisión de 176,4 kHz, 192 kHz, 352,8 kHz, 384 kHz y de señal DSD.
- Los datos PCM se transmiten hasta a una frecuencia de 384 kHz, y los datos DSD hasta una frecuencia de muestreo de 11,2 MHz (a partir de agosto de 2021).
- Para transferir a la configuración de Audio Class 2.0, siga las notas que se indican a continuación.

#### Nota

- La funcionalidad se ha confirmado con Windows10 (32 bits/64 bits), Mac OS 11, Mac OS 10.15, Mac OS 10.8, Mac OS 10.7, Mac OS 10.6.
- Si emplea un ordenador Mac, ajuste la entrada de la unidad a U2 y luego emplee un cable USB para conectar la unidad al ordenador; el controlador correspondiente se instalará automáticamente.
  1. **Cuando emplee un dispositivo de terminal Windows, visite el sitio de TAD en la Web (<http://tad-labs.com>) y descargue el controlador adecuado. Consulte el sitio de TAD en la Web para ver las instrucciones para la instalación del controlador.**
    - La instalación manual del controlador no es necesaria para los usuarios de Mac. El controlador se instalará automáticamente cuando se conecte la unidad al ordenador mediante un cable USB.

- Para poder emplear las conexiones de Internet, el usuario deberá suscribir un contrato con un proveedor de servicios de Internet y pagar la tarifa correspondiente.
2. **Cuando la unidad esté en el modo de espera, pulse el botón de la alimentación  mientras mantiene pulsado el botón DAC MODE de la unidad principal.**  
La visualización de la entrada USB cambiará de [ U1 ] a [ U2 ].
  3. **Conecte la alimentación del ordenador.**
  4. **Conecte este dispositivo y el equipo con un cable USB.**
  5. **Para cancelar el modo actual, establezca la unidad en el modo de espera, y pulse entonces el botón de la alimentación  mientras mantiene pulsado el botón DAC MODE de la unidad principal.**  
La pantalla de entrada USB cambiará de [ U2 ] a [ U1 ]. El modo actual también se puede cancelar utilizando ALL RESET.

## PRECAUCIÓN

- Si se emplea un dispositivo de terminal Windows sin haber instalado el controlador de la unidad, o si se emplea un Mac OS (10.5, etc.) sin soporte del modo U2, no ajuste la unidad para el modo U2 y conecte la unidad al ordenador porque podría bloquearse el ordenador.
- Cuando se usa esta unidad en el modo CD/SACD, si la unidad está conectada a un ordenador con un cable USB, la conexión USB quedará interrumpida. Es posible que los ajustes del ordenador cambien automáticamente, por lo que cuando no emplee una entrada USB deberá desconectar el cable USB de la unidad.

### Nota

#### Salida digital con entrada USB

- Cuando la entrada es una señal DSD, la señal se convierte a PCM de 88,2 kHz y se emite.
- Cuando la señal de entrada tiene una frecuencia de muestreo de 384 kHz o de 354,8 kHz, la señal se emitirá después de haberse convertido a 192 kHz y 176,4 kHz respectivamente.
- Las señales con otras frecuencias de muestreo se emiten con la misma frecuencia que la de entrada.

## Supresión del nivel de salida de las señales DSD de los formatos SACD y USB

Cuando se reproducen señales DSD (de entradas SACD y USB), si la salida audible es excesivamente alta y distorsionada, puede suprimirse el nivel de salida para mejorar la calidad de audición. El valor inicial para la tasa de modulación DSD está preajustado de fábrica al **50 %** (nivel de salida alto).

- **Mientras mantiene pulsado el botón  del panel frontal de la unidad principal, pulse el botón VOL+.**  
Cada vez que se pulsa el botón, el índice de modulación de DSD cambia entre el **50%** (alto nivel de salida) y el **100%** (bajo nivel de salida).

### Nota





- Este ajuste puede efectuarse cuando el indicador SACD está encendido y se ha seleccionado la entrada USB.

## Modo ECO (ahorro de energía)

En este modo, si no se efectúa ninguna reproducción o no se detecta ninguna señal de entrada durante 30 minutos, la unidad se establecerá automáticamente en el modo de espera.

Modelo para los EE.UU.: **ECO OFF** (ajuste predeterminado de fábrica)

Modelo para Europa: **ECO ON** (ajuste predeterminado de fábrica)

1. **Cuando la unidad esté en el modo de espera, mantenga pulsado el botón  de la unidad principal y luego pulse el botón de la alimentación .** Cuando lo haya hecho, el modo ECO ON quedará habilitado.  
Entonces se mostrará el mensaje [ **ECO ON** ] en el visualizador.
2. **Cuando la unidad esté en el modo de espera, mantenga pulsado el botón  de la unidad principal y luego pulse el botón de la alimentación .** Cuando lo haya hecho, el modo ECO OFF quedará deshabilitado.  
Entonces se mostrará el mensaje [ **ECO OFF** ] en el visualizador.

## ALL RESET (Reposición completa)

La salida de línea se establece en 30.

El modo USB predeterminado es U1 (AudioClass 1.0).

Sólo el modelo para Europa: este ajuste establece el modo ECO (ahorro de energía) en **ECO OFF**.

- **Cuando la unidad esté en el modo de espera, pulse el botón de la alimentación  mientras mantiene pulsado el botón .**

Algunas operaciones incorrectas se suelen confundir con problemas o fallos de funcionamiento. Si piensa que algo funciona mal en este componente, compruebe los puntos siguientes. Algunas veces, el problema puede residir en otro componente. Inspeccione los otros componentes y los aparatos eléctricos que esté utilizando. Para encontrar más información acerca de los ajustes del ordenador, visite el sitio de TAD en la Web (<http://tad-labs.com>). Si no puede solucionar el problema después de haber realizado las comprobaciones que se enumeran a continuación, consulte a su distribuidor.

Síntoma	Causa posible	Solución
Ausencia de sonido	Confirme que las clavijas de los cables de audio estén conectadas de forma segura.	Conecte los cables de audio con seguridad.
	¿Se han roto o cortado los cables de audio conectados? ¿Hay suciedad en los conectores?	Verifique las clavijas y las toma de los cables de audio y los conectores de salida de audio de la unidad, así como los conectores de entrada de audio del amplificador al que esté conectado. Limpie los conectores si es necesario.
	¿Está sucio el disco?	Limpie el disco.
	¿Está la reproducción establecida en pausa?	Establezca la reproducción.
	¿El volumen del sonido del amplificador conectado está ajustado a un nivel demasiado bajo?	Cuando lo haya conectado a un amplificador, verifique los ajustes de entrada y los ajustes de los altavoces.
	El nivel de volumen de salida de línea de este dispositivo es bajo.	Permite ajustar el volumen del sonido.
	Este dispositivo está silenciado (la barra "—" parpadea).	Presione el botón MUTE del mando a distancia para cancelar el estado de silencio.
No se produce sonido a pesar de que la entrada está correctamente ajustada.	El conector de entrada no está correctamente conectado.	Compruebe la conexión.
	La función de silenciamiento del amplificador está activada.	Pulse el botón de silenciamiento del amplificador para desactivarla.
	El nivel de sonido es demasiado bajo.	Ajuste el volumen.
Se oye ruido cuando no se ha seleccionado ninguna entrada.	El ruido procede de la propia fuente de alimentación.	Verifique los cables de alimentación del ordenador; ¿hay demasiadas clavijas enchufadas a la misma toma de corriente?
El sonido sale distorsionado.	¿Está la unidad conectada al conector PHONO del amplificador?	No conecte la unidad al conector PHONO de un amplificador.
	En el caso de un disco SACD, el nivel de grabación está ajustado a un nivel más alto que los valores adecuados.	Baje el nivel de salida de SACD (página 18).
El nivel de volumen es distinto cuando se reproduce un disco SACD en comparación con los discos CD.	Es posible que se produzca alguna diferencia debido a distintos formatos de grabación para los dos tipos de discos.	No se trata de un mal funcionamiento de esta unidad.
No se produce sonido para la entrada digital.	La conexión digital no es correcta.	Compruebe la conexión digital.
	En un reproductor de CD con función de ajuste del nivel de salida digital, el ajuste del nivel de salida es demasiado bajo.	Ajuste el nivel de salida digital del reproductor a un nivel adecuado.
	El software de reproducción digital del ordenador no soporta el formato del archivo.	Si el dispositivo de salida está ajustado a un formato de señal de audio que no es PCM (Dolby Digital, DTS, etc.), ajústelo a PCM.

Síntoma	Causa posible	Solución
No pueden efectuarse grabaciones digitales desde salidas digitales.		No es posible grabar.
No se produce sonido para la entrada USB.	<ul style="list-style-type: none"> <li>● El ordenador está ajustado para un componente de entrada distinto.</li> <li>● La función de silenciamiento del ordenador está activada.</li> </ul>	Compruebe los ajustes de sonido del ordenador.
	<ul style="list-style-type: none"> <li>● Las conexiones están mal hechas.</li> <li>● El ordenador no puede detectar la unidad.</li> </ul>	<ul style="list-style-type: none"> <li>● Una vez se ha conectado la unidad al ordenador, si se cambia la entrada de la unidad a la de USB, es posible que el ajuste de sonido del ordenador cambie a otro componente de entrada distinto. En este caso, vuelva a seleccionar TAD-USB1 ver2 o TAD-USB2 ver2 como la entrada.</li> <li>● Compruebe de nuevo las conexiones.</li> </ul>
	El formato de archivo, el sistema operativo o el software de reproducción no es compatible.	Confirme que el sistema operativo, el software y la frecuencia de muestreo de los archivos sean compatibles (página 17).
La frecuencia de muestreo de la entrada USB siempre es la misma.	Dependiendo de los ajustes del ordenador, es posible que la frecuencia de muestreo siga siendo la misma aunque las frecuencias de muestreo de los archivos reproducidos sean distintas.	Compruebe los ajustes del ordenador.
Se oyen sonidos del ordenador (que no son los sonidos de la música) desde la entrada USB.	Dependiendo de los ajustes del ordenador, es posible que los sonidos tales como los pitidos de inicio del ordenador o los sonidos de errores se oigan desde la unidad.	Compruebe los ajustes del ordenador.
Cuando se haya ajustado la entrada a una que no sea USB, la unidad no podrá reproducir los archivos musicales con el software de reproducción del ordenador.	Cuando no se haya ajustado a la entrada USB, el ordenador no reconocerá la unidad.	Cambie a la entrada USB y restablezca el ajuste del sonido del ordenador al de TAD-USB1 ver2 o TAD-USB2 ver2.
La alimentación se desconecta por sí sola.	Si el modo ECO (ahorro de energía) está activado, la unidad se establecerá en el modo de espera si no se efectúa ninguna operación en la unidad durante 30 minutos.	Desactive (OFF) el modo ECO (ahorro de energía) (página 18).
La visualización no puede verse.	El ángulo de visión del visualizador está dentro de 45° hacia la derecha/izquierda desde la parte frontal de la unidad.	Mire el visualizador directamente desde delante de la unidad.
	Se ha desactivado el visualizador de la unidad.	Pulse el botón <b>DISP OFF</b> de la unidad principal (o el botón <b>DISPLAY OFF</b> del mando a distancia) para cancelar la función de desactivación del visualizador.

Síntoma	Causa posible	Solución
El mando a distancia no funciona.	<ul style="list-style-type: none"> <li>● Las pilas del mando a distancia están descargadas.</li> <li>● El mando a distancia se está usando demasiado lejos de la unidad principal.</li> <li>● El ángulo es inadecuado.</li> <li>● La línea de visión de la unidad principal está obstaculizada.</li> <li>● La luz potente de una lámpara fluorescente o de otra fuente de iluminación da de lleno en el receptor de la señal.</li> </ul>	<ul style="list-style-type: none"> <li>● Reemplace las pilas por otras nuevas.</li> <li>● Emplee el mando a distancia desde una distancia de 7 metros como máximo y dentro de un arco de 30° hacia la derecha/izquierda del panel frontal de la unidad.</li> <li>● Retire los obstáculos que haya entre la unidad principal y el mando a distancia, o cambie a otra posición para operar el mando a distancia.</li> <li>● Reajuste la posición de las lámparas o de otras fuentes de iluminación de modo que no llegue directamente luz potente al receptor de la señal.</li> </ul>

La electricidad estática y otras influencias externas pueden causar fallos en el funcionamiento de esta unidad. En este caso, desenchufe el cable de alimentación y vuelva a enchufarlo. Esto repondrá la unidad para que funcione correctamente. Si así no puede solucionarse el problema, consulte a su distribuidor.

Esta unidad está diseñada como un producto de audio para el consumidor (componente de audio/vídeo). No está diseñada para su utilización ininterrumpida como fuente de sonido de música de fondo para comercios ni para su empleo en automóviles, barcos ni al aire libre.

# ESPECIFICACIONES

## ■ Cuerpo

Tipo de modelo..... Reproductor de discos

Conectores de entrada:

Digital .....XLR x 1; Coaxial x 2; Óptica x 1; USB (Tipo B estándar) x 1  
Frecuencia de muestreo soportada (XLR/Coaxial) .....44,1 kHz, 48 kHz, 88,2 kHz, 96 kHz, 176,4 kHz, 192 kHz  
Frecuencia de muestreo soportada (Óptica) ..... 44,1 kHz, 48 kHz, 88,2 kHz, 96 kHz  
Frecuencia de muestreo soportada (USB) ..... 44,1 kHz<sup>\*1</sup>, 48 kHz<sup>\*1</sup>, 88,2 kHz<sup>\*1</sup>, 96 kHz<sup>\*1</sup>  
176,4 kHz<sup>\*1</sup>, 192 kHz<sup>\*1</sup>, 352,8 kHz<sup>\*2</sup>, 384 kHz<sup>\*2</sup>  
DSD64<sup>\*2</sup>, DSD128<sup>\*2</sup>, DSD256<sup>\*2</sup>

\*1 Windows 8, Windows 7, Windows Vista, Mac OS 10.6 o posterior

\*2 Windows 10, Mac OS 10.6 o posterior

Entorno de operación USB:

Puerto USB .....USB 2.0 de alta velocidad

Conectores de salida:

Digital ..... XLR x 1; Coaxial x 1

Analógica ..... Equilibrada x 1, Desequilibrada x 1

Tensión de salida nominal ..... Equilibrada 4 V; Desequilibrada 2 V (1 kHz 0 dB)

Relación de señal/ruido ..... 115 dB

Respuesta en frecuencia (frecuencia de muestreo de 88,2 kHz o más) ..... 10 Hz a 40 kHz, -1 dB

Respuesta en frecuencia (frecuencia de muestreo de 44,1 kHz) ..... 10 Hz a 20 kHz, -1 dB

Requisitos de alimentación:

Modelo para los EE.UU. y Canadá ..... 120 V CA, 60 Hz

Modelo para Europa y Asia ..... 220 V a 240 V CA, 50 Hz/60 Hz

Consumo eléctrico ..... 43 W (Consumo de energía en modo en espera: 0,5 W o menos)

Dimensiones externas ..... 440 mm (An) × 150 mm (Al) × 406 mm (Prf) (dimensiones externas máximas)

Peso ..... 18,5 kg

## ■ Accesorios

Mando a distancia ..... 1

Almohadilla ..... 3

Cable de alimentación

Manual de Instrucciones (este manual)

## 📌 Nota

● Las especificaciones y el diseño están sujetos a posibles modificaciones sin previo aviso, debidas a mejoras del producto.

● Microsoft, Windows y Windows Vista son marcas comerciales o marcas comerciales registradas de Microsoft Corporation en los Estados Unidos y/o en otros países.

● En este documento se emplean las abreviaturas siguientes.

Windows 10: Sistema operativo Microsoft Windows 10

Windows 8: Sistema operativo Microsoft Windows 8

Windows 7: Sistema operativo Microsoft Windows 7

Windows Vista: Sistema operativo Microsoft Windows Vista

● Apple, Macintosh y Mac OS son marcas comerciales de Apple Inc., registradas en los EE.UU. y en otros países.



## 注意

為避免觸電危險，請勿拆卸上下蓋（或背面板），以避免觸電或受傷，機內無任何可供維修使用的零件，若需維修服務請聯絡專業維修人員。

D3-4-2-1-1\_B1\_Zhtw

## 警告

本機不防水。為防止起火或觸電事故，請勿將本機置放於任何盛裝液體的容器（如花瓶或花盆）附近或將其暴露於漏水、濺水、雨中或潮濕環境中。

D3-4-2-1-3\_A1\_Zhtw

## 警告

為防止火災，請勿將明火源（如點燃的蠟燭）放置於本機上。

D3-4-2-1-7a\_A1\_Zhtw

## 通風注意事項

安裝本機時，請確定在本機四周預留足夠的空間以利通風（頂部10 cm、背面10 cm、及兩側10 cm以上）。

## 警告

機殼上具有之縫隙及開口用於通風，以確保本產品之正常操作並防止過熱。為避免火災，請勿堵塞開口或用物品（如報紙、桌布、簾幕）將其覆蓋，也請勿在厚毯或床上操作本機。

D3-4-2-1-7b\*\_A1\_Zhtw

## 操作環境

操作環境溫度與溼度：

+5 °C 至 +35 °C；小於85 %RH（勿堵塞冷卻孔）

請勿在通風不良處、暴露於高溼度或陽光直射（或強烈的人造光源）的場所安裝本機。

D3-4-2-1-7c\*\_A1\_Zhtw

## 注意

本機  開關不完全將電源自交流電插座切斷。因電源插頭為本機主要電源切斷裝置，您需要將插頭拔除以切斷所有電力。因此，安裝本機時，請確保可輕易自 AC 插座拔除電源插頭，以預防意外。為防止火災，當本機處於長時間未使用之情形（如假期中）時，請將主電源插頭自牆上插座拔除以切斷電源。

D3-4-2-2-2a\*\_A1\_Zhtw

## 注意

本產品為第一級雷射產品，依雷射產品的安全性規範 IEC 60825-1:2007。

**第一級雷射產品**

D58-5-2-2a\_A1\_Zhtw



本產品只適宜一般家庭用途。如果是由於應用在其他非家庭用途(如做為商業用途而長期使用於餐廳中，或者使用於汽車或船中)而導致發生故障並需要修理，在保用期間必須承擔修理費用。

K041\_A1\_Zhtw

## 電源線注意事項

請手持插頭部分挪動電源線。拔下插頭時勿拉拽電源線，且勿用濕手去碰電源線，因為這樣可能會導致短路或電擊。勿將本裝置、家具或其他物件壓在電源線上，或以其他方式擠壓電源線。切勿將電源線打結或和其他的線綁縛。電源線的佈線應防止被人踩在上面。電源線受損可能會導致火災，或造成人員觸電。經常檢查電源線。如果您發現電源線受損，請就近至先鋒公司授權維修中心或銷售商進行更換。

S002\*\_A1\_Zhtw

# 使用注意事項

## 安裝位置

安裝時，請選擇靠近電視或立體聲音響系統的穩定位置，以利用本機。

為確保長效產品壽命，請避免將本機安裝在下列位置：

- 陽光直射處
- 潮濕或通風不良的區域
- 極高或極低溫度的區域
- 經常震動的區域
- 多灰塵或煙霧的區域
- 暴露於油煙、蒸汽或熱氣（如廚房）的區域



## 請勿在本機上方放置物品

請勿在本機的上方放置物品。

## 為防止熱能帶來的有害影響

請勿將本機安裝在擴大機頂部或其他會散熱的裝置上。安裝在機架中時，請盡可能將本機安裝在擴大機或其他散熱裝置下方的位置。

## 不使用時請關閉電源

視電視廣播的訊號狀況而定，若在本機已開啟時開啟電視，電視螢幕上可能會出現雜訊。在已開啟本機的情形下聆聽廣播時，可能會發出雜訊。此現象並非代表電視、廣播選台器或本機故障。若有此情況，請關閉本機的電源。

## 移動本機

若您必須移動本機，請先取出碟盤中的光碟，然後再關閉碟盤。按下主機的⏻電源按鍵（或遙控器上的⏻ **DISC PLAYER** 按鍵），讓顯示幕上的**[OFF]**指示燈熄滅，然後再拔出電源線。切勿在本機中裝有光碟時移動本機，因為此可能導致本機受損。

## 本機安裝在有玻璃門的架子中時，請小心使用

玻璃門關閉時，不可按下遙控器上的▲ **OPEN/CLOSE**（開啟／關閉）按鍵來開啟碟盤。玻璃門會防礙碟盤的移動，而可能造成本機損壞。

## 維護

若要清潔本機，請使用拋光布輕輕擦拭本機表面來清除灰塵。若表面髒汙嚴重，請用軟布沾上稀釋五至六倍的中性清潔劑，擰乾後擦拭。請勿使用揮發性的化學藥劑，如油漆稀釋劑或苯，因為這些藥劑會腐蝕面板表面。請勿在本機周圍使用如殺蟲劑等的噴霧劑。若您打算使用化學清潔布，請在使用前詳閱化學清潔布的注意事項。

## 關於凝結

在冬天或涼爽的季节，若將播放機從外面或其他寒冷的地方攜至溫暖的室內，或是播放機所在房間的溫度上升太快，播放機內部可能會出現凝結。當播放機內部出現凝結時，有可能無法正確操作或完全無法操作。此時，請開啟本機電源，讓待機持續1至2小時，以讓凝結揮發，因為播放機適應室內的溫度後，就可再次恢復播放。若室內空調方向直接吹向本機，在夏天也可能會出現凝結現象。若有此情況，請改變播放機的位置，使其遠離空調氣流。

感謝您購買本 TAD 產品。請詳閱操作手冊，以瞭解如何正確操作您所購的機型。閱畢手冊後，請妥善收藏，以便未來參考。

<b>使用注意事項</b> .....	<b>4</b>
安裝位置.....	4
維護.....	4
關於凝結.....	4
<b>簡介</b> .....	<b>6</b>
激發聆聽的樂趣.....	6
功能與特色.....	6
<b>使用前</b> .....	<b>7</b>
檢查包裝內容物.....	7
裝入電池.....	7
<b>可用光碟</b> .....	<b>8</b>
可在本機上播放的光碟類型.....	8
維護您的播放機與碟片.....	9
<b>零件名稱及其功能</b> .....	<b>10</b>
主機前面板.....	10
主機後面板.....	11
遙控器.....	12
<b>安裝及連線</b> .....	<b>13</b>
安裝.....	13
接線方式.....	14
<b>播放</b> .....	<b>16</b>
播放光碟.....	16
使用本機作為 D/A 轉換器.....	16
<b>特殊設定</b> .....	<b>17</b>
調整音量.....	17
將線路輸出位準固定在最大值.....	17
USB 連線(預設設定).....	17
U1 (AudioClass 1.0).....	17
U2 (AudioClass 2.0).....	17
抑制 SACD 與 USB 格式 DSD 訊號的輸出位準.....	18
ECO (省電) 模式.....	18
全部重設.....	18
<b>故障排除</b> .....	<b>19</b>
<b>規格</b> .....	<b>21</b>

# 簡介

## 激發聆聽的樂趣

Technical Audio Devices Laboratories, Inc. (TADL) 延續其探索技術的精神，以毫不妥協的工藝完美重建現場表演的純淨聲音。我們繼承了全球公認的終極聲音技術工程師Bart Locanthi的哲學 — 真正的技術是忠於基礎，因此，我們對音質方面的重視程度遠超過技術本身。

在TADL，我們不斷地磨練技術，以建立能重現音樂音效的設備，並喚起現場音樂的能量和衝擊。

## 功能與特色

### 採用新開發的第三代 USB 引擎

大幅降低 FPGA 內部電路的運作延遲，改善低位準失真特性，且 PCM 訊號響應高達 384 kHz 的取樣頻率和高達 32 位元的位元計數。DSD 訊號 DoP 系統傳輸響應 11.2 MHz 的最大取樣頻率。

### 配備線路輸出音量做為數位媒體中心

由於已安裝線路輸出音量，因此只需連接功率擴大機即可配置簡單的系統。由於支援各種媒體，故建議將此裝置當成數位媒體中心使用，致力於追求享受最佳音質的樂趣。

### 超高C/N\*比搭載UPCG\*\*的主時脈

根據先前有關減少主時脈抖動總數來作為獲得更高水準音質之方法的建議，TAD Lab已進一步採取此步驟，專注在減少相關中心頻率低頻率邊帶範圍中的抖動，最後，TAD Lab終於開發出全新的超高精度水晶振盪器 (UPCG)。

採用專為高速數位基地台中繼設施開發的技術，搭載專用振盪器與高純度傳導性的主時脈，CD播放機要求的極致效果得以傳遞，在烙印訊號的光碟上重現完美表演。

\*C/N：載波雜訊比

\*\*UPCG：超高精度水晶振盪器

### 雙差動D/A轉換器

雙Burr-Brown數位音訊轉換器皆採平行連接，可改善所有指標的音訊表現，包括訊噪比、線性、動態範圍和失真。這些功能甚至可允許忠實播放細緻的音訊訊號，在音樂重現中創造更優異的廣度。

### 電源裝置

此裝置具有類比單元和數位單元，分別配備具有高響應性能的專用大型環狀變壓器，結合強大的動態與低雜訊。

此外，此裝置還整合了阻抗較低的電路。

透過降低電力阻抗可更順暢的供電。實現更強的動態和靈活性。

### 採高剛性架構與低重心

厚重基座的位置已設計為降低重心，因此可進一步減少震動。這些設計元素都能讓重現的音訊訊號具備出色的穩定度，並避免由揚聲器壓力與其他來源造成的震動。

### DAC模式

在配備高精度 D/A 轉換器及高純度主時脈振盪器後，本機證明可展現與 D/A 轉換器相同的高效能。取樣率轉換器與超高純度主時脈可利用高精度 D/A 轉換來執行時序重建。

### ISO 安裝技術

此裝置採用尖峰結構繼承自參考系列的絕緣體。

因此，震動控制更進一步。

透過無與倫比的解析度體驗高維度聲像與音場的融合。

## 使用前

### 檢查包裝內容物

請檢查是否收到下列配件盒中的隨附配件。

- 遙控器 x 1

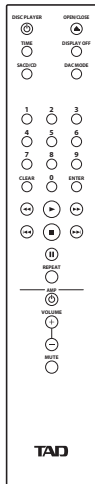

- 操作手冊  
(本手冊)

- 防刮片 x 3  
(此防刮片用來防止隔離體刮傷地板，等等。請依需要使用。)

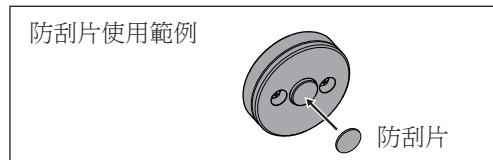

- 電源線 (美國、加拿大機型)

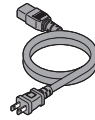

- 電源線 (歐洲、亞洲機型)  
2極片插頭類型 (適用於歐洲、英國除外)

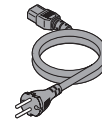

- 3極片插頭類型 (適用於英國、新加坡、馬來西亞、香港)

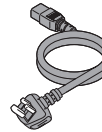

### 裝入電池

使用 AAA 型 (SUM-4) 錳 (R03) 或鹼性 (LR03) 乾電池。

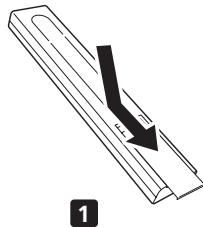

1

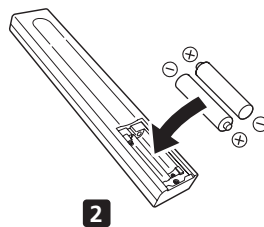

2

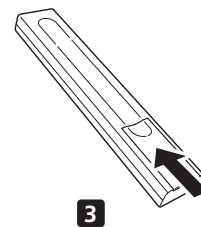

3

當您發現遙控器的操作範圍縮小時，請更換電池。

#### 警告

- 切勿在車內或加熱設備附近等受陽光直射或其他過熱的位置使用或存放電池。否則可能會導致電池漏液、過熱、爆炸或起火。而且會減少電池的使用壽命或效能。
- 請勿將電池放置在幼兒或兒童可輕易拿取之處。若遭意外吞下，請立即就醫。

#### 小心

電池如使用不當，可能會導致電池漏液及爆炸等危險。請遵守下列注意事項：

- 切勿混合使用新舊電池。
- 將電池裝入電池盒時，請勿以電池末端折彎電池盒的負極 (-) 端子，因為此可能會造成短路、電池漏液及/或不自然的溫度上升。
- 請依照電池盒的標記正確裝入電池的正極與負極。
- 請使用AAA型 (SUM-4) 的錳 (R03) 或鹼性 (LR03) 乾電池。
- 長時間不使用遙控器時 (1個月以上)，請取出遙控器中的電池，以避免因意外漏液而受損。若發生電池漏液，請先擦乾電池盒內的所有電池液體再更換新電池。
- 處理廢舊電池時，請遵守政府條例或適用於貴國或地區的環境公共指令規則。

# 可用光碟

## 可在本機上播放的光碟類型

可播放光碟的光碟標籤、包裝或封套上會載有下列其中一項標記。

SACD



CD



CD-R



CD-RW



「Super Audio CD」係一註冊商標。

### 關於播放SACD

SACD只能以2聲道音效播放。

### 複製控制CD

本播放機的設計遵守音樂CD標準。播放的光碟未遵循音樂CD標準時，不保證有正確的操作或效能。

### 關於DualDisc播放

DualDisc是一種新的雙面光碟，一面包含DVD內容視訊、音訊等，而另一面則包含非DVD內容，例如數位音訊內容。非DVD、光碟的音訊面並不符合CD音訊規格，因此無法播放。如需更多有關DualDisc規格的詳細資訊，請洽詢光碟製造商或零售商。

### 播放CD-R/CD-RW光碟

本機可播放格式化為音樂CD格式及包含音樂資料的CD-R/CD-RW光碟。不過，視光碟而定，部分光碟可能無法播放，或者會出現雜訊或失真。

本機是專用的光碟播放機，無法在CD-R/CD-RW光碟上進行錄製。

尚未燒錄完的CD-R/CD-RW光碟無法在本播放機上播放。

\* 如需詳細資訊，請參閱您光碟燒錄機的操作手冊。

### 小心

- 部分以光碟燒錄機或個人電腦錄製的CD-R/CD-RW光碟，可能無法在本播放機上播放。原因可能包括光碟特性、刮傷、髒汙、播放機讀寫頭髒汙、凝結等。
- 以個人電腦錄製的光碟可能會因錄製設定或系統環境中的變化而無法播放。請務必以正確的格式錄製光碟（如需詳細資訊，請向光碟燒錄應用程式的廠商洽詢）。
- 以封包寫入格式錄製的光碟無法在本播放機上播放。

### 無法在本機上播放的光碟：

BD、BD-ROM、DVD、CD-G、VCD、8 cm CD、DSD光碟

## 維護您的播放機與碟片

### 一般

- 拿取光碟時請抓住邊緣或中心孔及邊緣。
- 不使用光碟時，請放回盒內並直立擺放。避免將光碟留在過冷、過濕或過熱（包括直射陽光下）的環境中。
- 請勿在光碟上黏貼紙張或貼紙。請勿使用鉛筆、原子筆或其他末端尖銳的書寫器具在光碟上書寫。
- 請勿在光碟上使用自黏式光碟標籤，因為這些物品可能會在播放時造成光碟稍微變形，而導致聲音失真。



### 損壞及變形的光碟

- 請勿使用破裂、有缺口、變形或其他受損光碟，因為這些光碟會損壞播放機。
- 本播放機在設計上僅可使用傳統、正圓形狀的光碟。請勿使用其他形狀的光碟。TAD 對於所有因使用變形光碟而產生的問題概不負責。

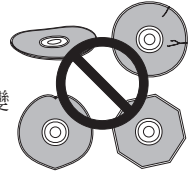

### 清潔光碟

- 光碟上的指紋及灰塵會影響播放的效果。請使用柔軟的乾布清潔，由光碟中心至外緣輕輕擦拭，如下所示。
- 如有必要，請用沾了酒精的布或以市售的CD/DVD清潔工具徹底清潔光碟。切勿使用揮發油、稀釋劑或其他種類的清潔劑，包括專門用來清潔黑膠唱片的產品。

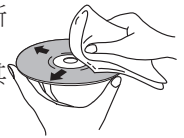

### 清潔讀寫頭

- 本播放機讀取頭在正常使用情況下應不致髒汙，但有時可能因沾附灰塵而故障，此時請洽經銷商。不建議在CD播放機上使用市售的讀寫頭清潔劑。

# 零件名稱及其功能

## 主機前面板

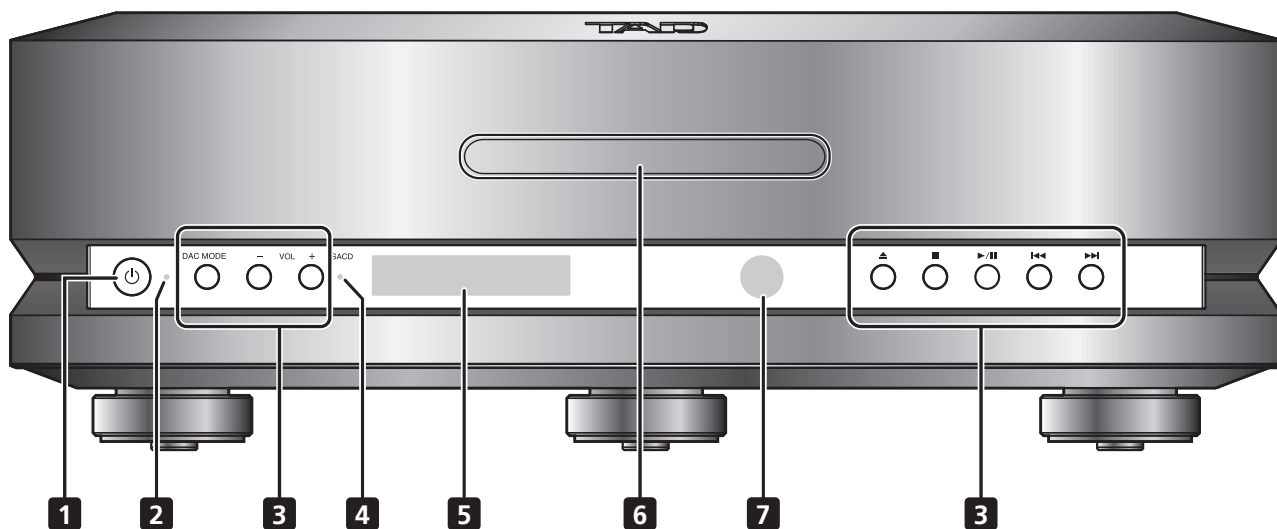

### 1 电源按钮

用於將電源設為開啟／待機模式。

### 2 电源指示灯

燈號係用於指出本機的電源狀態。

亮起黃色：開啟（可操作本機）。

關：待機（代表電源線已連接且本機進入待機模式）。

### 3 操作按钮

用於操作播放機。

#### DAC MODE

按下可切換為數位／類比轉換器輸入。此項操作可在停止光碟播放時執行。

#### VOL (-/+) 按钮

調整此裝置的線路輸出音量。

### 附註

- 若要將最大輸出固定在最大值以供使用，請按住 **VOL (+)** 按钮並將輸出維持在 **78 (最大值)**。

▲  
按下可開啟或關閉碟盤。

■  
按下可停止播放。

### ▶/||

按下可播放或暫停光碟。在播放期間按下時將進入暫停模式。

### ◀◀

按下可返回目前播放曲目的開頭。

### ▶▶

按下可前進至下一首曲目的開頭。

### 4 SACD 指示灯

當裝入SACD光碟或選擇SACD/CD混合光碟的SACD層時，此指示灯會亮起。

### 5 顯示幕

顯示幕會提供有關本機眾多操作和功能的圖形資訊。

### 6 碟盤

在此載入光碟。

### 7 遙控感應器

將遙控器指向此感應器以進行操作。有效距離為約7 m內。

### 附註

- 若停止光碟播放，便會取消重複模式。

### 小心

- 使用音量功能及直接連接功率擴大機（不使用前級擴大機）時，請務必在音量設為「0」（零）後再進行連線。如果在音量設定值較大的情況下建立連接，會產生過高音量而損害揚聲器或聽力。
- 控制主機或遙控器（如有）上的開關以關閉所有顯示。但不會停止電源。若要讓裝置與電源完全阻絕，則必須將電源插頭（斷路器）從電源插座上拔下。將此裝置放在電源插座附近，讓電源插頭（斷路器）易於觸及。
- 外出度假或長時間不使用本機時，應拔除電源插座的電源插頭。



## 主機後面板

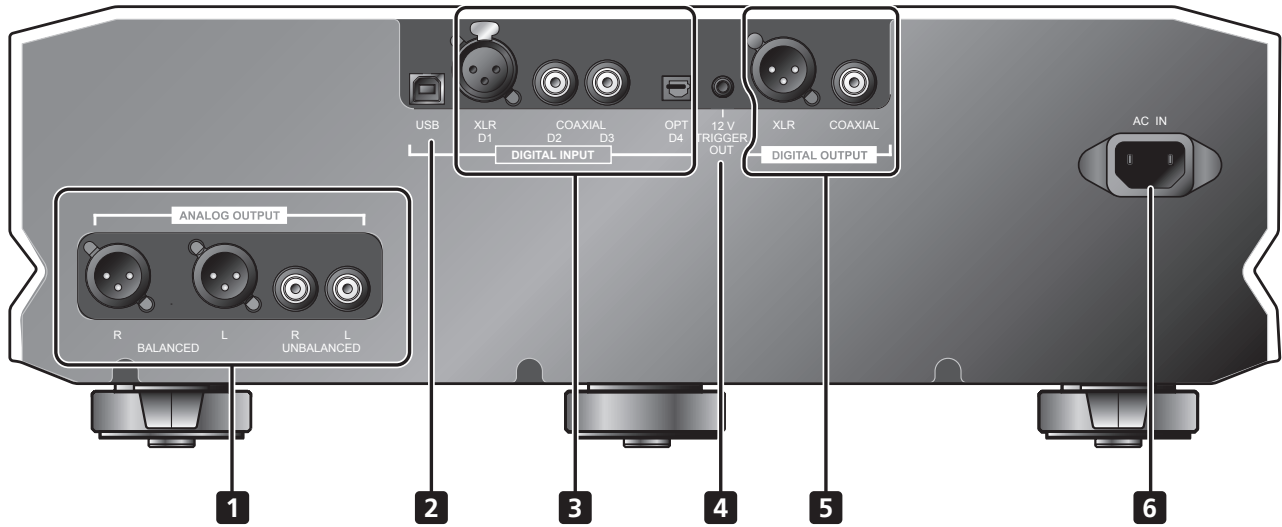

### 1 ANALOG OUTPUT 接頭

連接至前級擴大機。

- BALANCED XLR類型
- UNBALANCED RCA類型

### 2 USB連接埠

用於將USB纜線連接至電腦。

### 3 DIGITAL INPUT接頭

連接至配備數位輸出接頭的裝置。

- XLR（平衡）類型（D1）
- COAXIAL類型（D2、D3）
- OPT（光纖）類型（D4）

### 4 12 V TRIGGER OUT 接頭

如果此裝置與具有 12V 觸發輸入端子的外部裝置連接，則可在「電源開啟」與「待機」之間切換外部裝置，方式是在「電源開啟」與「待機」之間切換此裝置。

接頭：Ø 3.5 mm單聲道迷你插孔

操作環境：

此裝置開啟時，輸出「H」。此裝置處於待機模式時，輸出「L」。

### 5 DIGITAL OUTPUT接頭

連接至配備數位輸入接頭的裝置。

- XLR（平衡）類型
- COAXIAL類型

#### 附註

- 播放 SACD 時，數位輸出為停用。
- 播放 CD 時，以 44.1 kHz/16 位元輸出訊號。

### 6 AC IN接頭

用於連接隨附的電源線。

# 遙控器

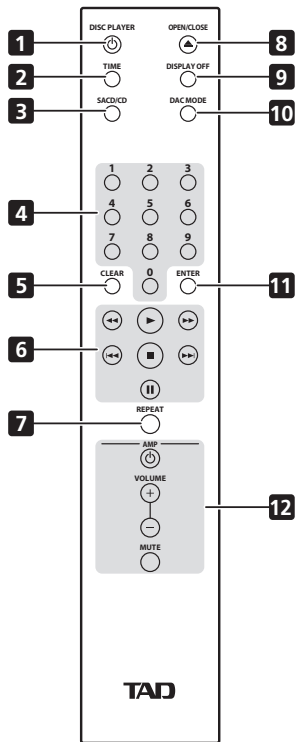

## 1 〇 DISC PLAYER按鍵

用於將電源設為開啟／待機模式。

## 2 TIME按鍵

按下以顯示光碟的經過與剩餘播放時間。每次按下按鍵，顯示幕就會如下交替顯示：【曲目剩餘時間】／【光碟剩餘時間】／【經過時間】。

## 3 SACD/CD按鍵

按下後可切換混合光碟的播放區域。若在停止光碟播放時按下此按鍵，即可在光碟的CD區域和SACD區域之間執行切換。

## 4 數字按鍵

用於指定特定的曲目進行播放。按下所需的數字按鍵選擇，然後再按ENTER鍵確認選擇。

## 5 CLEAR按鍵

按下可取消目前輸入的項目。例如，輸入不正確的曲目編號時，此功能十分好用。

## 6 播放操作按鍵

- ▶ - 播放光碟。
- - 停止播放光碟。
- || - 按下可暫停播放光碟。再按一下此按鍵可恢復播放。
- ◀◀ - 在播放期間按下可執行快速倒轉。
- ◀ - 在播放期間按下可返回目前播放曲目的開頭。
- ▶▶ - 在播放期間按下可執行快轉。
- ▶▶▶ - 按下可前進至下一首曲目的開頭。

## 7 REPEAT按鍵

每次按下此按鍵就會依下列順序交替重複播放模式：

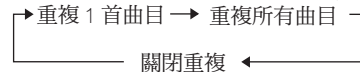

重複曲目。

### 附註

- 若停止光碟播放，便會取消重複模式。

## 8 ▲ OPEN/CLOSE按鍵

按下可開啟或關閉碟盤。

## 9 DISPLAY OFF按鍵

按下可關閉顯示幕。

## 10 DAC MODE按鍵

按下可切換 DAC 模式。

每當按下此按鍵，就會在【U1(U2)輸入】{D1輸入(XLR)}、【D2輸入(同軸)】與【磁碟播放模式】之間切換模式。此項操作可在停止光碟播放時執行。

## 11 ENTER按鍵

按下可確認設定及選擇。

## 12 擴大機操作按鍵

這些按鍵皆可用於操作TAD擴大機。

〇 AMP - 擴大機電源開啟／待機。

VOLUME (+/-) - 用於調整音量。

MUTE - 按下可暫時讓聲音靜音。

VOLUME (+/-) 和 MUTE 也可用於調整此裝置的線路輸出音量。如果輸出固定在主機的最大值，則停用此按鍵。若要啟用遙控器，請按住主機上的 VOL (-) 按鍵，直到啟動音量功能。

## 遙控操作範圍

使用遙控器操作本機時，請在所附圖示的範圍內，將遙控器指向主機的遙控感應器。

- 若遙控器和遙控感應器之間有阻礙，或遙控器和遙控感應器之間的角度不佳，遙控器有可能無法正確操作。
- 若在其他會發射紅外線的設備附近使用本機，或在附近使用其他紅外線裝置的遙控器，可能會發生故障。另外，在其他紅外線設備附近使用本遙控器也可能會造成這些設備故障。
- 當您發現遙控器的範圍縮小時，請更換電池。
- 若讓強烈陽光或日光燈的燈光直接照射到遙控感應器，遙控器可能會無法正確操作。在此情況下，請改變安裝位置或取下日光燈並換到更遠的位置。

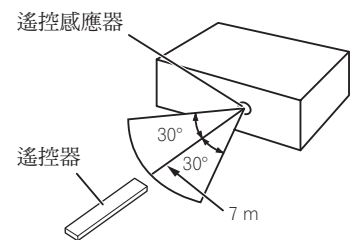

## 安裝

### 警告

- 若本機從安裝位置掉落，可能會導致受損或人員受傷，因此請將本機安裝在平坦、水平及穩固的位置，以提供完整足夠的強度來支撐本機重量。安裝在書架或類似結構上時，請先確認書架結構的強度足夠。
- 切勿在本機上方放置其他物品，或是以布或片材覆蓋本機，因為這會導致散熱不佳，而造成不自然的溫度上升及潛在損害。

### 小心

- 安裝本機時，請至少與鄰近牆壁或障礙保留10 cm的空隙。為協助散熱，本機應安裝在離其他電氣裝置有一段距離的位置。將本機安裝在機架上時，應至少在本機上方、後方及兩側提供10 cm的空隙。若在本機周圍保留的通風空間不足，可能會導致溫度大幅上升且可能起火。
- 切勿將本機安裝在地毯、坐墊或其他柔軟的表面上，或安裝在可能阻礙本機周圍自然氣流的狹窄位置。
- 此裝置的內部是由圓形尖峰結構組成。為了充分發揮絕緣體功能，絕緣體下部中心處的不固定突出部分會稍微移動。請注意此不固定突出部分並非損壞或破損，此為正常。

## 接線方式

### ⚠️ 小心

- 在完成所有連線之前，請勿開啟本機或其他裝置的電源開關。
- 連接裝置或變更連線時，請務必關閉電源開關並中斷連接與AC插座的電源線。在連線時，請最後再連接電源線。

1. 連接其他裝置。
2. 將隨附的電源線連接至本機的AC IN接頭。
3. 將電源線連接至標準電源插座。

## 連接配備前級擴大功能的裝置時

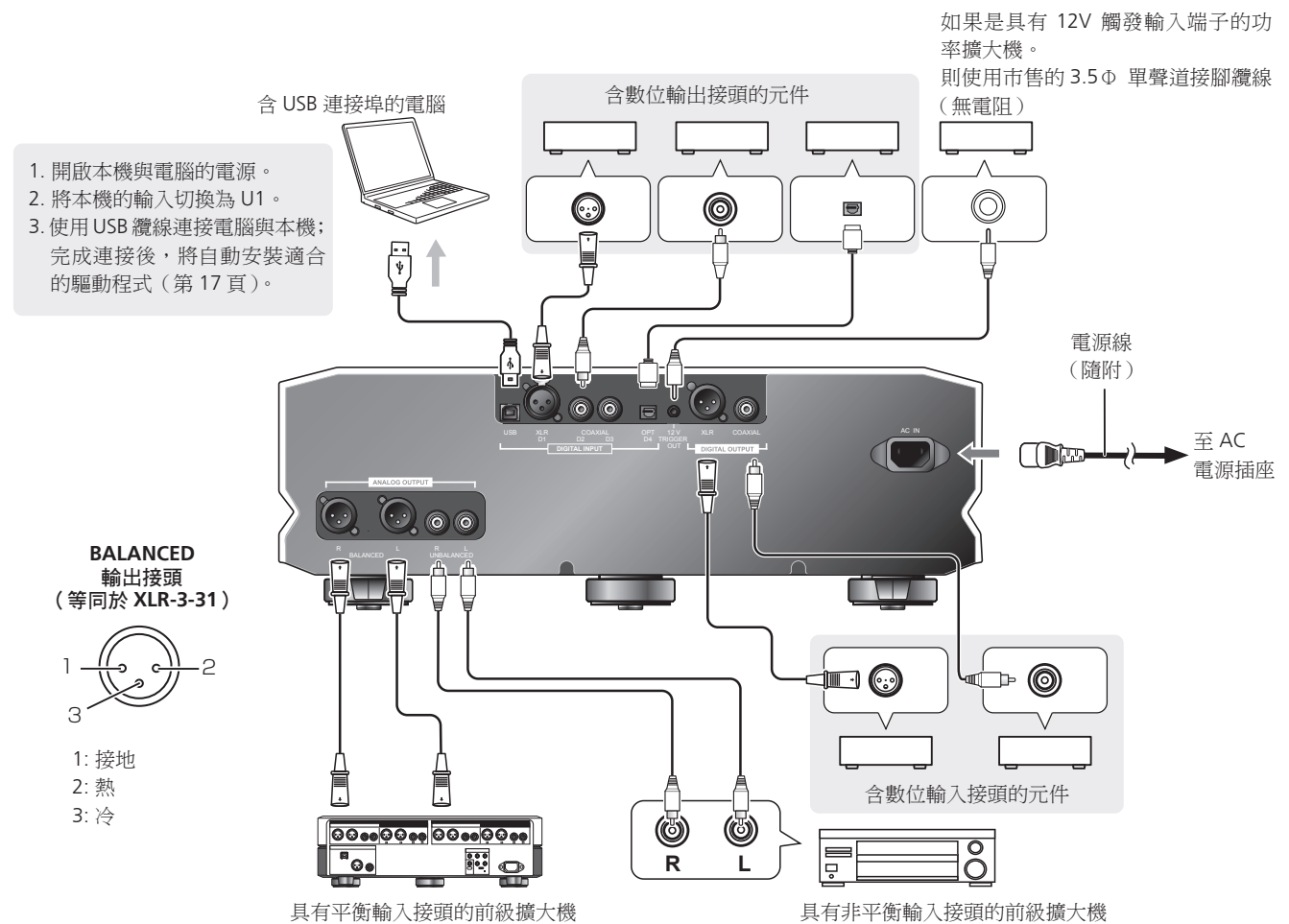

### 📌 附註

#### 關於平衡／非平衡線路輸出位準

- 線路輸出的初始值設定在 30。如需詳細資訊，請參閱第 17 頁的「將線路輸出位準固定在最大值」。

## 與功率擴大機連接時

如果是具有 12V 觸發輸入端子的功率擴大機，則使用市售的 3.5Φ 單聲道接腳纜線（無電阻）

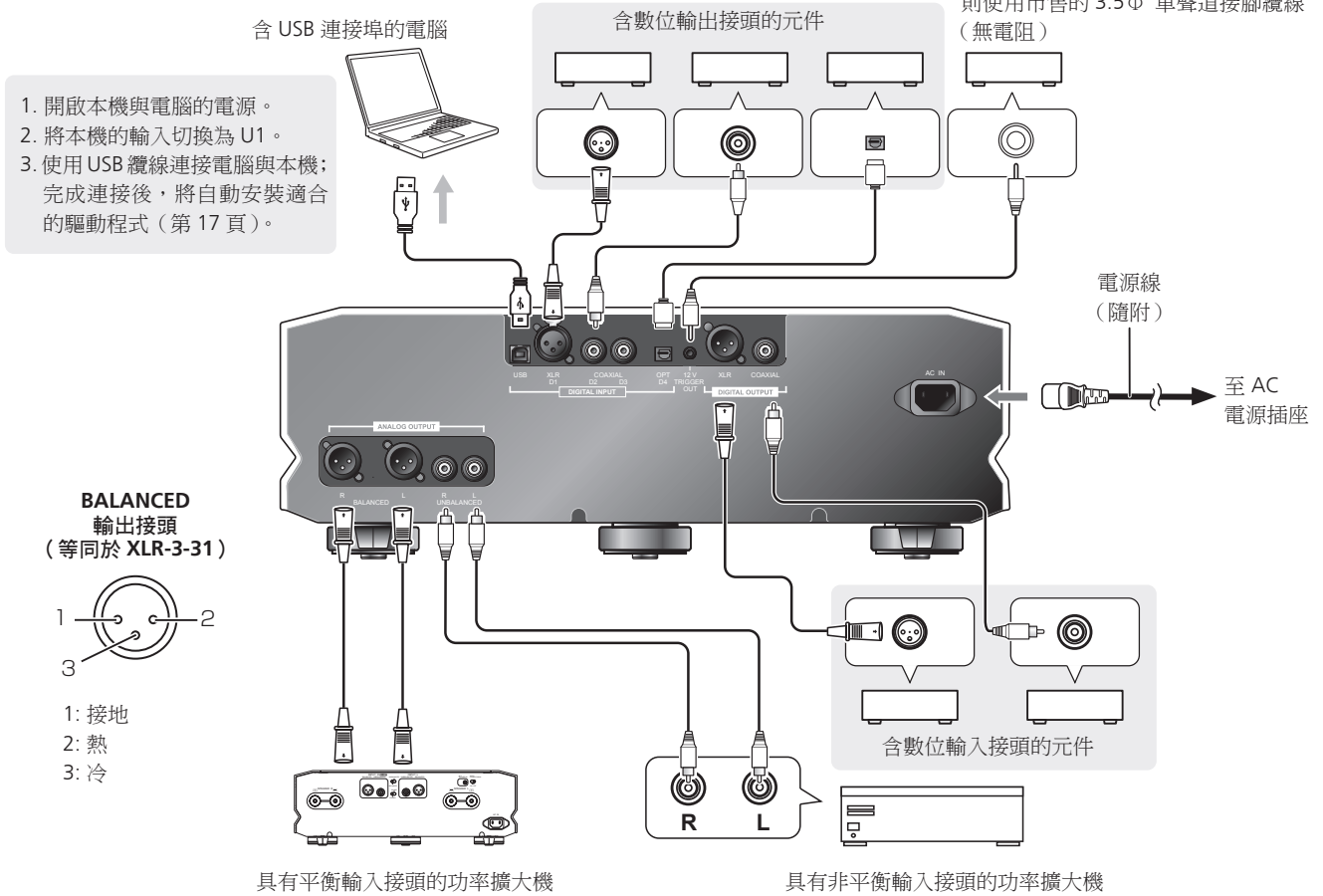

### 線路輸出音量

由於已安裝線路輸出音量，因此只需連接功率擴大機即可配置簡單的系統。

### 關於平衡／非平衡線路輸出位準

- 線路輸出的初始值設定在 30。如需詳細資訊，請參閱第 17 頁的「調整音量」。













### 警告

- 使用音量功能及直接連接功率擴大機（不使用前級擴大機）時，請務必在音量設為「0」（零）後再進行連線。如果在音量設定值較大的情況下建立連接，會產生過高音量而損害揚聲器或聽力。

# 播放

## 播放光碟

若要在本機上播放光碟，請如以下說明操作本機：

- 按下主機前面板  電源按鍵（或遙控器上的  **DISC PLAYER** 按鍵）來開啟電源。  
確認主機前面板電源指示燈已亮起。
- 1. 按下  按鍵。  
碟盤開啟時，將光碟載入托盤上。  
裝妥光碟後，按下  按鍵關閉碟盤。
- 2. 按下主機的前面板  /  按鍵（或遙控器上的  按鍵）。  
此時即會開始播放光碟。
  - 若要暫停播放，請在播放期間按下主機的前面板  /  按鍵（或遙控器上的  按鍵）。
  - 若要停止播放，請在播放期間按下  按鍵。
  - 若要關閉主機（設為待機模式），請按下主機的前面板  電源按鍵（或遙控器上的  **DISC PLAYER** 按鍵）。

載入光碟時請務必讓有印刷圖案或標籤面朝上。

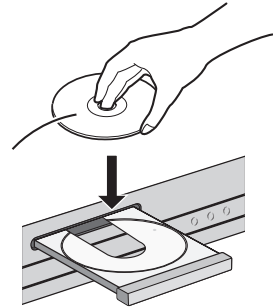

## 使用本機作為D/A轉換器

- 在光碟播放停止時，按下主機前面板（或遙控器）上的 **DAC MODE** 按鍵。  
每次按下按鍵，輸入模式都會如下切換：



- 每當收到輸入訊號時，都會顯示取樣率。未偵測到輸入訊號時，顯示幕將顯示[ --- ]。
- 取樣率顯示的單位為 kHz；小數點省略。
- 如果是 DSD 訊號則 [**dSd**] 表示 2.8 MHz 調變、[**dSd2**] 表示 5.6 MHz 調變、[**dSd4**] 表示 11.2 MHz 調變。
- 如為 D1、D2 或 D3 輸入，支援的取樣率包括 44.1 kHz、48 kHz、88.2 kHz、96 kHz、176.4 kHz 和 192 kHz。如為 D4 輸入，支援的取樣率包括 44.1 kHz、48 kHz、88.2 kHz 及 96 kHz。

# 特殊設定

## 調整音量

### 調整平衡／非平衡線路輸出位準

與功率擴大機連接時使用。

線路輸出的初始值設定在 **30**。

- 使用主機上的 **VOL (-/+)** 按鍵和遙控器中心的 **VOLUME (+/-)** 按鍵進行調整。操作期間，時間顯示或取樣頻率顯示切換至線路輸出音量顯示。

#### 附註

- 使用音量功能及直接連接功率擴大機（不使用前級擴大機）時，請務必在音量設為「**0**」（零）後再進行連線。如果在音量設定值較大的情況下建立連接，會產生過高音量而損害揚聲器或聽力。

## 將線路輸出位準固定在最大值

使用配備前級擴大功能的裝置、錄音機等時使用。

1. 按主機的 **VOL (+)** 按鍵，直到顯示最大值 **78**。

2. 在設為最大值的情況下，按住 **VOL (+)** 按鍵。

線路輸出位準將固定在最大值，主機的 **VOL (-/+)** 按鍵和遙控器的中心 **VOLUME (+/-)** 按鍵將停用。

此時，線路輸出音量顯示切換為時間顯示或取樣頻率顯示。

按住 **VOL (-)** 按鍵以從固定在最大值的狀態再次啟動音量功能。

線路輸出位準設定在 30（初始值），音量功能啟動。

## USB連線（預設設定）

使用 USB 線連接此裝置與電腦後，此裝置就能使用可在電腦上播放的軟體播放音樂。預設的 USB 輸入為 U1（USB AudioClass 1.0）模式。如果喜歡大於 176.4 kHz 的取樣率傳輸或 DSD 訊號，請設定 U2（USB AudioClass 2.0）模式。

1. 按下主機或遙控器上的 **DAC MODE** 按鍵，然後選擇 **U1** 輸入。
2. 開啟電腦電源。
3. 使用 **USB** 纜線來連接本機與電腦；連接後將自動安裝適合的驅動程式。

### U1 (AudioClass 1.0)

- 支援的取樣率包括 44.1 kHz、48 kHz、88.2 kHz 及 96 kHz。
- 支援 USB 2.0 高速。

#### 附註

- 已確認可搭配 Windows 8（64位元）、Windows 7、Windows Vista（32位元）、Mac OS 10.8、Mac OS 10.7、Mac OS 10.6 使用的功能。其他作業系統與版本則尚未確認功能。
- 若要以高取樣率播放音樂（96 kHz/24位元、88.2 kHz/24位元等），則必須調整您電腦上的軟體設定。如需詳細資訊，請查閱您電腦上所用播放軟體的規格。

### U2 (AudioClass 2.0)

- 除 USB 預設模式外，可使用支援含 176.4 kHz、192 kHz、352.8 kHz、384 kHz 及 DSD 訊號傳輸的 DoP 格式的 U2（AudioClass 2.0 DoP）模式。
- 傳送的 PCM 資料可高達 384 kHz 取樣，且 DSD 資料可高達 11.2 MHz 取樣（截至 2021 年 8 月）。
- 若要轉移至 Audio Class 2.0 的設定，請遵照後續說明。

#### 附註

- 已確認可搭配 Windows 10（32位元/64位元）、Mac OS 11、Mac OS 10.15、Mac OS 10.8、Mac OS 10.7、Mac OS 10.6 使用的功能。
- 使用 Mac 電腦時，請先將本機的輸入設為 U2，然後再使用 USB 纜線連接本機與電腦；接著便會自動安裝適合的驅動程式。

1. 使用Windows終端機裝置時，請查閱TAD網站（<http://tad-labs.com>）並下載適合的驅動程式。請查閱TAD網站以取得驅動程式安裝說明。
  - Mac使用者無需手動安裝驅動程式。當本機透過USB纜線連接電腦時，將自動安裝驅動程式。
  - 若要利用網際網路連線，使用者必須與網際網路服務業者簽約，並支付必要費用。
2. 本機進入待機模式時，請在按住主機DAC MODE按鍵的同時，按下⏻電源按鍵。USB輸入顯示將從[U1]變更為[U2]。
3. 開啟電腦電源。
4. 使用 USB 線連接此裝置與電腦。
5. 若要取消目前的模式並切換為待機模式，請在按住主機DAC MODE按鍵的同時，按下⏻電源按鍵。USB 輸入顯示將從 [U2] 變更為 [U1]。也可使用 ALL RESET 取消目前的模式。

## 小心

- 若在未安裝本機驅動程式的情形下使用Windows終端機裝置，或是在無U2模式支援下使用Mac OS版本（10.5等），請勿將本機設為U2模式及連接本機與電腦，因為電腦可能會鎖定。
- 在CD/SACD模式中使用本機時，若本機是透過USB纜線連接至電腦，USB連線將會中斷。電腦上的設定可能會自動變更，因此，當您實際未使用USB輸入時，應中斷USB纜線與本機的連接。

## 附註

### USB輸入的數位輸出

- 當輸入為DSD訊號時，訊號將轉換為PCM 88.2 kHz及輸出。
- 當輸入訊號的取樣率為384 kHz或354.8 kHz時，訊號將在分別轉換為192 kHz及176.4 kHz後輸出。
- 其他取樣率的訊號將以和輸入相同的速率輸出。

## 抑制SACD與USB格式DSD訊號的輸出位準

在播放 DSD 訊號時（從 SACD 和 USB 輸入），若聲音輸出明顯過大且失真，可抑制輸出位準來改善聆聽品質。DSD 調變率的初始值出廠預設為 **50 %**（高輸出位準）。

- 在按住主機前面板■按鍵時，按下VOL+按鍵。每次按下按鍵，DSD 調變率就會在 **50 %**（高輸出位準）和 **100 %**（低輸出位準）間切換。

## 附註

- 在SACD指示燈亮起並選擇USB輸入後，即可完成此設定。

## ECO（省電）模式

在此模式中，若30分鐘內未播放或偵測到輸入訊號，本機將自動進入待機模式。

美規機型：**ECO OFF**（原廠預設設定）

歐規機型：**ECO ON**（原廠預設設定）

1. 在本機進入待機模式後，請按住主機的▶▶|按鍵，然後再按下⏻電源按鍵。完成此設定後，將啟用**ECO ON**模式。顯示幕將顯示[ECO ON]訊息。
2. 在本機進入待機模式後，請按住主機的|◀◀按鍵，然後再按下⏻電源按鍵。完成此設定後，將停用**ECO OFF**模式。顯示幕將顯示[ECO OFF]訊息。

## 全部重設

線路輸出設定在 30。

預設USB模式為U1(AudioClass 1.0)。

僅限歐洲機型：此設定會將ECO（省電）模式設為**ECO OFF**。

- 在本機進入待機模式後，請在按住■按鍵的同時，按下⏻電源按鍵。



人們經常錯將不正確的操作當成系統故障或異常。如果您認為本元件出現問題，請就以下各重點進行檢查。有時候問題可能出在其他元件上。請仔細檢查其他使用中的裝置和電器設備。如需有關電腦設定的詳細資訊，請查閱 TAD 網站 (<http://tad-labs.com>)。若在實施下列檢查後仍無法改正問題，請洽詢您的經銷商。

問題	可能原因	解決方法
沒有聲音	確認音訊纜線插頭已確實連接。	確實連接音訊纜線。
	連接的音訊纜線是否破損或斷線？ 或者接頭上是否有污垢？	檢查音訊纜線和本機音訊輸出接頭上的插頭及插孔，以及其連接的擴大機音訊輸入接頭。如有必要，請清潔接頭。
	光碟是否髒汙？	請清潔光碟。
	播放操作是否設為暫停？	請設為播放。
	連接擴大機的音量是否設得太低？	在連接擴大機時，請檢查輸入設定及喇叭設定。
	此裝置的線路輸出音量位準偏低。	調整音量。
	此裝置已靜音（長條「-」閃爍）。	按遙控器的 MUTE 按鍵取消靜音狀態。
即使正確設定輸入，也未發出聲音。	輸入接頭未正確連接。	檢查連線。
	擴大機的靜音功能開啟。	按下擴大機的靜音按鍵以停用該功能。
	聲音太低。	請調整音量。
即使未選擇輸入，還是聽得見雜訊。	雜訊出現在電源本身。	檢查您電腦的電源配線；相同的電源插座是否連接太多插頭？
聲音失真。	本機是否已連至擴大機的PHONO接頭？	請勿將本機連接至擴大機的PHONO接頭。
	使用SACD光碟時，錄製位準的設定要高於正常額定值。	降低SACD輸出位準（第18頁）。
相較於CD，播放SACD的音量會有不同。	因為兩種光碟的錄製格式不同，所以會出現差異。	這並非本機故障。
數位輸入沒有發出聲音。	數位連線不正確。	請檢查數位連線。
	在配備數位輸出位準調整的CD播放機上，輸出位準設得太低。	將播放機的數位輸出位準調整至適當位準。
	電腦的數位播放軟體不支援該檔案格式。	若輸出裝置設為非PCM音訊訊號格式（Dolby Digital、DTS等），請設為PCM。
無法從數位輸出中執行數位錄製。		無法錄製。
USB輸入沒有發出聲音。	<ul style="list-style-type: none"> <li>● 電腦設為不同的輸入裝置。</li> <li>● 電腦的靜音功能開啟。</li> </ul>	檢查電腦的聲音設定。
	<ul style="list-style-type: none"> <li>● 連線錯誤。</li> <li>● 電腦未偵測到本機。</li> </ul>	<ul style="list-style-type: none"> <li>● 在本機連接電腦後，若本機的輸入切換為USB，則電腦的聲音設定可能會切換至不同的輸入裝置。此時請重新選擇TAD-USB1 ver2或TAD-USB2 ver2作為輸入。</li> <li>● 再次檢查連線。</li> </ul>
	檔案格式、作業系統或播放軟體不支援。	確認作業系統、軟體及檔案取樣率皆有支援（第17頁）。
USB輸入的取樣率永遠相同。	視電腦的設定而定，即使播放檔案擁有不同的取樣率，取樣率仍可能維持相同。	檢查電腦設定。
電腦音效（非音樂音效）發自USB輸入。	視電腦設定而定，電腦的開機嗶聲或錯誤音效可能會由本機發出聲音。	檢查電腦設定。

問題	可能原因	解決方法
輸入不是設為USB時，本機無法在電腦的播放軟體上播放音樂檔案。	未設為USB輸入時，電腦識別不出本機。	切換為USB輸入，然後將電腦的聲音設定重設為TAD-USB1 ver2或TAD-USB2 ver2。
電源自行關閉。	開啟ECO（省電）模式時，若未於30分鐘內在本機上執行操作，本機將自動進入待機模式。	將ECO（省電）模式設為OFF（第18頁）。
看不見顯示幕。	顯示幕的觀看角度為從本機前方左／右側45°內。	從本機的正前方觀看顯示幕。
	本機設為顯示幕關閉。	按下主機（或遙控器上的 <b>DISPLAY OFF</b> 按鍵）上的 <b>DISP OFF</b> 按鍵，取消顯示幕關閉功能。
遙控器無法使用。	<ul style="list-style-type: none"> <li>● 遙控器的電池電量用盡。</li> <li>● 使用遙控器時離主機太遠。</li> <li>● 角度不佳。</li> <li>● 與主機的直視距離遭阻礙。</li> <li>● 日光燈或其他光源的強光直接照射到訊號接收器。</li> </ul>	<ul style="list-style-type: none"> <li>● 更換為新的電池。</li> <li>● 在7 m的距離內及本機面板左／右30°弧形處使用遙控器。</li> <li>● 清除主機與遙控器之間的阻礙，或在操作遙控器時變更為不同的位置。</li> <li>● 重新調整燈泡的位置或其他光源，讓強光不會照射到訊號接收器。</li> </ul>

靜電或其他外部影響可能會造成本機故障。如有此情況，請拔下電源線插頭再重新插上。此法通常可重設本機並恢復正常操作。若未修正問題，請洽詢您的經銷商。

本機係設計作為消費音訊產品（音訊／視訊裝置）。本機非設計作為市售 BGM 來源而長時間連續使用，亦非用於汽車、船隻或戶外。

## ■ 本體

機型 .....	光碟播放機
輸入接頭：	
數位 .....	XLR x 1；同軸 x 2；光纖 x 1；USB（標準 B 類型）x 1
支援的取樣頻率( XLR/ 同軸).....	44.1 kHz, 48 kHz, 88.2 kHz, 96 kHz, 176.4 kHz, 192 kHz
支援的取樣頻率( 光纖).....	44.1 kHz, 48 kHz, 88.2 kHz, 96 kHz
支援的取樣頻率( USB).....	44.1 kHz <sup>*1</sup> , 48 kHz <sup>*1</sup> , 88.2 kHz <sup>*1</sup> , 96 kHz <sup>*1</sup> 176.4 kHz <sup>*1</sup> , 192 kHz <sup>*1</sup> , 352.8 kHz <sup>*2</sup> , 384 kHz <sup>*2</sup> DSD64 <sup>*2</sup> , DSD128 <sup>*2</sup> , DSD256 <sup>*2</sup>

\*1 Windows 8、Windows 7、Windows Vista、Mac OS 10.6 或以上

\*2 Windows 10、Mac OS 10.6 或以上

## USB 操作環境：

USB 連接埠..... USB 2.0 高速

## 輸出接頭：

數位 .....	XLR x 1；同軸 x 1
類比 .....	平衡 x 1，非平衡 x 1
額定輸出電壓 .....	平衡 4 V；非平衡 2 V（1 kHz 0 dB）
訊噪比 .....	115 dB
頻率響應( 取樣率 88.2 kHz 或以上).....	10 Hz 至 40 kHz，-1 dB
頻率響應( 取樣率 44.1 kHz).....	10 Hz 至 20 kHz，-1 dB

## 電源需求：

美國、加拿大機型 .....	AC 120 V，60 Hz
歐洲、亞洲機型 .....	AC 220 V 至 240 V，50 Hz/60 Hz

消耗功率..... 43 W（待機消耗功率：0.5 W 或以下）

外部尺寸..... 440 mm (W) × 150 mm (H) × 406 mm (D) (最大外部尺寸)

重量..... 18.5 kg

## ■ 配件

遙控器.....	1
防刮片.....	3
電源線	
操作手冊( 本手冊)	

## 附註

- 為求產品改良，規格及設計如有變更，恕不另行通知。

- Microsoft、Windows 和 Windows Vista 是在美國和/或其他國家的 Microsoft 公司的註冊商標或商標。
- 本文件使用下列縮寫字：
  - Microsoft Windows 10 作業系統：Windows 10
  - Microsoft Windows 8 作業系統：Windows 8
  - Microsoft Windows 7 作業系統：Windows 7
  - Microsoft Windows Vista 作業系統：Windows Vista
- Apple、Macintosh 及 Mac OS 均是 Apple Inc. 於美國及其他國家註冊的商標。

© 2021 TECHNICAL AUDIO DEVICES LABORATORIES, INC. 版權所有。



TECHNICAL AUDIO DEVICES LABORATORIES, INC.

© 2021 TECHNICAL AUDIO DEVICES LABORATORIES, INC.  
All rights reserved.

**TECHNICAL AUDIO DEVICES LABORATORIES, INC.**  
Bunkyo Green Court, 2-28-8, Honkomagome, Bunkyo-ku, Tokyo 113-0021, Japan  
<http://tad-labs.com>